

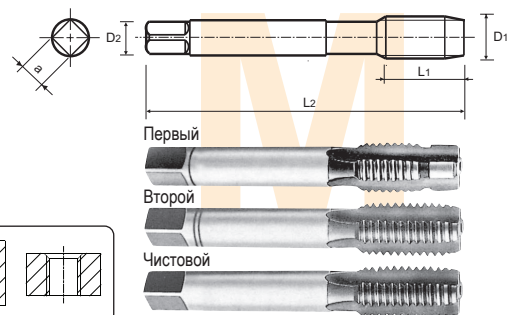

Серия TC353

Жаростойкие и высокопрочные стали с прочностью 850 - 1200 Н/мм²
 Комплект состоит из 3х метчиков: первый (черновой), второй, чистовой
 Окончательно резьбу можно получить только после прохода
 чистовым метчиком



Обозначение	На складе	M	P, мм	L1, мм	L2, мм	D2, мм	a, мм	 D1, мм
TC353209	110	M3	0,5	11	40	3,5	2,7	2,5
TC353249	108	M4	0,7	13	45	4,5	3,4	3,3
TC353289	25	M5	0,8	16	52	6	4,9	4,2
TC353319	65	M6	1	18	56	6	4,9	5
TC353369	45	M8	1,25	20	63	6	4,9	6,8
TC353429	45	M10	1,5	22	70	7	5,5	8,5

Обозначение	На складе	M	P, мм	L1, мм	L2, мм	D2, мм	a, мм	 D1, мм
TC353509	40	M12	1,75	24	80	9	7	10,2
TC353549	30	M14	2	26	80	11	9	12
TC353609	35	M16	2	27	80	12	9	14
TC353659	3	M18	2,5	30	95	14	11	15,5
TC353709	3	M20	2,5	32	95	16	12	17,5

Конструкция первого (чернового) метчика с направляющей цапфой.