

Серия TB373

Нержавеющие стали

Комплект состоит из 3х метчиков: первый (черновой), второй, чистовой

Окончательно резьбу можно получить только после прохода

чистовым метчиком

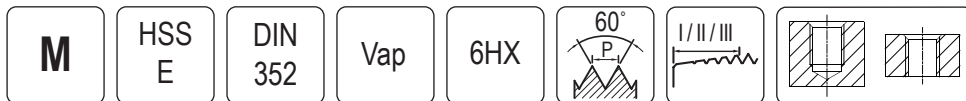
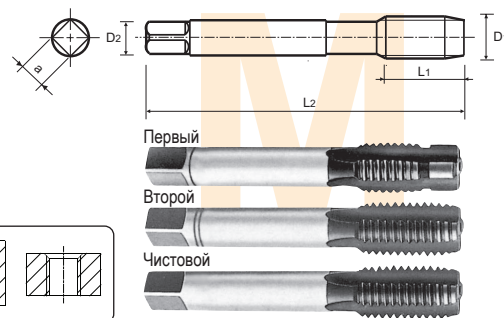

Обозначение	На складе	M	P, мм	L1, мм	L2, мм	D2, мм	a, мм	 D1, мм
TB373209	55	M3	0,5	11	40	3,5	2,7	2,5
TB373249	55	M4	0,7	13	45	4,5	3,4	3,3
TB373289	55	M5	0,8	16	52	6	4,9	4,2
TB373319	55	M6	1	18	56	6	4,9	5
TB373369	60	M8	1,25	20	63	6	4,9	6,8
TB373429	60	M10	1,5	22	70	7	5,5	8,5

Обозначение	На складе	M	P, мм	L1, мм	L2, мм	D2, мм	a, мм	 D1, мм
TB373509	30	M12	1,75	24	80	9	7	10,2
TB373549	20	M14	2	26	80	11	9	12
TB373609	25	M16	2	27	80	12	9	14
TB373659	3	M18	2,5	30	95	14	11	15,5
TB373709	3	M20	2,5	32	95	16	12	17,5

Конструкция первого (чернового) метчика с направляющей цапфой.