

## Зажимные приспособления для станков фрезерно-расточной группы DIN 69893 (HSK). Форма А-С-Е ISO 12164-1 (ГОСТ Р 51547-2000).

Патрон цанговый для цанг типа ER по DIN 6499.

Обозначение DIN 69893-1 A	На складе	HSK	Размеры, мм		
			Диапазон	A	D
A63.02.10	8	63	ER16 1-10	100	32

В комплект входит:  
 цанги по DIN 6499;  
 ключ типа ER;  
 гайка зажимная;  
 сопло для подвода СОЖ;  
 ключ для монтажа сопла.

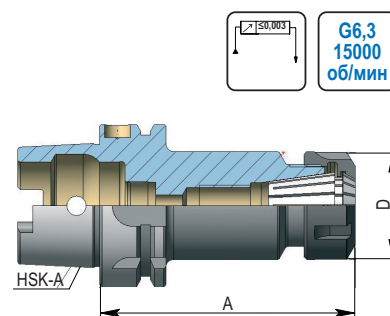

Оправка по DIN 6359 для инструмента с хвостовиком типа «Weldon» по DIN 1835B.

Обозначение DIN 69893-1 A	На складе	HSK-A	Размеры, мм		
			d	A	D
A63.04.16.2	1	63	16	160	48
A63.04.20	2	63	20	80	52
A63.04.20.2	1	63	20	160	52
A63.04.25	2	63	25	110	63
A63.04.40	10	63	40	125	80

В комплект входит винт зажимной.

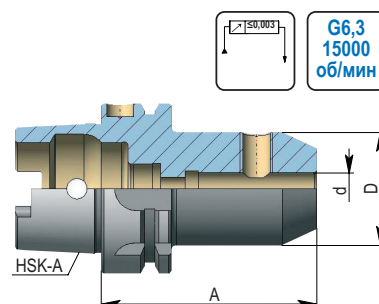

Втулка переходная для инструмента с хвостовиком конус Морзе (с лапкой) по DIN 6383.

Обозначение DIN 69893-1 A	На складе	HSK-A	Размеры, мм		
			МК	A	D
A63.07.01	2	63	1	100	25
A63.07.02	2	63	2	120	32
A80.07.03	3	80	3	150	40

В комплект входит:  
 сопло для подвода СОЖ;  
 ключ для монтажа сопла.

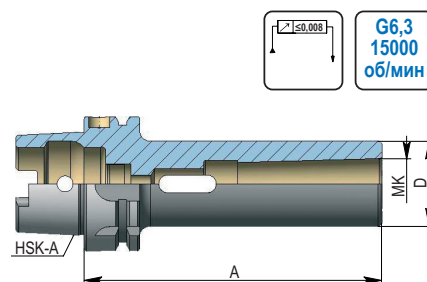

Втулка переходная для инструмента с хвостовиком конус Морзе (с винтом) по DIN 6364.

Обозначение DIN 69893-1 A	На складе	HSK-A	Размеры, мм		
			МК	A	D
A63.08.02	5	63	2	120	32
A63.08.03	5	63	3	140	40

В комплект входит:  
 кольцо упорное;  
 винт зажимной;  
 сопло для подвода СОЖ;  
 ключ для монтажа сопла.

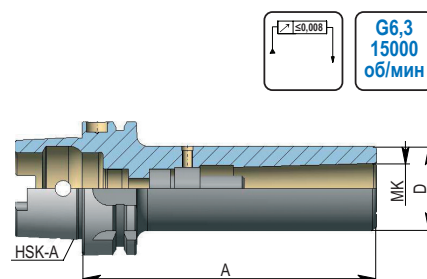

Патрон сверлильный. Для правого и левого вращения.

Обозначение DIN 69893-1 A	На складе	HSK-A	Размеры, мм		
			d	A	D
A63.15.16	2	63	3-16	109	57

В комплект входит ключ.

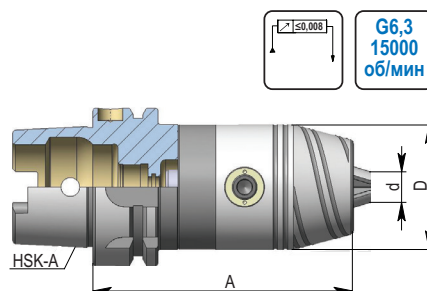

**Патрон резьбонарезной с осевой компенсацией.**

Обозначение DIN 69893-1 A	На складе	HSK-A	Размеры, мм					
			Диапазон	d	A	D	C	T
A63.16.12	2	63	M3-M14	19	102	38	7	7

Исполнение с шариковым фиксатором.

В комплект входит:

быстросменные вставки;  
сопло для подвода СОЖ;  
ключ для монтажа сопла.

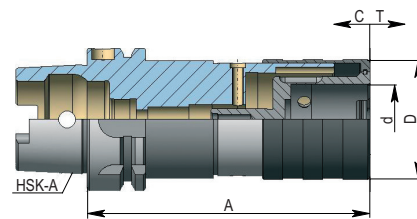
**Контрольная оправка.**

Обозначение DIN 69893-1 A	На складе	HSK-A	A	D
A63.18.40	5	63	300	40

Для контроля шпинделей станков в соответствии с ISO R 230.

Поставляется в деревянном ящике.

В комплект входит:

сопло для подвода;  
ключ для монтажа сопла.

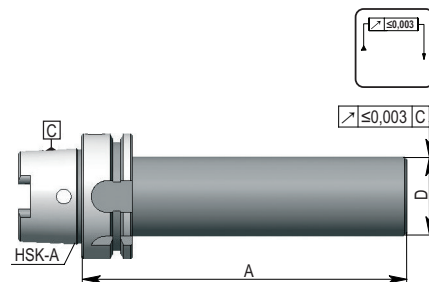
**Патрон с термозажимом для закрепления инструмента из твёрдого сплава и быстрорежущих сталей.**

Обозначение DIN 69893-1 A	На складе	HSK-A	Размеры, мм			
			d	A	D <sub>1</sub>	D
A63.25.20	1	63	20	100	33	40

В комплект входит:

сопло для подвода СОЖ;  
ключ для монтажа сопла;  
Техническая информация.

