

Зажимные приспособления для станков фрезерно-расточной группы по DIN 2080 (ГОСТ 25827-93 исп. 1).

Патрон цанговый для цанг типа ER по DIN 6499.

Обозначение DIN 2080	На складе	SK	Размеры, мм		
			Диапазон	A	D
401.02.20	3	40	ER32 2-20	50	50
401.02.26	2		ER40 3-26	80	63
501.02.20	5	50	ER32 2-20	63	50
501.02.26	2		ER40 3-26	63	63

В комплект входит:
 цанги по DIN 6499;
 ключ типа ER;
 гайка зажимная.

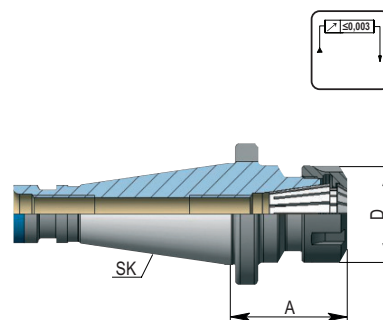

Втулка переходная для инструмента с хвостовиком конус Морзе (с лапкой) по DIN 6383.

Обозначение DIN 2080	На складе	SK	Размеры, мм		
			MK	A	D
501.07.02	2	50	2	60	32
501.07.03	2		3	65	40
501.07.04	2		4	70	48

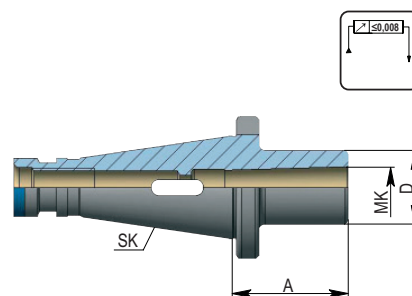

Втулка переходная для инструмента с хвостовиком конус Морзе (с винтом) по DIN 6364.

Обозначение DIN 2080	На складе	SK	Размеры, мм		
			MK	A	D
401.08.02	3	40	2	50	32
401.08.03	3		3	65	40
501.08.02	3	50	2	60	32
501.08.03	3		3	65	40
501.08.04	3		4	65	48
501.08.05	1		5	120	63

В комплект входит:
 кольцо упорное;
 винт зажимной.

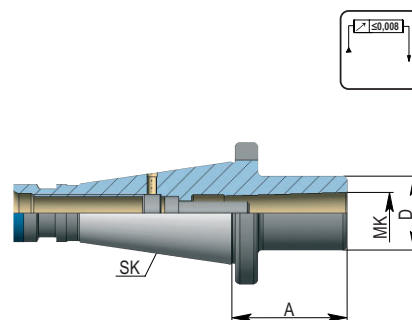

Патрон сверлильный. Для правого и левого вращения.

Обозначение DIN 2080	На складе	SK	Размеры, мм		
			Диапазон	A	D
401.15.13	3	40	1-13	84	50

В комплект входит ключ.

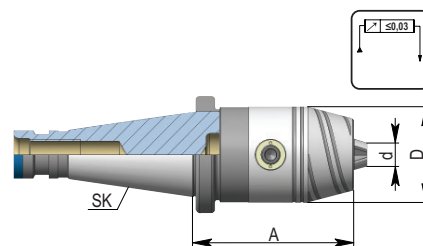

Контрольная оправка.

Обозначение DIN 2080	На складе	SK	Размеры, мм	
			A	D
501.18.50	1	50	300	50

Для контроля шпинделей станков в соответствии с ISO R 230.
 Поставляется в деревянном ящике.

