

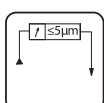

Оправка комбинированная
для насадных торцевых фрез по DIN6358

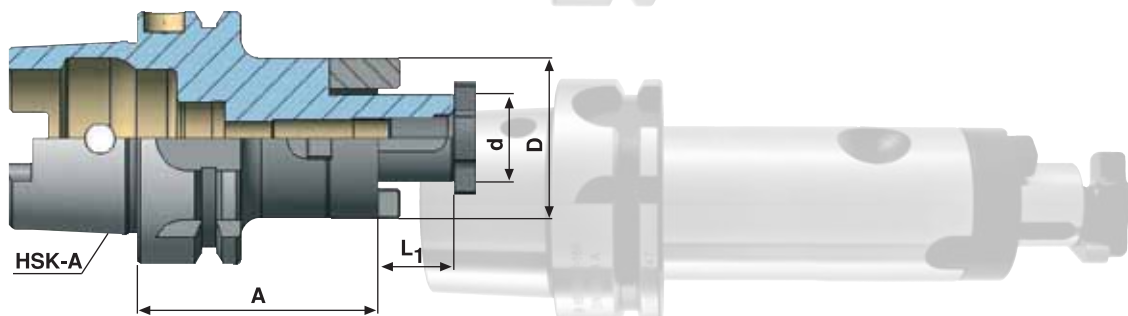

G 6.3
15.000
min⁻¹

HSK	d, мм	A, мм	L1, мм	D, мм	№ по каталогу	Количество на складе
A 63	27	60	21	48	A63.16.20	1



JIS 6339 (MAS 403 BT) AD

Оправка комбинированная для насадных торцевых фрез по DIN 6358
Форма AD

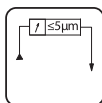
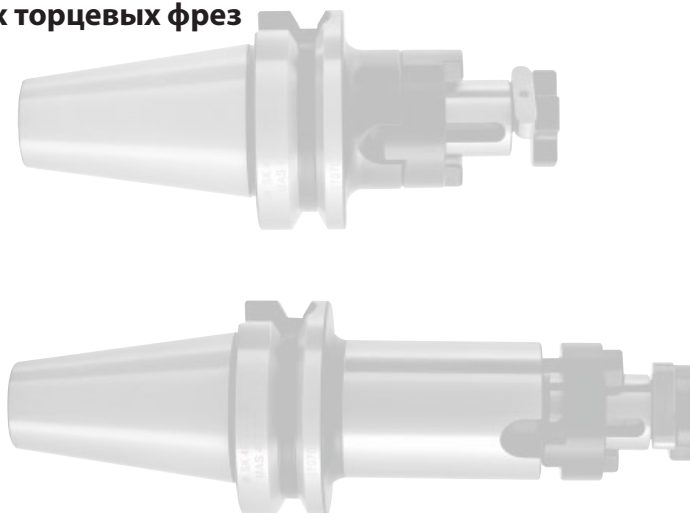
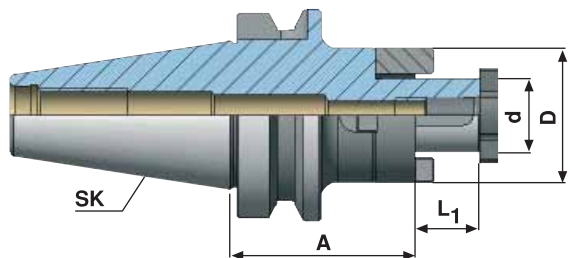

SK	d, мм	A, мм	L1, мм	D, мм	№ по каталогу	Количество на складе
BT40	22	55	19	40	405.10.22	1