



KATALOG I

MAGNETSPANNTECHNIK

SPANNTECHNIK MIT PRÄZISION UND LEISTUNG



25 JAHRE PRODUKTION



SYSTEMPARTNER FÜR:

- Spanntechnik
magnetisch-hydraulisch-mechanisch-vakuumtechnisch
- Stationäre und umlaufende Spanntechnik
nach allen Prinzipien
- Schwerlastheben
- Automatisierungslösungen
- Normalien
- Sonderlösungen

DIE SAV-GRUPPE

SAV PRODUKTIONS- UND TECHNOLOGIECENTER

Deutschland Hauptsitz

Vertrieb und Marketing – Deutschland, Österreich, Schweiz



SAV Spann- Automations- Normteiletechnik GmbH

Schießplatzstraße 36+38a
D-90469 Nürnberg
Deutschland
Tel.: +49 - 911 - 9483-0
Fax: +49 - 911 - 4801426
Email: info@sav-spanntechnik.de

SAV Produktions GmbH Nürnberg-Eibach

Gundelfinger Straße 8
D-90469 Nürnberg-Eibach
Deutschland



SAV Mittweida GmbH

Leipziger Straße 29-31
D-09648 Mittweida
Deutschland



SAV HSW

Werkzeuge – Spannsysteme

Autenbachstraße 12
D-73035 Göppingen
Deutschland
Tel.: +49 - 7161 - 94312-0

F&K Prototypen und Erodieretechnik GbR

Leipziger Straße 31
D-09648 Mittweida
Deutschland



SAV WALKER HAGOU

Lasthebemagnete und -systeme

Industrieweg 9
NL-5531 AD Bladel
Niederlande
Tel.: +31 - 497 - 38 38 35

PARTEC Automatisierungstechnik und Handlingsysteme GmbH

Leipziger Straße 29
D-09648 Mittweida
Deutschland



EMATECH GmbH

Elektronik- und Magnettechnik

Luitpoldstraße 32
D-87700 Memmingen
Deutschland



SAV INTERNATIONALE NIEDERLASSUNGEN

Tschechien

Vertrieb und Marketing – Zentral- und Osteuropa



SAV CZECH spol. s. r. o.

Kotojedy 56
CZ-767 01 Kroměříž
Tschechische Republik
Tel.: +420 - 573 - 334 062

Niederlande

Vertrieb und Marketing – International

SAV WALKER HAGOU

Industrieweg 9
NL-5531 AD Bladel
Niederlande
Tel.: +31 - 497 - 38 38 35



Polen

Vertrieb und Marketing – Polen



SAV POLSKA sp. z o.o

ul. Hetmańska 38
PL-85-039 Bydgoszcz
Polen
Tel.: +48 - 52 321 91 40

Nordamerika

Vertrieb und Marketing – Nord Amerika

SAV-North America Inc.

250 Nutmeg Road South STE
South Windsor, CT 06074, USA
Tel.: +1 - 860 - 882 - 0841



China

Vertrieb, Service und Marketing – Asien

SAV-China

Hongkong / Guangzhou



DIE FERTIGUNG

Fertigung von Standard- und Sonderlösungen

Die gefertigten Produkte umfassen:

- Magnetspanplatten nach allen Prinzipien
- Lasthebesysteme
- Vorrichtungen
- Kraftspannfutter
- Automatisierungslösungen
- Prototypenbau
- Präzisionsgeräte



Für die Umsetzung der an den CAD-Arbeitsplätzen konstruierten Produkte stehen moderne, leistungsfähige Maschinen an unseren Produktionsstandorten.

Wir produzieren in Deutschland in den Fertigungsstätten Nürnberg und Mittweida, und in weiteren europäischen Standorten.

Standard-Produkte setzen wir selbstverständlich in der eigenen Fertigung ein.

Dies ermöglicht unserem erfahrenen Entwicklungsteam die Produktspezifik dieser Erzeugnisse ständig zu verbessern und praxisgerecht zum Nutzen unserer Kunden weiterzuentwickeln.

Die für Sie entscheidende Präzision und Qualität wird dabei ständig durch unser Qualitätsmanagement kontrolliert.

Die SAV ist zertifiziert nach ISO 9001.



Eigene Produktion mit

- 55 CNC-Bearbeitungszentren bis 5000 mm Bearbeitungslänge und 3000 mm Breite
- 2 Portalfräsmaschinen Portaldurchgang 3m, Tischlänge 5m
- 4 HSC 5-Achs-Fräsmaschinen
- 50 Profil- / Flach- / Koordinaten- / Außen- und Innenrundscheifmaschinen bis 4000 mm Bearbeitungslänge
- Magnetprüfstand bis 50.000 kg
- 12 Draht- und Senkerodiermaschinen
- 4 CNC-Drehmaschinen
- 1 Kopf-Drehmaschine, Planscheibendurchmesser 3000 mm
- 4 Koordinatenmessmaschinen, Messbereich: x=600 mm, y=1000 mm, z=465 mm
- 1 Kunststoffspritzgießmaschine

KONSTRUKTION UND ENTWICKLUNG

Magnetostatische FEM-Analyse für Hochenergie-Magnetsystem zur Spannung von Eisenbahnschienen, System magnetisch gesättigt.

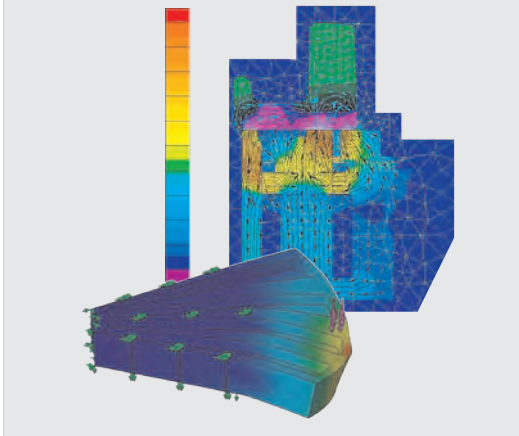

Konstruktion von Standard- und Sonderlösungen

An modernen CAD-Arbeitsplätzen konstruieren unsere Mitarbeiter die Präzisionsprodukte für Standard- und Sonderlösungen, um Ihnen ausgereifte Produkte mit hohem Know-how anbieten zu können.

Die für die Konstruktion von Magnetsystemen erforderlichen Fachkenntnisse kommen unseren Kunden bei der Anwendung und im täglichen Einsatz zugute.

Die über Jahre gesammelten Erfahrungen auf dem Gebiet der Sonder-, Spann- und Hebesystemlösungen fließen in die Entwicklung unserer Standardprodukte für optimale Ergebnisse und den möglichst flexiblen Einsatz unserer Produkte ein.



Vorsprung durch Technik – für SAV nicht nur ein Schlagwort

Forschung und Entwicklung ist für uns die Grundlage des Erfolges. Wir entwickeln für unsere Kunden Magnet-, Hydraulik-, mechanische und vakuumtechnische Lösungen sowie Werkzeuge und Prototypen nach Kundenspezifikationen.

Zur Verfügung stehen ca. 20 vernetzte CAD-Arbeitsplätze an mehreren Standorten. Alle sind ausgestattet mit 3D-Systemen sowie

FEM-Programmen zur magnetostatischen, thermischen, statischen und dynamischen Analyse.

Entwicklungskompetenz in:

- **Magnetik**
- **Automatisierungstechnik**
- **Hydraulik**
- **Steuerungstechnik**
- **Mechanik**
- **stationäre und umlaufende Spanntechnik**
- **Vakuumtechnik**

Die Entwicklungen werden durch CAD/CAM-Applikationen und PEPS CAD/CAM V4.2.7 in der Fertigung umgesetzt.

MAGNETBAU MIT PRÄZISION UND LEISTUNG

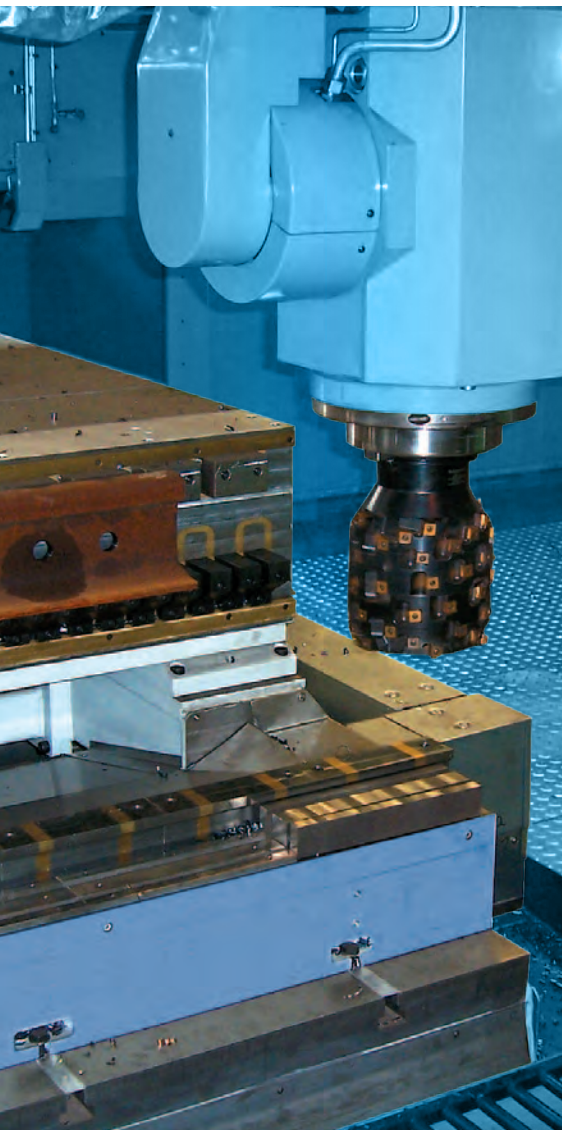
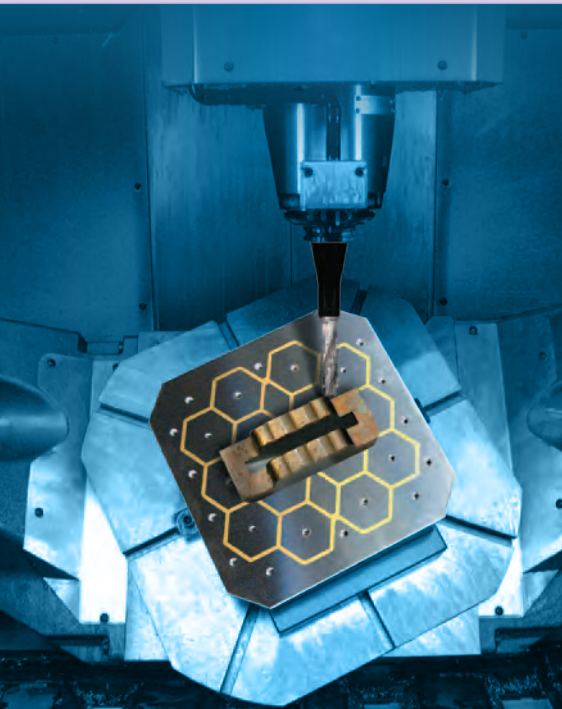

SAV SICHERT

- ➔ Qualität, Betriebssicherheit und Lebensdauer
- ➔ Wirtschaftlichkeit
- ➔ Präzisionslösungen
- ➔ Problemlösungskompetenz
- ➔ Leistungsfähigkeit, Werkstück bezogen
- ➔ Flexibilität durch Entwicklung und eigene Produktionstechnologie
- ➔ Innovation – neue Technologien
- ➔ Anwendungen „Made in Germany“

SPANNMAGNETE ZUM FRÄSEN, SCHLEIFEN, DREHEN, ERODIEREN

- ➔ minimale Spann- und Rüstzeiten
- ➔ magnetisch aktive Werkstückpositionierung
- ➔ 5-Seiten- bzw. 3-Seiten-Bearbeitung
- ➔ universell und flexibel
- ➔ verschleißfrei
- ➔ sicher in Prozess und Aufspannung
- ➔ hoher Wirkungsgrad
- ➔ extreme Spannkräfte
- ➔ optimale Werkstückdämpfung
- ➔ kompletter Maschinentisch nutzbar
- ➔ gute Automatisierbarkeit
- ➔ Kombinationslösungen

AUSWAHLKRITERIEN

Permanent-Magnetspannplatten, rechteckig

Eigenschaften:

- mechanische, manuell betätigte Schaltung
- sehr niedriges Magnetfeld, kein Haften von Spänen
- keine Wärmeverzüge durch elektrische Energiezufuhr
- palettierbar
- Baugröße mit einer Schaltung limitiert auf 600 x 300 mm
- kostengünstig











| | | | | Schleifen | Fräsen / Bohren | Hartfräsen | Senkerodieren |
|------------|--|--|-----------------------|-----------|-----------------|------------|---------------|
| SAV 220.30 | | Universal-Palette | Kapitel 1 Seite 20 | ✓ | - | - | ✓ |
| SAV 220.31 | | Palette für schwer spannbare Werkstücke | Kapitel 1 Seite 20 | ✓ | ✓ | ✓ | ✓ |
| SAV 220.32 | | zum Spannen von mittelgroßen bis großen Teilen, adaptierbar zu den meisten Nullpunktspannsystemen | Kapitel 1 Seite 21 | ✓ | ✓ | - | ✓ |
| SAV 220.33 | | zum Spannen von mittelgroßen bis großen Teilen beim HSC-Fräsen und Bohren, adaptierbar zu den meisten Nullpunktspannsystemen | Kapitel 1 Seite 21 | - | ✓ | ✓ | - |
| SAV 243.01 | | universeller Standard-Schleifmagnet, palettierbar | Kapitel 1 Seite 23 | ✓ | - | - | ✓ |
| SAV 243.07 | | niedrige Bauhöhe, palettierbar | Kapitel 1 Seite 23 | ✓ | - | - | ✓ |
| SAV 243.10 | | für kleine, schwer spannbare Werkstücke | Kapitel 1 Seite 24 | ✓ | ✓ | ✓ | ✓ |
| SAV 243.11 | | universeller Fräsmagnet, palettierbar | Kapitel 1 Seite 25 | ✓ | ✓ | ✓ | - |
| SAV 242.90 | | Magnet-Spannwinkel | Kapitel 1 Seite 22 | ✓ | - | - | ✓ |
| SAV 242.91 | | Ausführungen auf Kundenwunsch | Kapitel 1 Seite 22 | - | ✓ | ✓ | - |

AUSWAHLKRITERIEN

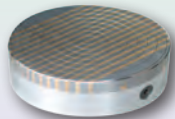
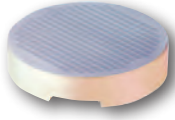
Permanent-Rundmagnete

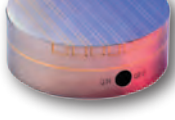
Hinweis:

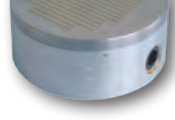
Bei Rundmagneten Angaben zur maximalen Drehzahl nach Kapitel 10 beachten.

| | | | |  |  |  |  |
|------------|---|--|--------------------|---|---|---|---|
| | | | | Rundschleifen | Drehen | Hartdrehen | Senkerodieren |
| SAV 244.02 |  | ab \varnothing 200 zum Drehen, für plattenförmige Werkstücke | Kapitel 1 Seite 26 | ✓ | ✓ | – | – |
| SAV 244.03 |  | geringes Eigengewicht, für dünne Teile | Kapitel 1 Seite 27 | ✓ | – | – | – |
| SAV 244.04 |  | niedrige Bauhöhe, für dünne Teile, auch zum Senkerodieren | Kapitel 1 Seite 27 | ✓ | – | – | ✓ |
| SAV 244.05 |  | haftstarker Magnet für plattenförmige Teile, auch zum Drehen | Kapitel 1 Seite 28 | ✓ | ✓ | ✓ | – |
| SAV 244.06 |  | haftstarker Magnet für ringförmige Teile, auch zum Hartdrehen | Kapitel 1 Seite 29 | ✓ | ✓ | ✓ | – |
| SAV 244.07 |  | enge Polteilung bei hoher Haftkraft, für kleine und schwer spannbare Teile | Kapitel 1 Seite 30 | ✓ | ✓ | ✓ | ✓ |
| SAV 244.10 |  | Zusatzmagnet mit kleinem Durchmesser, für kleine Werkstücke | Kapitel 1 Seite 28 | ✓ | – | – | – |

AUSWAHLKRITERIEN

Elektro-Magnetspannplatten und -Rundmagnete

Eigenschaften:

- Kräftezeugung durch dauerhafte Stromzufuhr
- tiefe Magnetfelder für größere Luftspalte
- nicht palettierbar
- bei Rundmagneten max. Drehzahl nach Kapitel 10 beachten
- Wärmedehnung von einigen 0,01 mm je nach Einschaltdauer
- Auslegung für 100% ED
- stabile Haftkräfte auch bei relativ tiefer Zerspanung von dünneren Blechen
- je nach Bauart auch mit Wasserkühlung
- gute Entmagnetisierqualität und Reproduzierbarkeit der Haftkräfte
- Haftkrafteinstellung und Entmagnetisierung über Steuergerät

| | | | | Schleifen | Fräsen / Bohren | Hartfräsen | Rundschleifen | Drehen |
|------------|--|---|--------------------|-----------|-----------------|------------|---------------|--------|
| SAV 243.40 | | Quer-Feinpolteilung für dünne Werkstücke 40 x 40 mm, Werkstückorientierung längs | Kapitel 2 Seite 36 | ✓ | - | - | - | - |
| SAV 243.41 | | Längs-Feinpolteilung für dünne Werkstücke 40 x 40 mm, Werkstückorientierung quer | Kapitel 2 Seite 38 | ✓ | - | - | - | - |
| SAV 243.42 | | niedriges Magnetfeld mit enger, echter Polteilung | Kapitel 2 Seite 40 | ✓ | - | - | - | - |
| SAV 244.40 | | für ringförmige Werkstücke, Einsatz von Polschuhen, zur Werkstückfreistellung möglich | Kapitel 2 Seite 42 | - | - | - | ✓ | ✓ |
| SAV 244.41 | | für mehrere Werkstücke auf Teilkreis und dünne Platten, Zentrum ist nicht magnetisch | Kapitel 2 Seite 44 | - | - | - | ✓ | ✓ |
| SAV 244.43 | | für dünne Platten, Zentrum ist magnetisch | Kapitel 2 Seite 46 | - | - | - | ✓ | - |
| SAV 244.45 | | zum Gleitschuh Schleifen von dünnen Ringen (Wälzlageringen) | Kapitel 2 Seite 47 | - | - | - | ✓ | - |

AUSWAHLKRITERIEN

Elektro-Permanent-Magnetspannplatten rechteckig

Eigenschaften:

- Krafterzeugung durch Stromimpuls mit Dauer 800 ms
- kein dauerhafter Energieverbrauch
- keine Wärmedehnungen, für hohe Präzision
- mit Stecker palettierbar
- je nach Bauart auch mit Entmagnetisierzyklus
- maximale Betriebssicherheit
- extreme Haftkräfte durch doppelte bzw. Hochenergie-Systeme
- Auslegung für 3 min kleinste Zyklusdauer (Zeit Teil zu Teil), kürzere Zyklusdauern auf Anfrage möglich
- Haftkrafteinstellung und Entmagnetisierung über Steuergerät

| | | | | Schleifen | Fräsen / Bohren in Universalanwendung | Taschen- und Fensterfräsen | 5-Seiten-Fräsen | Plan- und Konturfräsen Schweißnahtvorbereitung | Palettieren HSC-Fräsen | Schienen-Fräsen | Hartfräsen |
|--------------------|--|--|-----------------------|-----------|--|-------------------------------|-----------------|---|---------------------------|-----------------|------------|
| SAV 243.70 | | niedriges Magnetfeld mit enger, echter Querpolteilung | Kapitel 3 Seite 58 | ✓ | - | - | - | - | - | - | - |
| SAV 243.71 | | für dünne Werkstücke mit min. Auflage 40 x 40 mm, Werkstückorientierung quer | Kapitel 3 Seite 60 | ✓ | - | - | - | - | - | - | - |
| SAV 243.72 | | mit magnetisch aktiven Anschlägen zur autom. Werkstückausrichtung für dünne Teile | Kapitel 3 Seite 62 | ✓ | - | - | - | ✓ | - | - | - |
| SAV 243.73 | | für dünne Werkstücke mit minimaler Auflage 40 x 40 mm, Werkstückorientierung längs | Kapitel 3 Seite 64 | ✓ | - | - | - | - | - | - | - |
| SAV 243.76 p=35 | | mit Entmagnetisierzyklus, für dünne Werkstücke | Kapitel 3 Seite 66 | - | - | ✓ | - | ✓ | ✓ | - | ✓ |
| SAV 243.76 p=60 | | mit Entmagnetisierzyklus, für universelle Anwendung, Polschuhe möglich | Kapitel 3 Seite 66 | - | ✓ | ✓ | ✓ | ✓ | ✓ | - | ✓ |
| SAV 243.76 p=85 | | mit Entmagnetisierzyklus, für dickere und größere Werkstücke, Polschuhe möglich | Kapitel 3 Seite 67 | - | ✓ | - | ✓ | - | ✓ | - | ✓ |

AUSWAHLKRITERIEN

Elektro-Permanent-Magnetspannplatten rechteckig







| | | | | Schleifen | Fräsen / Bohren in Universalanwendung | Taschen- und Fensterfräsen | 5-Seiten-Fräsen | Plan- und Konturfräsen Schweißnahtvorbereitung | Palettieren HSC-Fräsen | Schienen-Fräsen |
|---------------------|------------|---|-----------------------|-----------|--|-------------------------------|-----------------|---|---------------------------|-----------------|
| SAV 243.77 | p=27,5 | niedriges Magnetfeld mit extremer Haftkraft und sehr gutem Luftspaltverhalten | Kapitel 3 Seite 69 | - | - | ✓ | ✓ | ✓ | - | - |
| SAV 243.77 | p=55 | extreme Haftkraft, für universelle Anwendung, Polschuhe möglich | Kapitel 3 Seite 70 | - | ✓ | ✓ | ✓ | - | - | - |
| SAV 243.77 | p=85 | extreme Haftkraft für dickere und größere Werkstücke, sehr gutes Luft- spaltverhalten für Rohteil- spannung, Polschuhe möglich | Kapitel 3 Seite 71 | - | - | - | ✓ | - | - | - |
| SAV 243.77- Rail | | mit magnetisch aktiven Anschlägen zur Werkstück- ausrichtung, zur Schienenbearbeitung, für Weichenfertigung | Kapitel 3 Seite 74 | - | - | - | - | - | - | ✓ |
| SAV 243.79 | | universelle Anwendung mit gleichmäßiger Polaufteilung, Polschuhe möglich | Kapitel 3 Seite 76 | - | ✓ | ✓ | ✓ | - | ✓ | - |
| SAV 220.79 | | zum Palettieren auf Nullpunktsystemen, für universelle Anwendung | Kapitel 3 Seite 77 | - | ✓ | ✓ | ✓ | - | ✓ | - |
| SAV 243.80 | | universelles Standardsystem, flexible Anwendung, Polschuhe möglich | Kapitel 3 Seite 78 | - | - | ✓ | ✓ | - | - | - |
| SAV 242.92 | | universelle Querpolteilung | Kapitel 3 Seite 79 | - | ✓ | ✓ | ✓ | - | - | - |

AUSWAHLKRITERIEN

Elektro-Permanent-Rundmagnete

Hinweis:

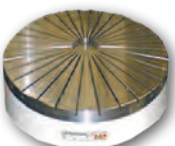
- Bei Rundmagneten Angaben zur maximalen Drehzahl nach Kapitel 10 beachten
- Energiezufuhr auf Wunsch auch mit Stecker zur einfachen Spindelintegration
- Spindelflansch auf Anfrage möglich

| | | | |  Rundschleifen |  Drehen |  Hartdrehen |
|------------|---|---|--------------------|--|---|---|
| SAV 244.70 |  | für ringförmige Werkstücke, Einsatz von Polschuhen zur Werkstückfreistellung möglich | Kapitel 3 Seite 80 | ✓ | ✓ | — |
| SAV 244.71 |  | verstärkte Haftkraft, auch zum Hartdrehen ringförmiger Werkstücke, Einsatz von Polschuhen zur Werkstückfreistellung möglich | Kapitel 3 Seite 82 | ✓ | ✓ | ✓ |
| SAV 244.72 |  | für mehrere Werkstücke auf Teilkreis und dünne Platten, Zentrum ist nicht magnetisch | Kapitel 3 Seite 86 | ✓ | ✓ | — |
| SAV 244.73 |  | für dünne Platten, Zentrum ist magnetisch | Kapitel 3 Seite 88 | ✓ | — | — |

KATALOGHANDHABUNG

Suchmöglichkeiten

1. Produktspezifische Wahl, wie z.B. Permanent- oder Elektro-Magnete, oder aber Entmagnetisieren oder Polplatten: siehe Seite 2 Inhaltsverzeichnis.
2. Bearbeitungsbezogene Auswahl: siehe Seiten 10 bis 15
3. Artikelnummer: siehe Ausklappblatt

Die Auswahl der geeigneten Magnetspannplatte in 3 Schritten

1. Welche Bearbeitung? Nur gewisse Typen sind z.B. für Fräsarbeiten geeignet.
2. Werkstückabmessungen, am meisten vorkommend, vor allem kleinstes, dünnstes, ergibt Polteilung.
3. Größe des Spannagnets: Permanent-Magnete gibt es meistens (nur) bis 600x300 mm.

Im weiteren spielt auch der Werkstoff Ihrer Produkte eine wichtige Rolle. Wir beraten Sie gerne.

Piktogramme für geeignete Bearbeitungsverfahren



Schleifen



Fräsen



Drehen



Bohren



Senk-Erodieren



Draht-Erodieren



Messen



Entmagnetisieren

Einige Kapitel beginnen mit technischen Hinweisen und Anwendungsbeispielen. Sie finden eine Zusammenfassung von magnetischen Grundlagen und aus der Praxis resultierenden Erfahrungen im Kapitel 10, die Ihnen weitere Informationen zur effektiven Nutzung bieten.

In den Kapiteln 2 und 3 sind zu den Magnetgrößen passende Steuerungstypen und Steuereinheiten zugeordnet. Diese sind nicht im Lieferumfang der Magnete enthalten und müssen separat bestellt werden.

Allgemeintoleranzen, soweit nichts anders vermerkt:
 Längenmaße nach DIN ISO 2768-1-m
 Form- und Lage nach DIN ISO 2768-2-K
 Metrisches ISO-Gewinde nach Toleranzklassen mittel

Haftkraftangaben, soweit nichts anders vermerkt:

Die spezifischen Haftkraftangaben in den Kapiteln als Haftkraft pro Werkstückfläche in N/cm^2 sind Nennwertangaben! Sie beziehen sich auf ein Prüfwerkstück mit 100 mm Länge, 100 mm Breite und 40 mm Höhe aus St 37 mit geschliffener Oberfläche. Liegen dem Anwendungsfall andere Bedingungen zugrunde, sind die angegebenen Nennhaftkräfte nicht mehr gültig.

Die Nennhaftkräfte in Newton für Elektro- und Permanent-Elektro-Haftmagnete gelten bei 100% Belegung der Haftfläche und bei optimaler Belegungsdicke für ein geschliffenes Werkstück aus St 37. Im weiteren spielt auch der Werkstoff Ihrer Produkte eine wichtige Rolle. Wir beraten Sie gern.

Angaben zu elektrischen Geräten:

Die relative Einschaltdauer (ED) in % bezieht sich, falls keine anderen Angaben vorhanden, auf eine Spieldauer von 10 min.

Technische Weiterentwicklung bleibt vorbehalten.

Für Druckfehler und Irrtum können wir keine Gewähr übernehmen.

Für entsprechende Hinweise bedanken wir uns vorab.

Copyright:

Nachdruck - auch auszugsweise - nur mit ausdrücklichen Genehmigung der SAV GmbH Nürnberg.

Alle Rechte vorbehalten, auch die der fotomechanischen Wiedergabe und der Speicherung in elektronischen Medien. Die gewerbliche Nutzung von Texten und Abbildungen ist nur nach Absprache mit dem Herausgeber, SAV Spann- Automations- und Normteiletechnik GmbH Nürnberg, zulässig.

© SAV Spann- Automations- und Normteiletechnik GmbH 2011
 Satz und Layout: Design-Agentur-Otto, 2011

SPANN- UND AUTOMATISIERUNGSTECHNIK RUND UM DIE WERKZEUGMASCHINE

Fordern Sie hierzu unseren Katalog IV
AUTOMATISIERUNGSLÖSUNGEN
 sowie Katalog VII
SONDERLÖSUNGEN an.



SAV Palettenwechsler mit Senkerodiermaschine

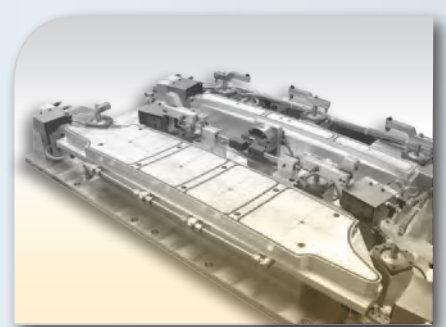

Vakuum-Spannvorrichtung für Magnesium-Druckgussteile

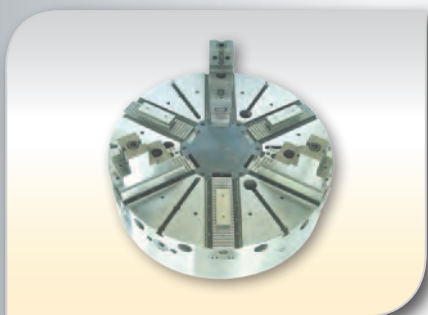

2+2+2 Backenfutter



6-fach Spannvorrichtung



Lastheben und Handling



KAPITELÜBERSICHT

KAPITEL 1

Seite 17 - 32

1

| | SAV-ART.-NR. | POLTEILUNG | BEMERKUNGEN | BEARBEITUNGSVERFAHREN* | SEITE |
|----------------------------------|--------------|------------|--------------------|------------------------|-------|
| PERMANENT-MAGNET-PALETTEN | | | | | |
| | 220.30 | 1,9 mm | Präzisions-Palette | | 20 |
| | 220.31 | 6 mm | Präzisions-Palette | | 20 |
| | 220.32 | 15 mm | Standard-Palette | | 21 |
| | 220.33 | 19 mm | Standard-Palette | | 21 |

| MAGNETSPANTÜRME UND MAGNETSPANNWINKEL | | | | | |
|--|--------|--------|--------------------|-----------------------------|----|
| | 242.90 | 1,9 mm | Magnet-Spannwinkel | für horizontale Bearbeitung | 22 |
| | 242.91 | 15 mm | Magnet-Spannturm | für horizontale Bearbeitung | 22 |

| PERMANENT-MAGNET-SPANNPLATTEN, RECHTECKIG | | | | | |
|--|--------|--------|---------------------------|--|----|
| | 243.01 | 1,9 mm | Standard | | 23 |
| | 243.07 | 1,9 mm | flache Bauform | | 23 |
| | 243.10 | 6 mm | für schwer spannbar Teile | | 24 |
| | 243.11 | 15 mm | für Fräsbearbeitung | | 25 |

| PERMANENT-RUND-MAGNETE, NEODYM-RUNDMAGNETE UND LAMELLEN-AUFLEGEPLATTEN | | | | | |
|---|--------|--------------------|---|--|----|
| | 244.02 | Parallelpolteilung | mit verstärktem Magnetsystem | | 26 |
| | 248.01 | St 3 mm Ms 1 mm | zum Spannen von profilierten Werkstücken | | 26 |
| | 244.03 | 7 mm | für kleine und mittelgroße Werkstücke | | 27 |
| | 244.04 | 2,5 mm | zum Spannen von kleinen und dünnen Werkstücken | | 27 |
| | 244.05 | 5/11 mm | mit verstärktem Magnetsystem für schwer spannbar Werkstücke | | 28 |
| | 244.10 | 13 mm | schaltbar | | 28 |
| | 244.06 | Radialpolteilung | für runde, ringförmige Werkstücke | | 29 |
| | 248.05 | Radialpolteilung | zum Spannen von profilierten Werkstücken | | 29 |
| | 244.07 | 6 mm | für kleine, schwer spannbar Teile | | 30 |

| FLANSCH | | | | | |
|----------------|--------|---|--|--|----|
| | 248.90 | - | Kurzkegelflansche verschraubt | | 31 |
| | 248.91 | - | Kurzkegelflansche verschraubt mit Stehbolzen | | 31 |
| | 248.92 | - | Kurzkegelflansche verschraubt mit Camlockbefestigung | | 32 |
| | 248.94 | - | Kurzkegelflansche verschraubt Morsekegelaufnahmen | | 32 |

* Erklärung der Piktogramme auf Seite 15

ANWENDUNGEN

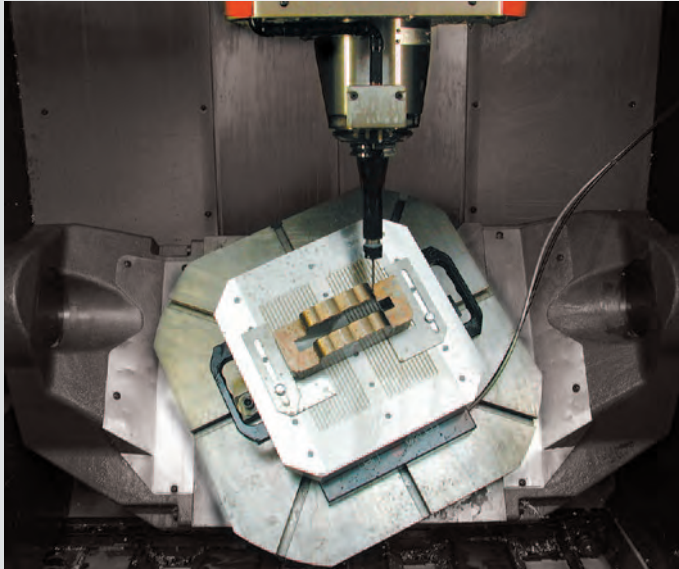

HSC-Bearbeitung mit Palette SAV 220.31

Senkerodieren mit Neodym-Rundmagnet SAV 244.07

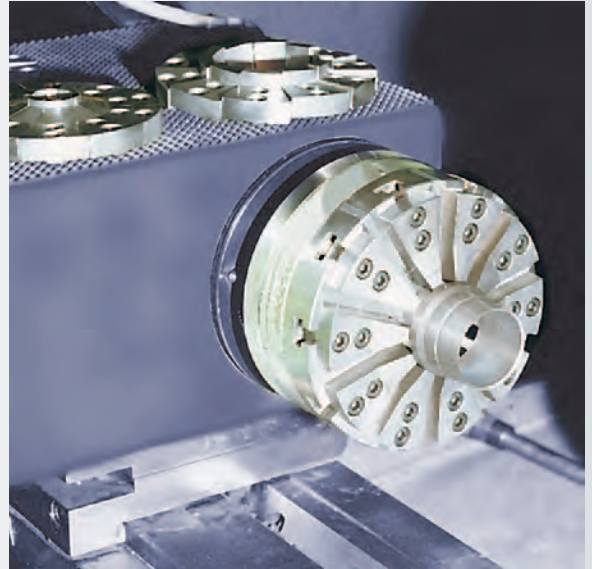
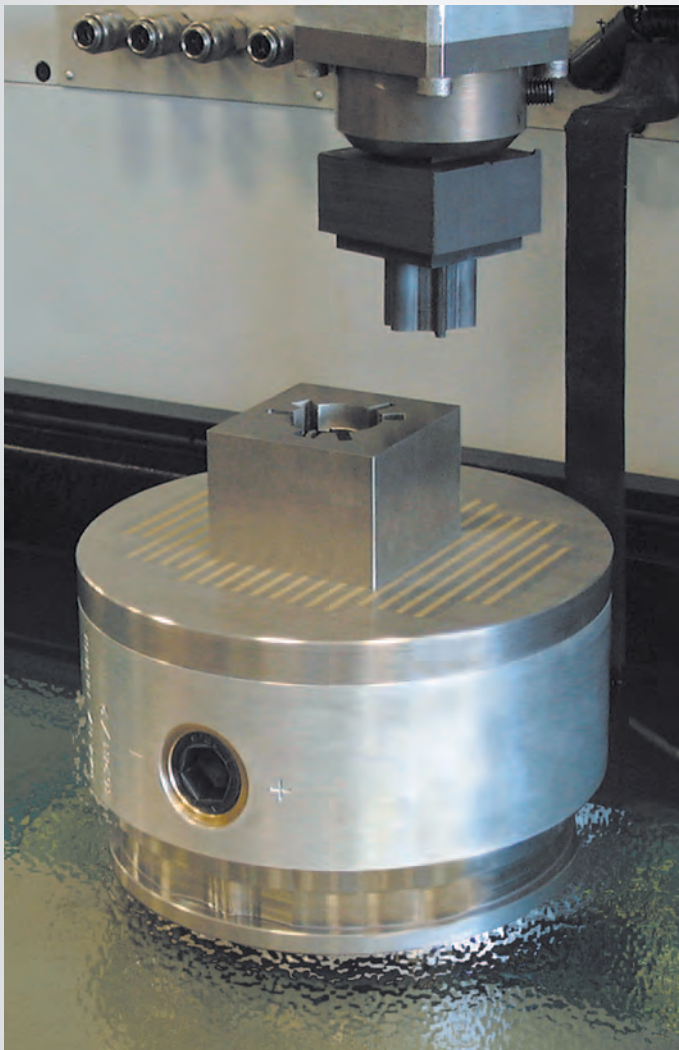

Rundschleifen auf Permanent-Rundmagnet

Mit Polschuhen bis zu 300 verschiedene Werkstücke bearbeitbar.

PERMANENT-MAGNETE AUS SICHT DER ANWENDUNG ENTWICKELT

Permanent-Magnet-Spannleiste

mit Hochenergie-Magnetsystem. Magnetisch isolierte Anschlagleiste zur Schleifbearbeitung von Teilen unter 20°.

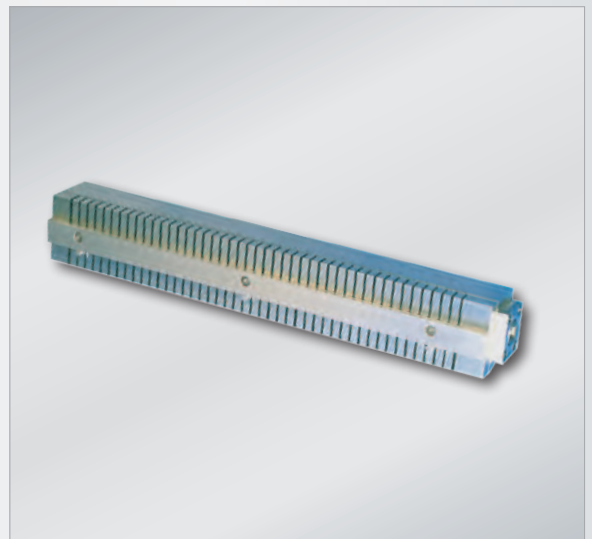

ANWENDUNGEN

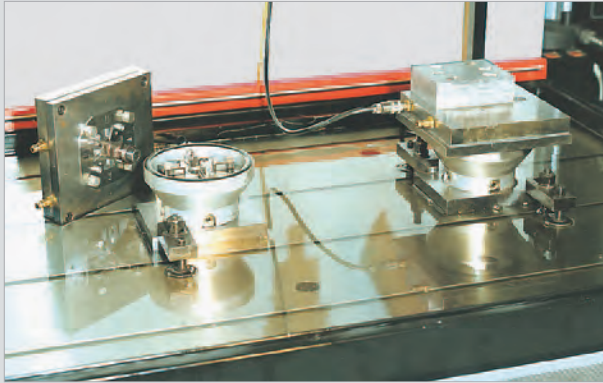
 ► **SAV-PALETTIERSYSTEME**

Permanent-Magnet-Spannplatten
mit Referenzsystem und Spülbohrungen. Wir liefern Spannmittel zum Erodieren auf Wunsch mit jeder Adaption.

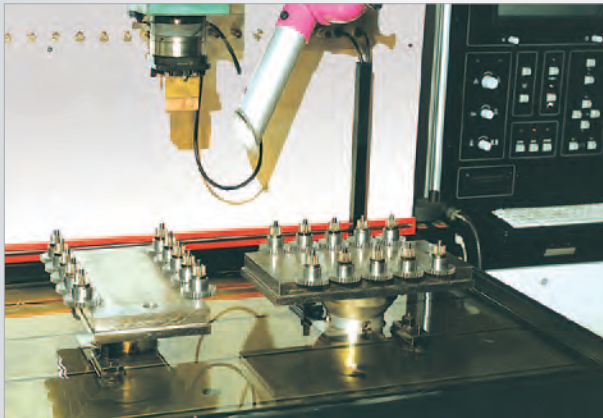

Permanent-Magnet-Spannplatten
mit Referenzsystem zum Einsatz im Dielektrikum. Die Werkstücke werden außerhalb der Maschine aufgelegt und die Position vermessen.

 ► **SAV-AUTOMATISIERUNGSLÖSUNGEN**

PERMANENT-MAGNET-PALETTE

Querpolteilung $P = 2 \text{ mm}$

Verwendung:

In Verbindung mit Nullpunktspannsystemen.
Adaptierbar zu den meisten Systemen.

Material:

Grundkörper Aluminium mit Polplatte St 37/V4A

Technische Angaben:

- Gewindebohrungen für Anschlagleisten und Anschlagwinkel möglich
- Magnetfeldhöhe: 4 mm
- Abnutzbarkeit der Polplatte: 3 mm
- Nennhaftkraft: 80 N/cm²
- Polteilung: 2 mm

Parallelität in Ausführung
Standard (S): 0,03 / feingefräst
Präzision (P): 0,01 / geschliffen

| Abmessungen in mm | | | | Schaltstellen | Gewicht in kg |
|-------------------|-----|----|-----|---------------|---------------|
| A | B | C* | D | | |
| 200 | 200 | 46 | - | 1 | 15,0 |
| 240 | 240 | 46 | 204 | 1 / 2 | 19,0 |
| 280 | 280 | 67 | 230 | 2 | 25,0 |
| 320 | 320 | 60 | 250 | 1 / 2 | 32,0 |
| 320 | 160 | 60 | 250 | 1 | 16,0 |

Bestellbeispiel:

Palette-Magnet-Palette SAV 220.30 - 320 x 160 - 1 - Referenzsystem - Adaption - P
Benennung SAV - Nr. - A x B - Schaltstellen - Referenzsystem - Adaption - Genauigkeit

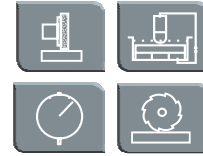

SAV 220.30

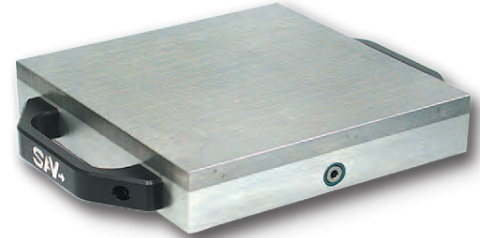

* Maß C ist Richtwert, und wird exakt über das Referenzsystem bestimmt.

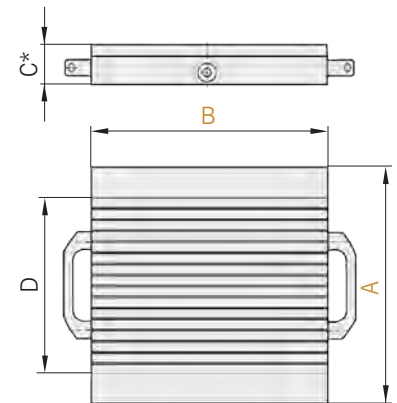
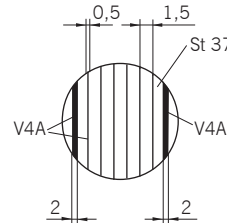

POWER-MAGNET-PALETTE

echte Querpolteilung $P = 6 \text{ mm}$

Verwendung:

In Verbindung mit Nullpunktspannsystemen.
Adaptierbar zu den meisten Systemen.

Material:

Grundkörper Aluminium mit Polplatte St 37/V4A

Technische Angaben:

- geringes Gewicht bei hoher Nennhaftkraft
- Abnutzbarkeit der Polplatte: 2 mm
- Nennhaftkraft: 140 N/cm²
- Gewindebohrungen für Anschlagleisten und Anschlagwinkel möglich
- niedriges Magnetfeld
- Spannbohrungen auf der Oberseite auf Wunsch

Parallelität in Ausführung
Standard (S): 0,03 / feingefräst
Präzision (P): 0,01 / geschliffen

| Abmessungen in mm | | | | | | Schaltstellen | Gewicht in kg |
|-------------------|-----|----|-------|------|------|---------------|---------------|
| A | B | C* | D | E | F | | |
| 240 | 240 | 60 | 126,0 | - | - | 1 | 18,0 |
| 280 | 280 | 66 | 166,0 | 80,0 | 80,0 | 2 | 21,5 |
| 320 | 320 | 65 | 206,0 | 80,0 | 80,0 | 1/2 | 25,0/36,0 |

Bestellbeispiel:

Palette Power-Magnet SAV 220.31 - 320 x 320 - 2 - Referenzsystem - Adaption - P
Benennung SAV - Nr. - A x B - Schaltstellen - Referenzsystem - Adaption - Genauigkeit



SAV 220.31

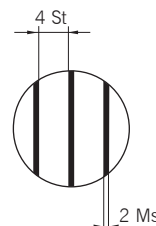
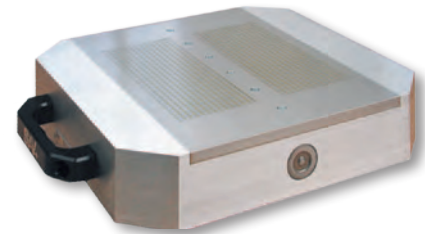

* Maß C ist Richtwert und wird exakt über das Referenzsystem bestimmt.

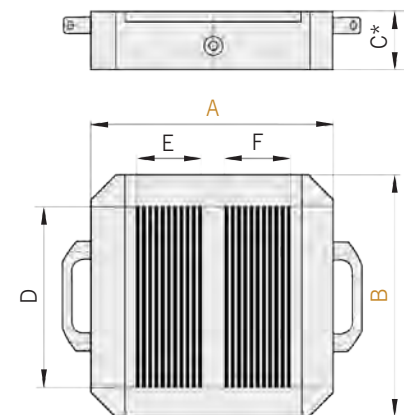



PERMANENT-MAGNET-PALETTE



SAV 220.32

1

Querpolteilung $P = 15 \text{ mm}$

Verwendung:

Zum Spannen von mittelgroßen bis großen Teilen beim Schleifen, Fräsen und Erodieren. Adaptierbar zu den meisten Nullpunktspannsystemen.

Technische Angaben:

- Alu-Gehäuse, für Aufbau oder Einbau
- Anschlagleiste an 3 Seiten
- 2 Schaltstellen
- Sechskantschlüssel
- Bedienungsanleitung
- Ausführung feingefräst

Polteilung St / Ms: 11 / 4 mm
 Nennhaftkraft 130 N/cm²
 Magnetfeldhöhe: 6 mm
 Abnutzbarkeit der Polplatte: 6 mm
 Nachbearbeitung Unterseite: bis 12 mm
 Parallelität 0,03 mm

| Abmessungen in mm | | | | D | Gewicht in kg |
|-------------------|-----|------|-----|------|---------------|
| A | B | C* | D | | |
| 240 | 240 | 63,5 | 200 | 21,5 | |
| 280 | 280 | 63,5 | 230 | 29 | |
| 320 | 320 | 63,5 | 290 | 38 | |

* Exaktes Maß wird über das Referenzsystem bestimmt.

Bestellbeispiel:

Permanent-Magnet-Palette SAV 220.32 - 320 x 320 - Adaption
 Benennung SAV - Nr. - A x B - Adaption

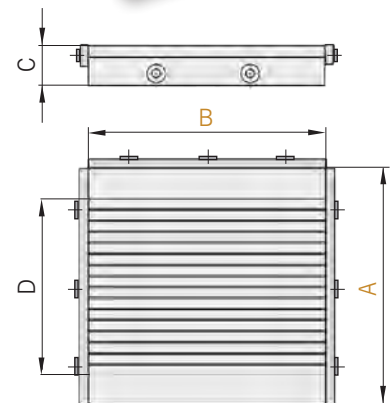
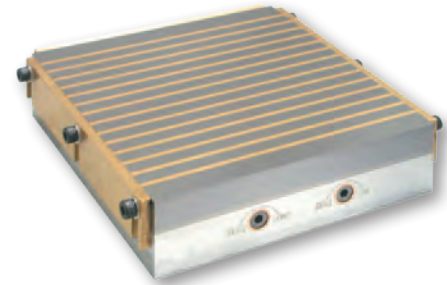
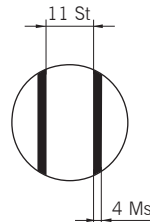

PERMANENT-MAGNET-PALETTE



SAV 220.33

Querpolteilung $P = 19 \text{ mm}$

Verwendung:

5-Seitenbearbeitung mit Hilfe von Polleisten möglich.

Technische Angaben:

- Stahlgrundkörper, für Aufbau oder Einbau
- Anschlagleiste an 3 Seiten
- 2 Schaltstellen
- Gewindebohrungen an allen Seiten
- Sechskantschlüssel u. Bedienungsanleitung
- Ausführung feingefräst

Polteilung St / Ms: 15 / 4 mm
 Nennhaftkraft 140 N/cm²
 Magnetfeldhöhe: 8 mm
 Abnutzbarkeit der Polplatte: 6 mm
 Nachbearbeitung Unterseite: bis 4 mm
 Parallelität 0,03 mm

| Abmessungen in mm | | | | D | Gewicht in kg |
|-------------------|-----|----|-----|----|---------------|
| A | B | C* | D | | |
| 240 | 240 | 63 | 200 | 25 | |
| 280 | 280 | 63 | 240 | 37 | |
| 320 | 320 | 63 | 280 | 50 | |

* Exaktes Maß wird über das Referenzsystem bestimmt.
 Größe 320 mit abgeschrägten Ecken 320-45 ausführbar.

Bestellbeispiel:

Permanent-Magnet-Palette SAV 220.33 - 320 x 320 - Adaption
 Benennung SAV - Nr. - A x B - Adaption

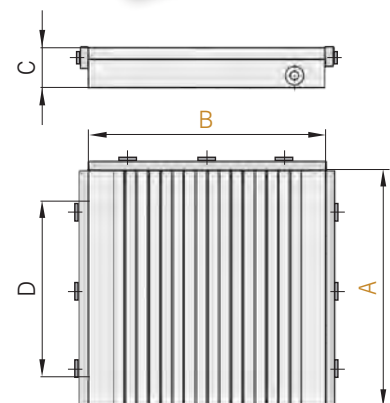
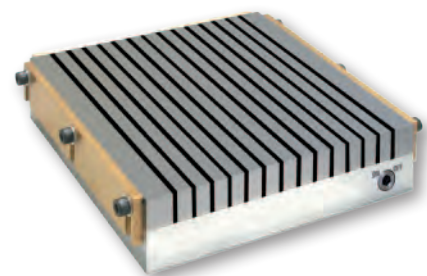
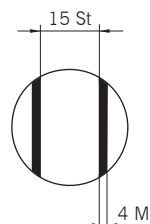

MAGNET-SPANNWINKEL



SAV 242.90

mit feiner Querpolteilung $P = 1,9 \text{ mm}$, für Horizontal-Bearbeitung

Verwendung:

Vorwiegend für horizontale Bearbeitung von Werkstücken.

Ausführung:

Spannwinkel aus St 52-3. Die Lieferung erfolgt mit Permanent-Magnet-Spannplatte SAV 243.01.

Lamellen 0,5 mm Ms / 1,4 mm St.

Der Spannwinkel kann auch mit anderen Permanent-, Elektro- oder Elektro-Permanent-Magnet-Spannplatten ausgeführt werden.

Befestigungsbohrungen (B) und/ oder Spannnuten (N) nach Wunsch möglich.

Parallelität und Winkligkeit: 0,005 / 100 mm

Nennhaftkraft: 80 N/cm²

Magnetfeldhöhe: 6 mm

Abnutzbarkeit der Polplatte: 8 mm



Weitere Abmessungen auf Anfrage lieferbar.

| Abmessungen in mm | | | | | Gewicht in kg |
|-------------------|-----|-----|----|-----|---------------|
| A | B | C | D | E | |
| 250 | 150 | 190 | 30 | 156 | 38,0 |
| 350 | 150 | 190 | 30 | 156 | 52,0 |
| 400 | 200 | 240 | 30 | 175 | 75,0 |
| 500 | 200 | 240 | 30 | 175 | 93,5 |



Bestellbeispiel:

Permanent-Magnet-Spannwinkel SAV 242.90 - 500 - B

Benennung SAV - Nr. - A - Befestigungsart

MAGNET-SPANNTÜRME



SAV 242.91

Spanntürme, präzisionsgefräst

Verwendung:

Für horizontale Fräs- und Bohrbearbeitung.

Ausführung:

Spannturm aus St52-3, präzisionsgefräst.

Mit 4 Stück Permanent-Magnet-Spannplatten SAV 243.11, verstärktes Hochenergiesystem, 15 mm Polteilung, Befestigungsbohrungen nach Absprache.

Rechtwinkligkeit: 0,03/1000 mm

Parallelität 0,04/1000 mm

Nennhaftkraft: 150 N/cm²

Magnetfeldhöhe: 12 mm

Abnutzbarkeit der Polplatte: 5 mm

| Abmessungen in mm | | | | | | Gewicht in kg |
|-------------------|-----|-----|-----|-----|-----|---------------|
| A | B | C | D | E | F | |
| 300 | 150 | 415 | 320 | 200 | 455 | 183,0 |
| 500 | 200 | 620 | 400 | 256 | 660 | 395,0 |
| 600 | 300 | 660 | 500 | 356 | 700 | 616,0 |

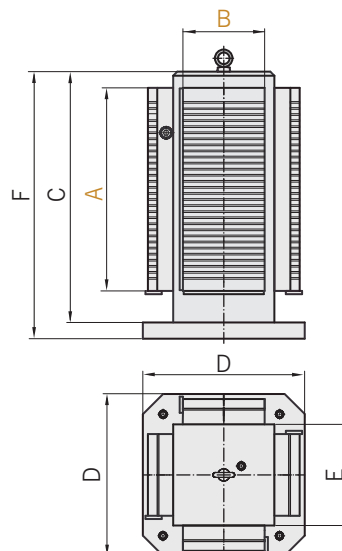

Bestellbeispiel:

Permanent-Magnet-Spannturm SAV 242.91 - 600 x 300

Benennung SAV - Nr. - A x B



PERMANENT-MAGNET-SPANNPLATTEN



SAV 243.01

1

 mit feiner Querpoleteilung $P = 1,9 \text{ mm}$

Verwendung:

Zum Spannen von dünnen, kleinen, mittelgroßen und großen Werkstücken geeignet.

Ausführung:

Durchgehende Querpoleteilung, gleichbleibende Haftkraft über die ganze Breite und an den Längsflächen der Polplatte. Lamellen aus 0,5 mm Ms/ 1,4 mm St. Mit Adaption für Nullpunktsystem lieferbar.

 Nennhaftkraft: 80 N/cm²

Magnetfeldhöhe: 6 mm

Abnutzbarkeit der Polplatte: 8 mm

| Abmessungen in mm | | | | Gewicht in kg | Abmessungen in mm | | | | Gewicht in kg |
|-------------------|-----|-------------------|-----|---------------|-------------------|-----|-------------------|-----|---------------|
| A | B | C ^{+0,5} | D | | A | B | C ^{+0,5} | D | |
| 140* | 70 | 49 | 103 | 3,7 | 400 | 150 | 51 | 365 | 26,2 |
| 175 | 100 | 49 | 147 | 7,0 | 450 | 150 | 51 | 415 | 30,0 |
| 200 | 100 | 49 | 172 | 8,1 | 300 | 200 | 51 | 267 | 26,2 |
| 250 | 100 | 49 | 220 | 13,2 | 400 | 200 | 51 | 367 | 35,0 |
| 255 | 130 | 49 | 222 | 14,5 | 500 | 200 | 51 | 466 | 43,7 |
| 150 | 150 | 51 | 115 | 9,8 | 600 | 200 | 51 | 566 | 52,4 |
| 250 | 150 | 51 | 215 | 16,4 | 500 | 250 | 56 | 464 | 58,5 |
| 300 | 150 | 51 | 265 | 19,7 | 500 | 300 | 56 | 456 | 70,2 |
| 350 | 150 | 51 | 315 | 23,0 | 600 | 300 | 56 | 557 | 84,2 |

Ausführung mit Spülbohrungen zum Erodieren lieferbar.

Bestellbeispiel:

Permanent-Magnet-Spannplatte SAV 243.01 - 500 x 200

Benennung SAV - Nr. - A x B

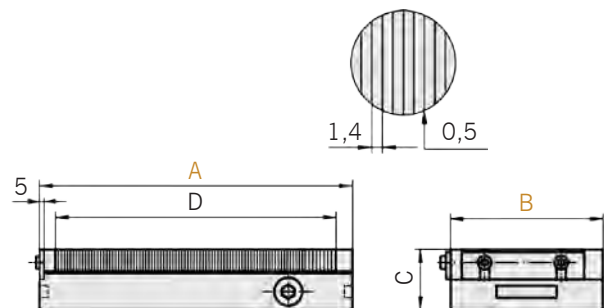
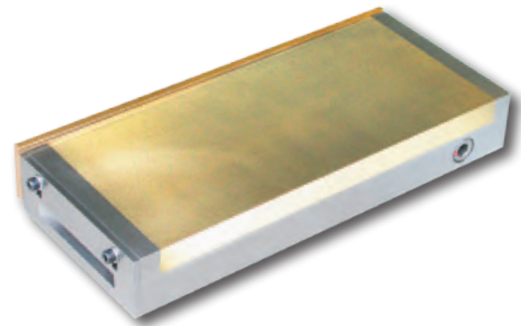

PERMANENT-MAGNET-SPANNPLATTEN



SAV 243.07

 mit feiner Querpoleteilung $P = 1,9 \text{ mm}$, niedrige Ausführung

Verwendung:

Vorwiegend für Erodier- und Schleifarbeiten. Für dünne Teile geeignet.

Ausführung:

Extrem niedrige Bauhöhe und gewichtsoptimiert. EIN-AUS-Schaltung von oben. Standardausführung ohne Spülbohrung. Lamellen aus 0,5 mm Ms/1,4 mm St. Mit Spülbohrung(en) gegen Aufpreis lieferbar. Mit Adaption für Null-Punkt-Spannsystem lieferbar.

 Nennhaftkraft: 80 N/cm²

Magnetfeldhöhe: 6 mm

Abnutzbarkeit der Polplatte: 6 mm

| Abmessungen in mm | | | | Gewicht in kg |
|-------------------|-----|-------------------|-----|---------------|
| A | B | C ^{+0,5} | D | |
| 175 | 100 | 32,0 | 122 | 4,5 |
| 255 | 130 | 32,0 | 200 | 8,5 |
| 150 | 150 | 34,5 | 96 | 6,0 |
| 250 | 150 | 34,5 | 194 | 10,0 |
| 300 | 150 | 34,5 | 246 | 12,5 |
| 350 | 150 | 34,5 | 295 | 14,0 |
| 450 | 150 | 34,5 | 396 | 18,0 |
| 400 | 200 | 35,0 | 344 | 23,0 |

Bestellbeispiel:

Permanent-Magnet-Spannplatte SAV 243.07 - 450 x 150

SAV - Nr. - A x B

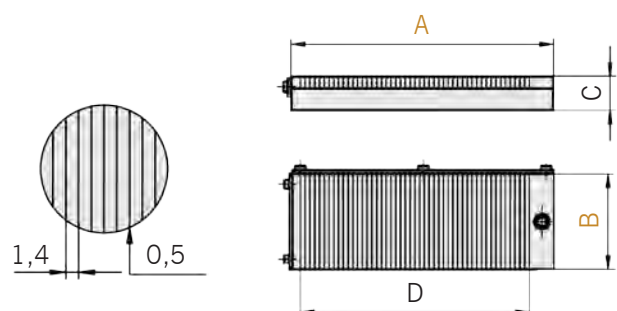
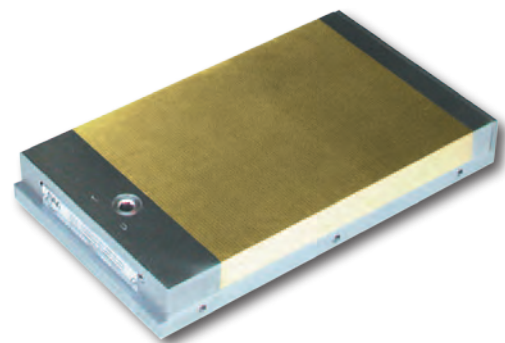

NEODYM-MAGNET-SPANNPLATTE

mit $P = 6$ mm Querpolteilung, Neodym-Eisen-Bor-Magneten, extrem hohe Haftkraft



SAV 243.10

Verwendung:

Für schwer spannbare Werkstücke, wie Ferrotic, Hartmetall mit Kobaltanteil, sehr kleine Werkstücke.

Einsatz:

Zum Schleifen von magnetisch schwer spannba- ren Werkstücken sowie zum Hartfräsen geeignet.

Ausführung:

Extrem hohe Haftkraft durch speziell entwickeltes Verfahren.

Stabiler Ganzstahlkörper. EIN-AUS-Schaltung an den 2 Stirnseiten möglich.

Lamellen aus 4 mm St und 2 mm Gießharz mit NdFeB-Magneten im Polspalt.

Nennhaftkraft

auf induzierbarer St-Fläche: 180 N/cm²

Magnetfeldhöhe: ca. 4 mm

Abnutzbarkeit der Polplatte: 3 mm

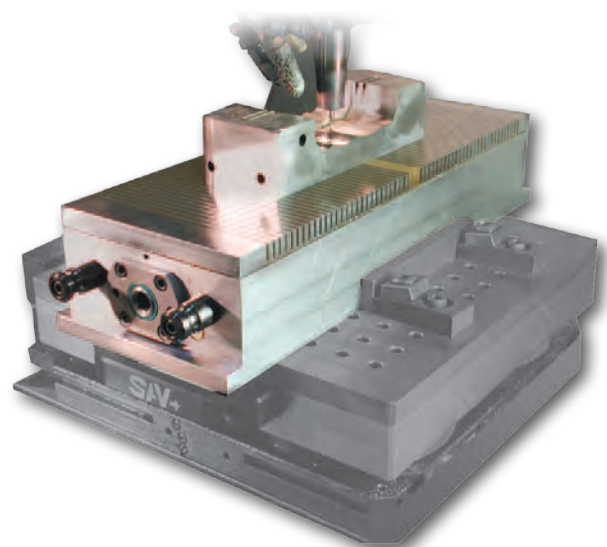
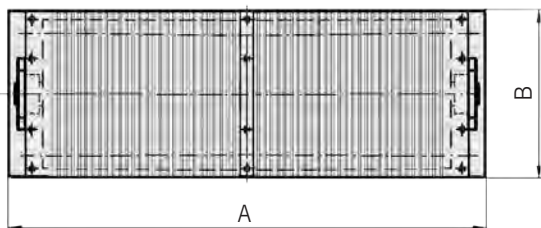
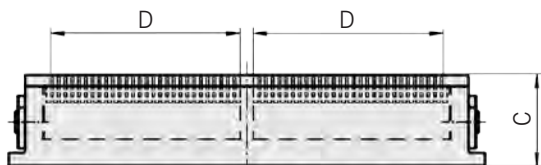
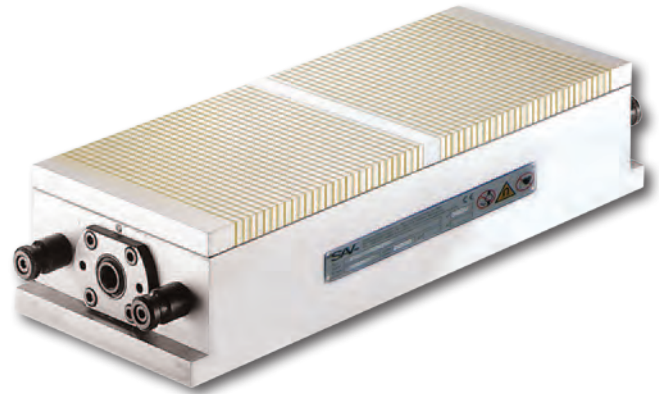

| Abmessungen in mm | | | | Gewicht in kg |
|-------------------|-----|---------------------------------|-----|------------------|
| A | B | C ^{+0,5} ₋₂ | D | |
| 400 | 150 | 82 | 171 | 35,0 |

Bestellbeispiel:

Neodym-Magnet-Spannplatte SAV 243.10

Benennung SAV - Nr.



PERMANENT-MAGNET-SPANNPLATTEN



SAV 243.11

1

mit durchgehender Querpolteilung $P = 15 \text{ mm}$, mit Neodym-Magneten, verstärktes System

Verwendung:

Für die Schwer- und Schrumpferspannung geeignet. Das dichte, maximal konzentrierte Magnetfeld ermöglicht Einsatzbereiche bei kleinen, mittleren und großen Werkstücken, auch mit rauher oder unebener Oberfläche. Das kontrollierte Magnetfeld ohne Streuung verhindert die Aufmagnetisierung der Werkzeuge.

Ausführung:

Haftstarkes Neodym-Magnetsystem. EIN-AUS-Schalter über Handhebel. In AUS-Stellung erleichtert ein schwaches Gegenfeld das Abnehmen der Werkstücke. Die Magnete sind mit Längs- und Queranschlüssen versehen. Lamellen aus 3 mm Ms/ 12 mm St.

Nennhaftkraft: 150 N/cm²
 Magnetfeldhöhe: ca. 12 mm
 Abnutzbarkeit der Polplatte: 5 mm

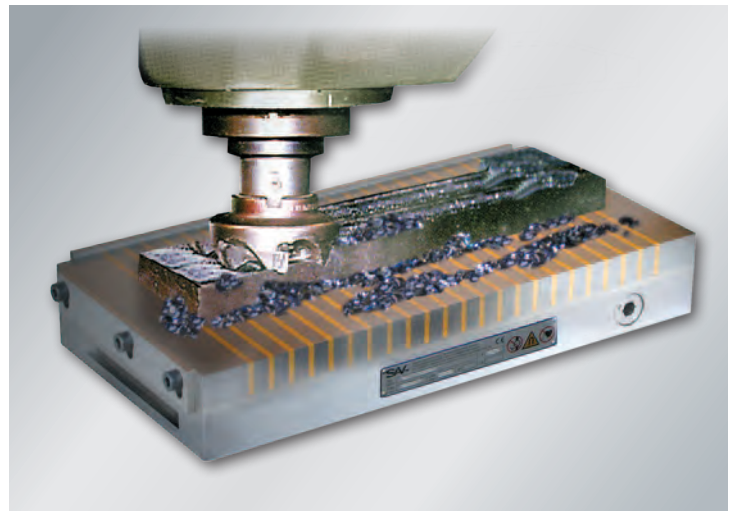

| Abmessungen in mm | | | | Gewicht in kg |
|-------------------|-----|--------------------------|-----|------------------|
| A | B | C ^{+0,5 -2} | D | |
| 250 | 150 | 56 | 199 | 17,0 |
| 300 | 150 | 56 | 244 | 20,0 |
| 350 | 150 | 56 | 289 | 24,0 |
| 400 | 200 | 56 | 349 | 35,0 |
| 500 | 200 | 56 | 439 | 44,0 |
| 600 | 200 | 56 | 544 | 52,0 |
| 600 | 300 | 56 | 544 | 67,0 |

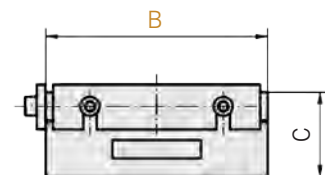
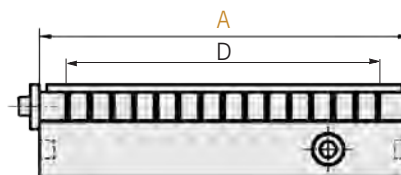

Bestellbeispiel:

Permanent-Magnet-Spannplatte SAV 243.11 - 600 x 300
 Benennung SAV - Nr. - A x B

PERMANENT-RUNDMAGNETE

mit Parallelpolteilung, verstärktes Magnetsystem

Verwendung:

Größen A von 100 bis 160 für die Schleifbearbeitung. Größen A von 200 bis 500 mm zum Drehen und Schleifen.

Ausführung:

Besonders starkes Magnetfeld. Eingearbeitete konzentrische Rillen erleichtern die Werkstückzentrierung. Im Zentrum ist eine Zentrierbohrung unter Berücksichtigung der maximalen Durchmesser E möglich. Die Tiefe der Zentrierung darf 8 mm für A = 100 bis 200 mm und 15 mm für A = 250 bis 500 mm nicht überschreiten. Mit Flansch lieferbar (siehe SAV 248.90 bis 248.94).

Nennhaftkraft:

70 N/cm²
(A = 100 bis 160 mm)
140 N/cm²
(A = 200 bis 500 mm)

Magnetfeldhöhe:
10 mm

Abnutzbarkeit der
Polplatte:
8 mm



SAV 244.02

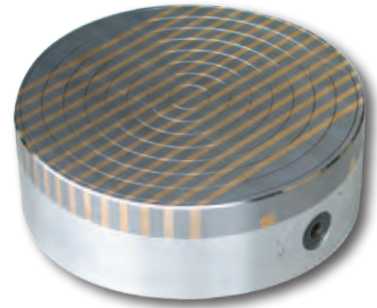

| Abmessungen in mm | | | | | | | Polteilung St/ NE | Schalt- stellen | Gewicht in kg |
|-------------------|-------|-----|-----|----|-----|----------|----------------------|--------------------|------------------|
| A | B±0,5 | C | D | E | F | G | | | |
| 100 | 62 | 70 | 2,5 | - | 91 | 3 x M 5 | 4/1,5 2/1,5 | 1 | 3,0 |
| 130 | 62 | 90 | 2,5 | - | 120 | 4 x M 6 | 4/1,5 2/1,5 | 1 | 5,0 |
| 160 | 75 | 125 | 3,0 | - | 142 | 4 x M 8 | 6/1,5 2/1,5 | 1 | 8,0 |
| 200 | 80 | 150 | 4,5 | - | 182 | 4 x M 8 | 8 / 5 | 1 | 13,0 |
| 250 | 80 | 200 | 4,5 | 20 | 232 | 4 x M 8 | 8 / 5 | 1 | 20,0 |
| 300 | 85 | 250 | 4,5 | 20 | 285 | 4 x M 8 | 8 / 5 | 1 | 29,0 |
| 350 | 85 | 300 | 4,5 | 20 | 334 | 4 x M 8 | 8 / 5 | 1 | 40,0 |
| 400 | 100 | 300 | 5,0 | 20 | 350 | 6 x M 10 | 8 / 5 | 1 | 59,0 |
| 450 | 100 | 350 | 5,0 | 20 | 400 | 6 x M 10 | 8 / 5 | 2 | 70,0 |
| 500 | 100 | 400 | 5,0 | 20 | 450 | 6 x M 10 | 8 / 5 | 2 | 90,0 |

Bestellbeispiel:

Permanent-Rundmagnet SAV 244.02 - 500
Benennung SAV - Nr. - A

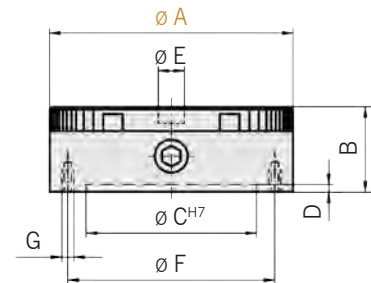

LAMELLEN-AUFLEGEPLATTEN

zum Auflegen auf Rundmagnete mit Parallelpolteilung

Verwendung:

Zum Spannen von profilierten Werkstücken auf Magnet mit Parallelpolteilung.

Ausführung:

In den Auflageplatten können jegliche Art und Form von Profilierungen – auch von uns – eingearbeitet werden. Dabei max. Einarbeitbarkeit beachten. Befestigung auf Magnet nach Vereinbarung. Lamellenverlauf muss parallel zu Basismagnet sein.

Polteilung: St 3 mm, Ms 1 mm
max. Einarbeitbarkeit: 8 mm

Es können durch den Fertigungsprozess Verfärbungen auftreten, die jedoch kein technischer Mangel sind.

| Abmessungen in mm | | | Gewicht in kg | Abmessungen in mm | | | Gewicht in kg |
|-------------------|----|------|------------------|-------------------|------|--|------------------|
| A | B | | | A | B | | |
| 155 | 25 | 4,0 | 300 | 25 | 14,0 | | |
| 200 | 25 | 6,0 | 350 | 25 | 19,0 | | |
| 250 | 25 | 10,0 | 400 | 30 | 30,0 | | |

Bestellbeispiel:

Lamellen-Auflageplatte SAV 248.01 - 400
Benennung SAV - Nr. - A



SAV 248.01

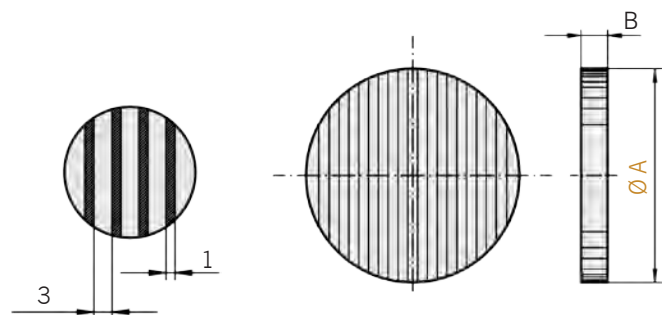
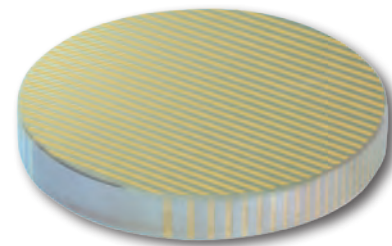



PERMANENT-RUNDMAGNETE



SAV 244.03

1

 mit Parallelpolteilung $P = 7 \text{ mm}$

Verwendung:

Für kleine und mittelgroße Werkstücke.

Ausführung:

Das spezielle Magnetsystem ermöglicht bereits 1 mm starke Teile mit maximaler Haftkraft zu spannen. EIN-AUS-Schaltung erfolgt durch abnehmbaren Steckschlüssel (Radialverstellung). Auf Anfrage mit Flansch lieferbar (siehe SAV 248.90 bis 248.94).

Nennhaftkraft: 100 N/cm²
 Magnetfeldhöhe: 6 mm
 Abnutzbarkeit der Polplatte: 3 mm

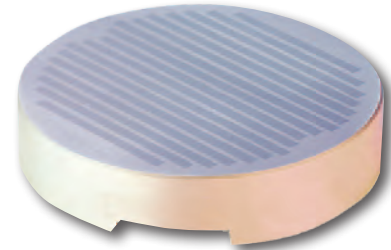

| Abmessungen in mm | | | | | max. Drehzahl in 1/min | Gewicht in kg |
|-------------------|-------------------|-----|-------|---|---------------------------|------------------|
| A | B _{+0,5} | C | D | E | | |
| 100 | 32 | 80 | 87,5 | 3 | 350 | 1,1 |
| 150 | 32 | 130 | 137,5 | 3 | 230 | 2,6 |

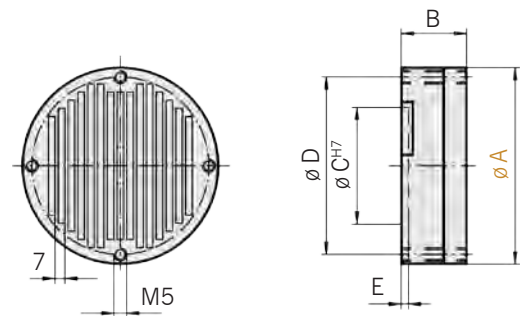

Bestellbeispiel:

Permanent-Rundmagnet SAV 244.03 - 150
 Benennung SAV - Nr. - A

PERMANENT-RUNDMAGNETE



SAV 244.04

 mit feiner Parallelpolteilung $P = 2,5 \text{ mm}$

Verwendung:

Zum Spannen von kleinen und dünnen bis mittelgroßen Werkstücken.

Ausführung:

Extrem niedrige Bauhöhe durch Verwendung von Neodym-Eisen-Bor-Magneten. Polteilung 2,5 mm. Magnetkraft stufenlos verstellbar. Auf Anfrage mit Flansch lieferbar (siehe SAV 248.90 bis 248.94).

Nennhaftkraft: 80 N/cm²
 Magnetfeldhöhe: 8 mm
 Abnutzbarkeit der Polfläche: 5 mm

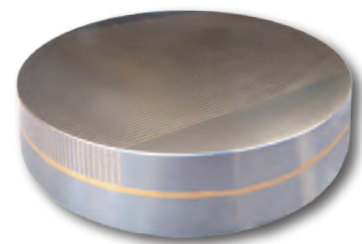

| Abmessungen in mm | | | | | | | Gewicht in kg |
|-------------------|-------------------|------|-----|-----|---|---|------------------|
| A | B _{+0,5} | C | D | E | F | G | |
| 100 | 50 | 76,5 | 60 | 85 | 4 | 4 | 3,0 |
| 130 | 50 | 100 | 90 | 115 | 4 | 4 | 5,0 |
| 150 | 50 | 117 | 110 | 132 | 4 | 4 | 7,0 |
| 160 | 50 | 129 | 120 | 140 | 4 | 4 | 8,0 |
| 200 | 52 | 169 | 160 | 180 | 4 | 4 | 12,0 |
| 250 | 52 | 213 | 200 | 230 | 4 | 4 | 19,0 |
| 300 | 54 | 265 | 250 | 280 | 4 | 4 | 28,0 |
| 400 | 58 | 360 | 320 | 360 | 6 | 4 | 57,0 |
| 600 | 50 | 553 | 500 | 540 | 6 | 5 | 137,0 |

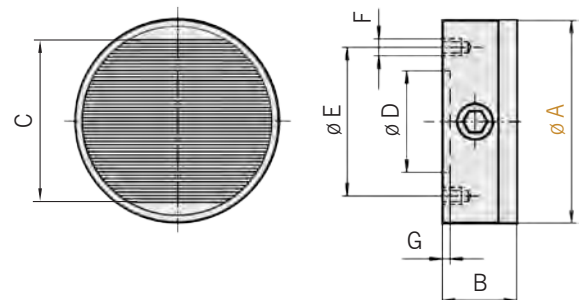

Bestellbeispiel:

Permanent-Rundmagnet SAV 244.04 - 300
 Benennung SAV - Nr. - A

PERMANENT-RUNDMAGNETE

mit Parallelpolteilung P = 5 / 11 mm, verstärktes Magnetsystem

Verwendung:

Für schwer spannbare Werkstücke.

Ausführung:

Extrem hohe Haftkraft bei niedriger Bauhöhe.
Auf Anfrage mit Flansch lieferbar (siehe SAV 248.90 bis 248.94).

Lamellen: 3 mm St / 2 mm Ms / 8 mm St.

Nennhaftkraft: 120 N/cm²
Magnetfeldhöhe: 15 mm
Abnutzbarkeit der Polfläche: 10 mm

| Abmessungen in mm | | | | | Gewicht in kg |
|-------------------|---------------------------------|-----|-----|----------|---------------|
| A | B ₋₂ ^{+0,5} | C | D | E | |
| 125 | 55 | 100 | 112 | M6 (4x) | 4,5 |
| 160 | 55 | 125 | 140 | M8 (4x) | 7,5 |
| 200 | 55 | 160 | 180 | M8 (4x) | 12,0 |
| 250 | 55 | 200 | 224 | M10 (4x) | 18,0 |
| 315 | 55 | 250 | 280 | M10 (4x) | 29,0 |
| 400 | 55 | 315 | 355 | M10 (4x) | 47,0 |

Bestellbeispiel:

Permanent-Rundmagnet SAV 244.05 - 400
Benennung SAV - Nr. - A



SAV 244.05

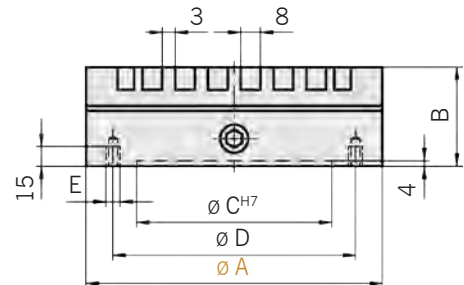
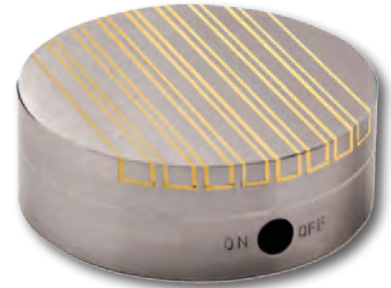

PERMANENT-RUNDMAGNETE

schaltbar

Verwendung:

Für Handspannfutter als Zusatzmagnet zum Spannen kleiner, empfindlicher Werkstücke. Auch für Vorrichtungen und als Haltemagnet geeignet.

Ausführungen:

Schaltbarer Permanent-Magnet, Spannfläche an der Oberseite.

| Abmessungen in mm | | | | | Nennhaftkraft in N | max. Drehzahl in 1/min | Gewicht in kg |
|-------------------|---------------------------------|----|----|--------|--------------------|------------------------|---------------|
| A | B ₋₂ ^{+0,5} | C | D | E | | | |
| 50 | 50 | 25 | 35 | 4 x M5 | 85 | 450 | 0,7 |
| 80 | 65 | 50 | 60 | 4 x M6 | 500 | 400 | 2,2 |

Bestellbeispiel:

Permanent-Rundmagnet SAV 244.10 - 80
Benennung SAV - Nr. - A



SAV 244.10

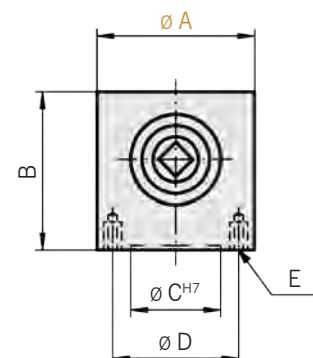



PERMANENT-RUNDMAGNETE



SAV 244.06

1

mit Radialpolteilung

Verwendung:

Für runde und ringförmige Werkstücke.

Ausführung:

Große Magnetkraft. Konzentrische Ringe ermöglichen das leichte Ausrichten von Werkstücken. Magnetfeld stufenlos bis \varnothing 300 mm einstellbar. Durchgangsbohrung bis max. Durchmesser D möglich. Standardausführung ohne Durchgangsbohrung im Zentrum. Der Durchmesser C ist magnetisch nicht aktiv. Auf Anfrage mit Flansch lieferbar (siehe SAV 248.90 bis 248.95). Größere Durchmesser mit T-Nuten auf Anfrage.

 Nennhaftkraft: 100 N/cm²

Abnutzbarkeit der Polfläche:

5 mm (für A = 100 bis 300 mm)

10 mm (für A = 350 bis 400 mm)

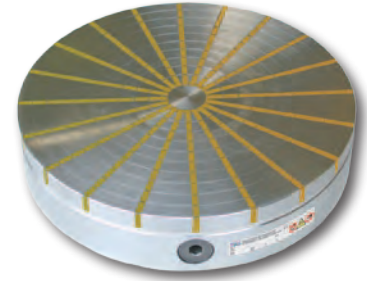

| Abmessungen in mm | | | | | | | | | | | Anzahl der Pole | Gewicht in kg |
|-------------------|-------------------|----|----|-----|---|-----|-----|-----|----|----|-----------------|---------------|
| A | B ^{+0,5} | C | D | E | F | G | H | I | J | | | |
| 100 | 48 | 14 | - | 51 | 6 | 76 | - | M 6 | 8 | 6 | 2,6 | |
| 130 | 57 | 16 | 20 | 50 | 5 | 100 | - | M 6 | 10 | 10 | 5,7 | |
| 150 | 57 | 20 | 24 | 50 | 5 | 80 | 120 | M 6 | 8 | 10 | 6,5 | |
| 200 | 57 | 28 | 30 | 60 | 5 | 110 | 180 | M 6 | 8 | 12 | 13,0 | |
| 250 | 70 | 30 | 50 | 80 | 5 | 140 | 220 | M 6 | 8 | 16 | 20,0 | |
| 300 | 73 | 40 | 58 | 150 | 6 | 180 | 260 | M 8 | 10 | 16 | 30,0 | |
| 350 | 73 | 40 | 58 | 170 | 6 | 220 | 300 | M 8 | 12 | 20 | 49,0 | |
| 400 | 75 | 40 | 58 | 200 | 8 | 260 | 340 | M 8 | 12 | 20 | 75,0 | |
| 500 | 92 | 60 | 58 | 200 | 8 | 360 | 440 | M 8 | 12 | 26 | 144,0 | |

Bestellbeispiel:

Permanent-Rundmagnet SAV 244.06 - 400

Benennung SAV - Nr. - A

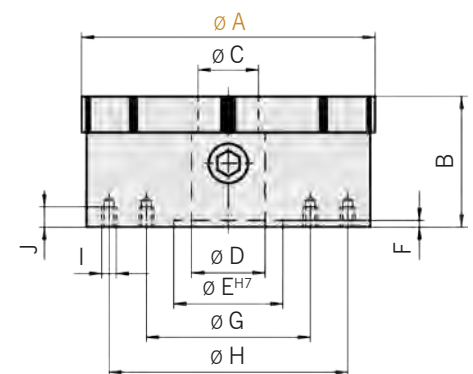

4 Befestigungsbohrungen je Lochkreis

LAMELLEN-AUFLEGEPLATTEN



SAV 248.05

zum Auflegen auf Rundmagnet SAV 244.06 mit radialer Polteilung

Ausführung:

Zum Spannen von profilierten Werkstücken auf Permanent-Rundmagnet SAV 244.06. Befestigung auf Magnet nach Vereinbarung.

zulässige Profiltiefe: max. 8 mm

Bei größer benötigter Profiltiefe Maß B auf Anfrage 25 mm möglich.



| Abmessungen in mm | | Anzahl der Pole | Gewicht in kg |
|-------------------|----|-----------------|---------------|
| A | B | | |
| 150 | 20 | 10 | 3,0 |
| 200 | 20 | 12 | 5,0 |
| 250 | 20 | 16 | 8,0 |
| 300 | 25 | 16 | 14,0 |
| 350 | 25 | 20 | 19,0 |
| 400 | 25 | 20 | 24,5 |

Größere Ausführungen lieferbar.

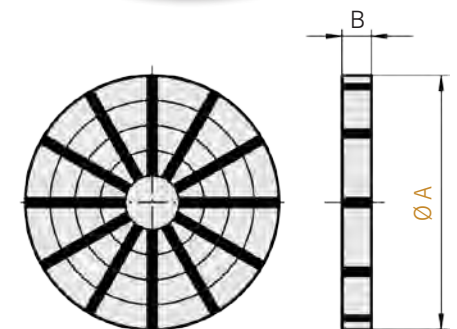

Bestellbeispiel:

Lamellen-Auflegeplatte SAV 248.05 - 150

Benennung SAV - Nr. - A

NEODYM-RUNDMAGNETE

mit Parallelpolteilung P = 6 mm, Neodym-Magnete mit extrem hoher Haftkraft



SAV 244.07



Verwendung:

Für schwer spannbare Werkstücke, wie Ferrotic und Hartmetall mit Kobaltanteil. Für sehr kleine und kleinste Werkstücke.

Ausführung:

Gehäuse aus Aluminium, Polplatte aus rostfreiem Stahl. Extrem hohe Haftkraft durch Verwendung von Neodym-Eisen-Bor-Magnetwerkstoffen und einem speziell entwickelten Verfahren. Auf Anfrage mit Flansch lieferbar (siehe SAV 248.90 bis 248.94).

Nennhaftkraft

auf induzierbarer St-Fläche: 180 N/cm²

Magnetfeldhöhe: 4 mm

Abnutzbarkeit der Polplatte: 3 mm

Mit Adaption für Null-Punkt Spannsystem lieferbar.

Auch für kleine Teile geeignet.

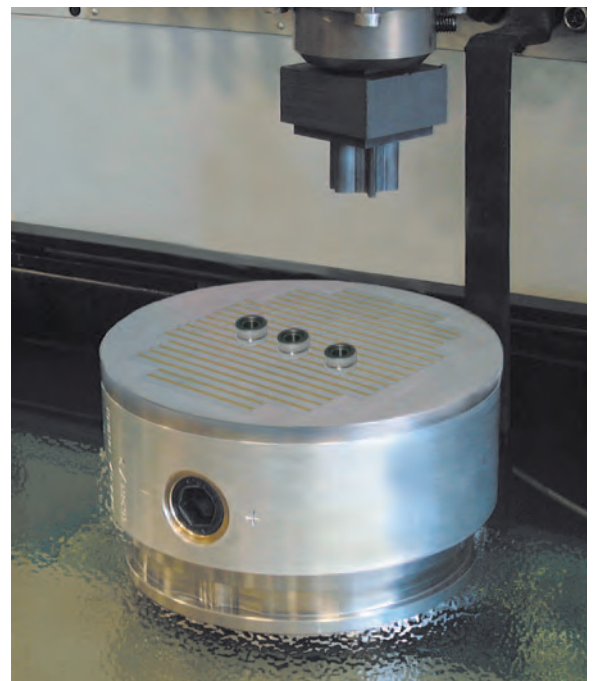
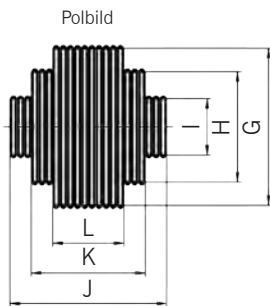
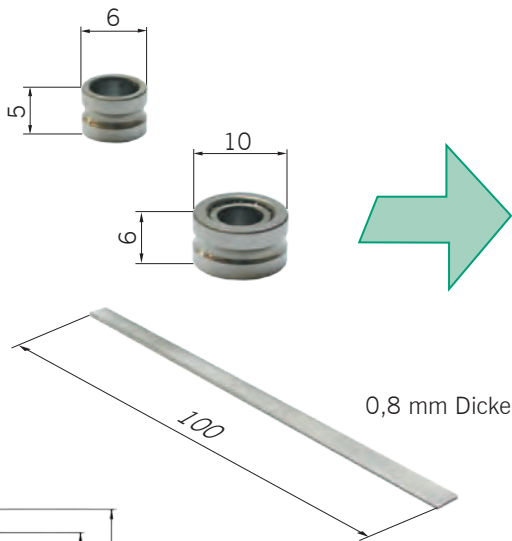
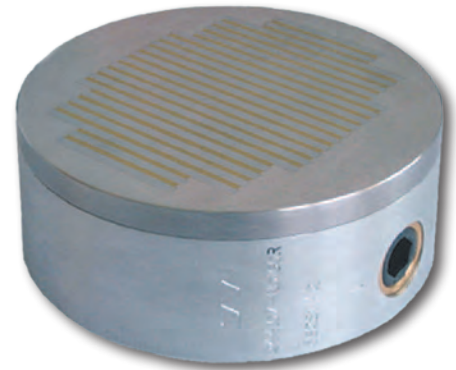

| Abmessungen in mm | | | | | | | | | | | | | Gewicht in kg |
|-------------------|-------------------|-----|---|-----|-----------|-----|-----|----|-----|-----|----|-----|---------------|
| A | B ^{+0,5} | C | D | E | F | G | H | I | J | K | L | | |
| 100 | 65 | 70 | 4 | 90 | M 6 (4x) | - | - | 48 | - | - | 74 | 2,0 | |
| 125 | 65 | 95 | 4 | 110 | M 8 (4x) | - | 88 | 54 | - | 98 | 67 | 3,0 | |
| 160 | 65 | 125 | 4 | 140 | M 10 (4x) | - | 104 | 54 | - | 134 | 61 | 4,5 | |
| 180 | 65 | 125 | 4 | 160 | M 10 (4x) | 124 | 84 | 64 | 134 | 97 | 61 | 6,5 | |
| 200 | 65 | 125 | 4 | 180 | M 10 (4x) | 134 | 104 | 74 | 158 | 110 | 73 | 8,5 | |

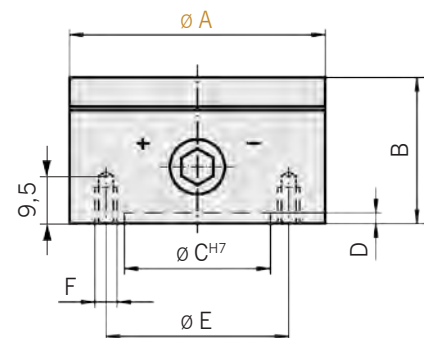

Bestellbeispiel:

Neodym-Rundmagnet SAV 244.07 - 160

Benennung SAV - Nr. - A



KURZKEGELFLANSCH



SAV 248.90

1

zur Anpassung an Maschine und Spannmittel

Verwendung:

Zum Anflanschen von Rundmagneten oder anderweitigen Spannzeugen. Für Spindelköpfe nach DIN 55026 (55021) Form A und B, ISO 702/I A1 und A2, ASA B5.9 A1 und A2.

Ausführung:

Weiche Stahlflansche nach DIN, ISO- und ASA-Norm. Spindel-seitig bearbeitet. Die magnet- bzw. futterseitige Anpassung erfolgt je nach Anforderung (bitte Durchmesser und Lochbild bei Bestellung mit angeben). Wir liefern unsere Rundmagnete auf Kundenwunsch bereits fertig aufgeflanscht.

| Spindelkopfgröße | A in mm |
|------------------|---------|
| 4* | 82,6 |
| 4** | 85,0 |
| 5 | 104,8 |
| 6 | 133,4 |
| 8 | 171,4 |
| 11 | 235,0 |
| 15 | 330,2 |

Maße B, C und D sowie Befestigungslochkreis entsprechend der Anforderung bzw. Ihrer Vorgabe.

* Für Spindelkopfgröße DIN 55026
** Für Spindelkopfgröße DIN 55021

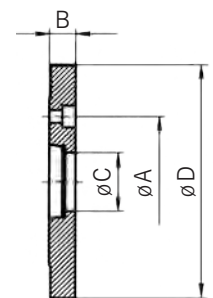
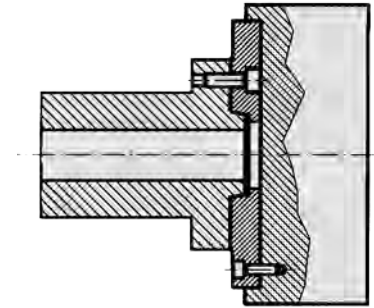

Bestellbeispiel:

Kurzkegelflansch ohne Befestigungsschrauben SAV 248.90 - 4 - DIN 55026 und Abmessungen
Benennung SAV - Nr. - Spindelkopfgröße - Norm

KURZKEGELFLANSCH



SAV 248.91

mit Stehbolzen und Bajonett-scheibe

Verwendung:

Zum Anflanschen von Rundmagneten oder anderweitigen Spannzeugen. Für Spindelköpfe nach DIN 55022 und ISO 702/III.

Ausführung:

Weiche Stahlflansche nach DIN und ISO-Norm. Spindel-seitig bearbeitet. Mit Stehbolzen und Bundmuttern. Die magnet- bzw. futterseitige Anpassung erfolgt je nach Anforderung (bitte Durchmesser und Lochbild bei Bestellung mit angeben). Wir liefern unsere Rundmagnete auf Kundenwunsch bereits fertig aufgeflanscht.

| Spindelkopfgröße | A in mm | Stehbolzenanzahl |
|------------------|---------|------------------|
| 4* | 82,6 | 3 |
| 4** | 85,0 | 3 |
| 5 | 104,8 | 4 |
| 6 | 133,4 | 4 |
| 8 | 171,4 | 4 |
| 11 | 235,0 | 6 |
| 15 | 330,2 | 6 |

Maße B, C und D sowie Befestigungslochkreis entsprechend der Anforderung bzw. Ihrer Vorgabe.

* Für Spindelkopfgröße DIN 55027
** Für Spindelkopfgröße DIN 55022

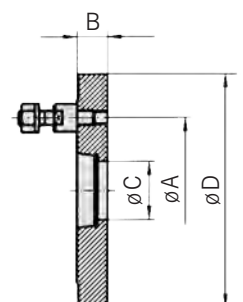
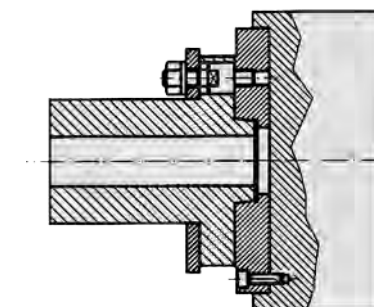

Bestellbeispiel:

Kurzkegelflansch mit Bajonett-scheibenbefestigung SAV 248.91 - 15 - DIN 55027 und Abmessungen
Benennung SAV - Nr. - Spindelkopfgröße - Norm

KURZKEGELFLANSCH



SAV 248.92

mit Camlock-Befestigung

Verwendung:

Zum Anflanschen von Rundmagneten oder anderweitigen Spannzeugen. Für Spindelköpfe nach DIN 55029, ISO 702/II, ASA b 5.9 D1.

Ausführung:

Weiche Stahlflansche nach DIN, ISO- und ASA-Norm. Spindelseitig bearbeitet. Die magnet- bzw. futterseitige Anpassung erfolgt je nach Anforderung (bitte Durchmesser und Lochbild bei Bestellung mit angeben). Wir liefern unsere Rundmagnete auf Kundenwunsch bereits fertig aufgeflanscht.

| Spindelkopfgröße | A in mm | Klemmnockenanzahl |
|------------------|---------|-------------------|
| 4 | 82,6 | 3 |
| 5 | 104,8 | 6 |
| 6 | 133,4 | 6 |
| 8 | 171,4 | 6 |
| 11 | 235,0 | 6 |
| 15 | 330,2 | 6 |

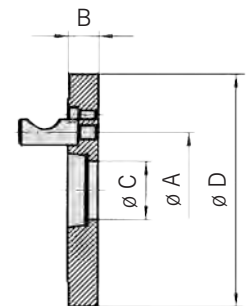
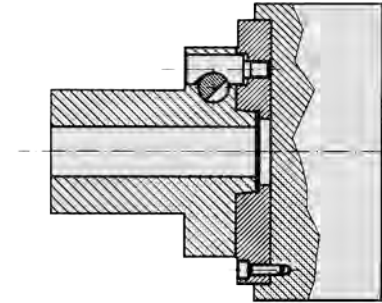

Maße B, C und D sowie Befestigungslochkreis entsprechend der Anforderung bzw. Ihrer Vorgabe.

Bestellbeispiel:

Kurzkegelflansch mit Camlockbefestigung SAV 248.92 - 15
Benennung SAV - Nr. - Spindelkopfgröße

MORSEKEGEL-AUFNAHMEN



SAV 248.94

zur Anpassung an Maschine und Spannmittel

Verwendung:

Zum Anflanschen von Rundmagneten oder anderweitigen Spannzeugen. Für Aufnahmen nach DIN 228.

Ausführung:

Weiche Stahlflansche nach DIN. Spindelseitig bearbeitet. Die magnet- bzw. futterseitige Anpassung erfolgt je nach Anforderung (bitte Durchmesser und Lochbild bei Bestellung mit angeben). Wir liefern unsere Rundmagnete auf Kundenwunsch bereits fertig aufgeflanscht. Gehärtete und geschliffene Ausführung aus Einsatzstahl auf Anfrage lieferbar.

| Morsekegelgröße | Abmessungen in mm | | | |
|-----------------|-------------------|------|------|-------|
| | A | B | C | D |
| MK 0 | 9,045 | 6,4 | — | 50,0 |
| MK 1 | 12,065 | 9,4 | M 6 | 53,5 |
| MK 2 | 17,780 | 14,6 | M 10 | 64,0 |
| MK 3 | 23,825 | 19,8 | M 12 | 81,0 |
| MK 4 | 31,267 | 25,9 | M 16 | 102,5 |
| MK 5 | 44,399 | 37,6 | M 20 | 129,5 |
| MK 6 | 63,348 | 53,9 | M 24 | 182,0 |

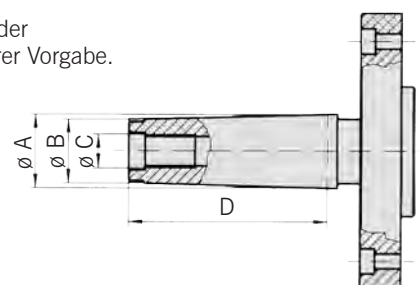
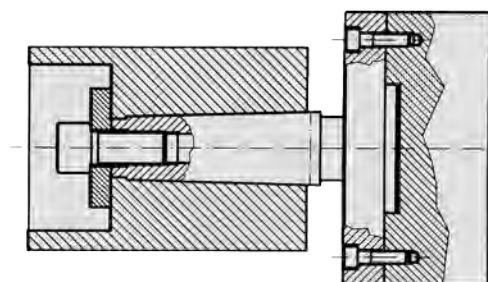

Maße entsprechend der Anforderung bzw. Ihrer Vorgabe.

Bestellbeispiel:











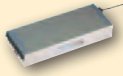



Morsekegel-Aufnahme SAV 248.94 - MK 6 und Abmessungen
Benennung SAV - Nr. - Morsekegelgröße



KAPITELÜBERSICHT

KAPITEL 2

Seite 33 - 52

| | SAV-ART.-NR. | POLTEILUNG | BEMERKUNGEN | BEARBEITUNGSVERFAHREN* | SEITE |
|---|--------------|---------------------|---|---|-------|
| ELEKTRO-MAGNET-SPANNPLATTEN | | | | | |
|  | 243.40 | 4 mm | für dünne Teile längs aufgelegt |  | 36-37 |
| | 243.41 | 4 mm | für dünne Teile quer aufgelegt |  | 38-39 |
| | 243.42 | 13/18/25 mm | universelle Ausführung |  | 40-41 |
| ELEKTRO-RUNDMAGNETE | | | | | |
|  | 244.40 | Radial-Polteilung | für ringförmige Teile |   | 42-43 |
| | 244.41 | Ring-Polteilung | für dünne Teile, Mehrfachbelegung |   | 44-45 |
| | 244.43 | Parallel-Polteilung | für dünne Teile, magnetisch aktives Zentrum |  | 46 |
| GLEITSCHUH-MAGNETE | | | | | |
|  | 244.45 | Ring-Polteilung | zum Gleitschuh-Schleifen von kleinen, dünnen Ringen |  | 47 |
| ELEKTRONISCHES UMPOLSTEUERGERÄT, HANDBEDIENEINHEITEN UND GLEICHRICHTER | | | | | |
|  | 876.10 | — | zur elektronischen Ansteuerung | — | 48 |
| | 876.02 | — | zur Handbedienung | — | 50 |
| | 876.06 | — | kostengünstig, für kleine E-Magnete | — | 51 |
| GETRENNTE SCHLEIFRINGKÖRPER UND KOHLEBÜRSTENHALTER | | | | | |
|  | 248.81 | — | Schleifringkörper | — | 52 |
| | 248.83 | — | Kohlebürstenhalter | — | 52 |
| | 248.86 | — | Kompakt-Stromübertrager | — | 52 |

* Erklärung der Piktogramme auf Seite 15

ANWENDUNGEN

► ELEKTRO-RUNDMAGNET für automatisiertes Schleifen

Größe:

Durchmesser 740 mm

Werkstück:

Ferritkerne

Bearbeitung:

automatisiertes Parallel-Schleifen

Beschreibung:

- Magnet mit homogenem Feld für kleine Werkstücke
- Magnet drehend, 16 Magnetsegmente stehend für automatisierte Be- und Entladung sowie Bearbeitung auf Segment-Schleifmaschinen
- Kühlwasserablauf im Zentrum

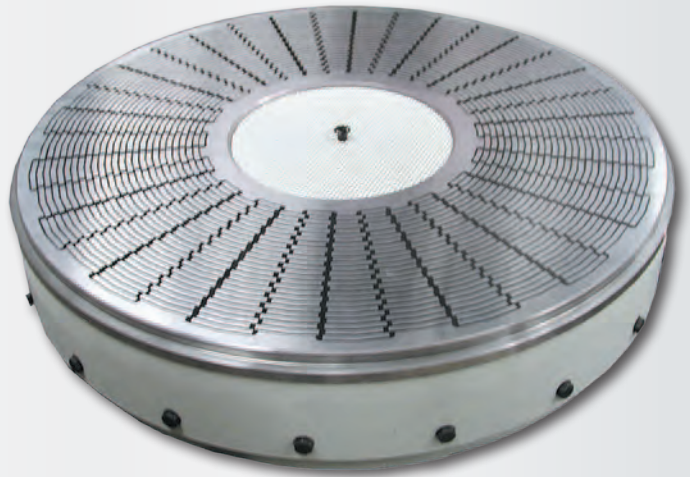

► ELEKTRO-RUNDMAGNET für Weichdrehbearbeitung

Großmagnetbau:

- massive Monoblock-Bauweise
- verschleißfreie Solid-State-Konstruktion
- Zerspanung aus dem Vollen
- Langzeitstabilität durch spannungsfrei geglühte Gehäuse
- Genauigkeit und Steifigkeit durch Polplatte
- hohe Qualität an Parallelität und Ebenheit nach Absprache

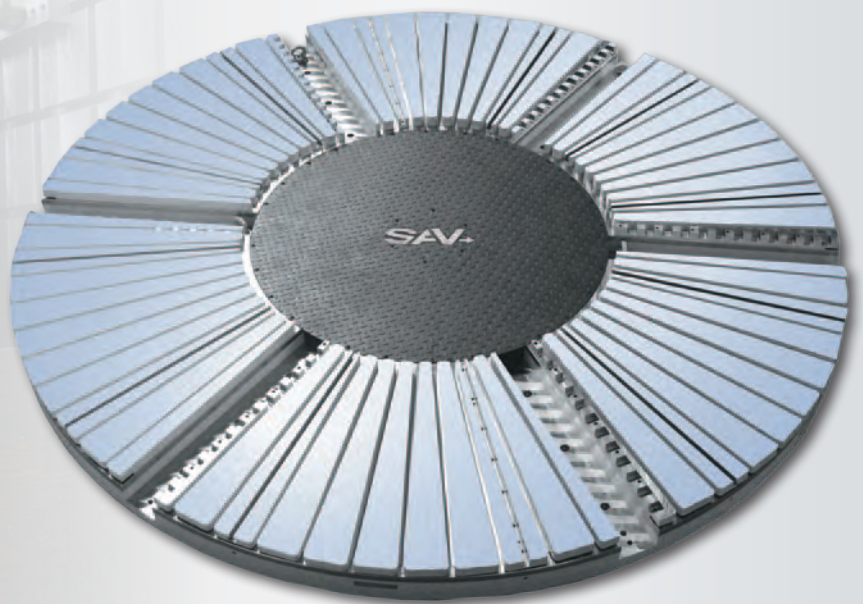

ø 3500 mm, für Weichdrehbearbeitung mit großer Spanabnahme

ANWENDUNGEN

► ELEKTRO-MAGNETLEISTE

Größe:

450 x 70 mm

Werkstück:

Prismen

Bearbeitung:

Schleifbearbeitung

Beschreibung:

verstärktes Elektro-Magnetsystem für schwer magnetisierbare Werkstücke



► ELEKTRO-RUNDMAGNET zum Gleitschuhschleifen

Größe:

Durchmesser 180 bzw. 500 mm

Werkstück:

Wälzlager mit kleinen Auflageflächen

Bearbeitung:

zum hochgenauen Gleitschuhschleifen

Beschreibung:

- Werkstückspannung axial über Treiber zur Einleitung der Drehbewegung
- hochgenaue Werkstückpositionierung exzentrisch über stationäre Gleitschuhe

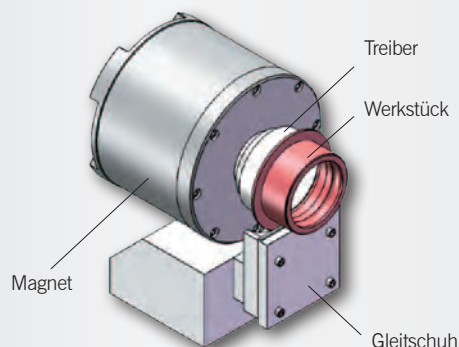
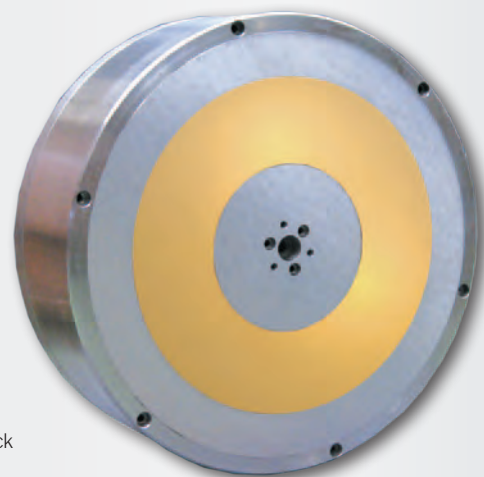

ELEKTRO-MAGNET-SPANNPLATTEN



SAV 243.40

mit durchgehender feiner Querpolteilung $P = 4 \text{ mm}$

Elektro-Magnetsysteme mit sehr enger Polteilung. Besonders für dünne Teile geeignet. Werkstückhauptachse längs zur Magnetlänge.

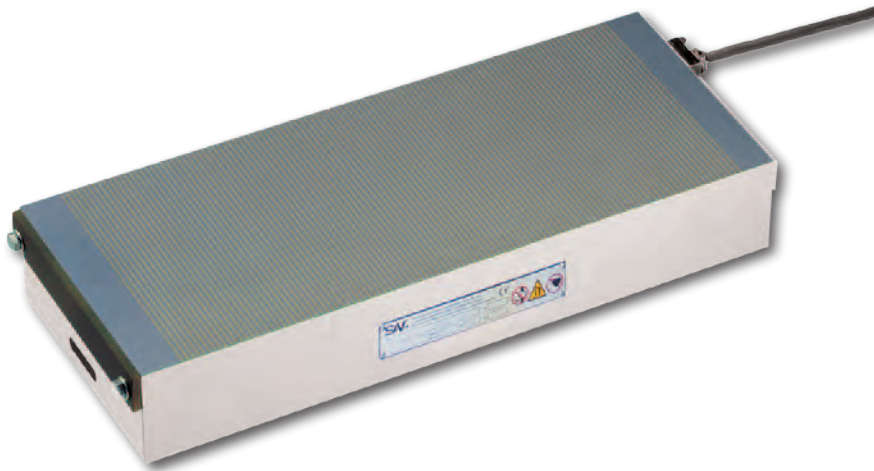

Ausführung:

- Polplatte mit besonders enger, durchgehender Querpolteilung, 3 mm Stahl und 1 mm Messing
- Lamellen verklebt und zusätzlich massiv mit Zugankern in der Länge verschraubt
- Polplattenverschraubung im engen Raster
- 8 mm Abnutzbarkeit der Polplatte
- niedrige Magnetfeldhöhe mit 4 mm
- Spanschlitz an beiden Stirnseiten
- ab Längen größer 1000 mm mit Durchgangsbohrungen zur Befestigung nach Absprache
- robust und wasserdicht
- Schutzart IP 65
- 100% ED
- geeignet zum Anschluss an Steuergerät SAV 876.10

Verwendung:

Zum Spannen von dünnen, plattenförmigen Werkstücken mit Form- und Lagetoleranzen von 0,01 bis 0,02 mm.

- für Werkstückhauptachse senkrecht zur Polteilung

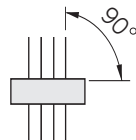

- für dünne Werkstücke bis min. 2 mm Dicke

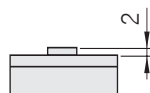

- für flächige Werkstücke min. Größe 40 x 40 mm

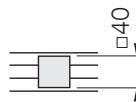

Nennhaftkraft:

100 N/cm²,
durch Steuergerät mittels
Haftkraft-Kodierschalter regelbar

Nennspannung, empfohlen:

24 V DC bis einschließlich 118 W
110 V DC für alle Größen

Lieferumfang:

- Anschlagleiste an einer kurzen und langen Seite
- Anschlusskabel 3 m an rechter Kurzseite, hinten
- größere Magnetplatten sind mit Hebelaschen zum Transportieren versehen
- Steuerung und Handbedieneinheit nicht im Lieferumfang

ELEKTRO-MAGNET-SPANNPLATTEN



SAV 243.40

mit durchgehender feiner Querpoltteilung P = 4 mm

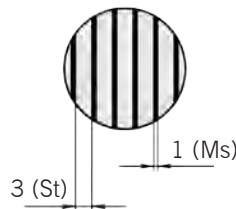
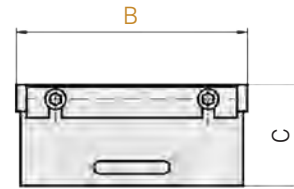
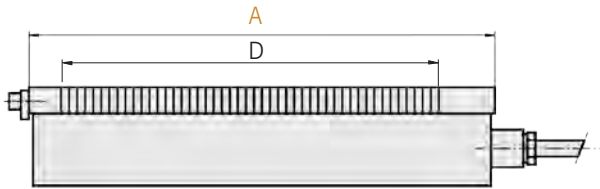

| Abmessungen in mm | | | | Leistung in W | Gewicht in kg | Steuerung Typ |
|-------------------|-----|----------------|-----|---------------|---------------|---------------|
| A | B | C ₁ | D | | | |
| 450 | 175 | 87 | 397 | 106 | 51,0 | E 1 |
| 400 | 200 | 87 | 349 | 118 | 52,0 | E 1 |
| 500 | 200 | 87 | 453 | 140 | 64,0 | E 4 |
| 600 | 200 | 87 | 549 | 162 | 77,0 | E 4 |
| 800 | 200 | 87 | 749 | 206 | 103,0 | E 4 |
| 500 | 250 | 87 | 453 | 150 | 81,0 | E 4 |
| 600 | 250 | 87 | 549 | 180 | 97,0 | E 4 |
| 800 | 250 | 87 | 749 | 233 | 129,0 | E 4 |
| 500 | 300 | 87 | 453 | 175 | 97,0 | E 4 |
| 600 | 300 | 87 | 549 | 206 | 116,0 | E 4 |
| 800 | 300 | 87 | 749 | 268 | 155,0 | E 4 |
| 1000 | 300 | 87 | 949 | 330 | 193,0 | E 4 |

| Abmessungen in mm | | | | Leistung in W | Gewicht in kg | Steuerung Typ |
|-------------------|-----|----------------|------|---------------|---------------|---------------|
| A | B | C ₁ | D | | | |
| 600 | 350 | 87 | 549 | 235 | 135,0 | E 4 |
| 800 | 350 | 87 | 749 | 305 | 180,0 | E 4 |
| 1000 | 350 | 87 | 949 | 375 | 225,0 | E 4 |
| 600 | 400 | 87 | 549 | 265 | 155,0 | E 4 |
| 700 | 400 | 87 | 653 | 310 | 181,0 | E 4 |
| 800 | 400 | 87 | 749 | 345 | 206,0 | E 4 |
| 1000 | 400 | 87 | 949 | 425 | 258,0 | E 4 |
| 1200 | 400 | 87 | 1149 | 510 | 310,0 | E 4 |
| 800 | 500 | 87 | 749 | 422 | 257,0 | E 4 |
| 1000 | 500 | 87 | 949 | 510 | 322,0 | E 4 |
| 1200 | 500 | 87 | 1149 | 605 | 386,0 | E 4 |

Andere Größen und Nennspannungen auf Anfrage. Größere Spannflächen lassen sich durch fugenlosen Zusammenbau von mehreren Platten realisieren.

Empfohlene Steuerung und Steuereinheit:

| Typ | Steuerung | Handbedieneinheit |
|-----|--------------------------|-------------------|
| E 1 | SAV 876.10-S-T-24/7/230 | SAV 876.02-SE3 |
| E 4 | SAV 876.10-S-O-110/6/230 | SAV 876.02-SE3 |

Steuerungen in Einbauf orm oder für Kombinationen nach Seite 48.

Bestellbeispiel:

Elektro-Magnet-Spannplatte SAV 243.40 - 1200 x 500 - 110 V
Benennung SAV - Nr. - A x B - Nennsp.

Bestellbeispiel Steuerung:

Elektro-Umpol-Steuergerät SAV 876.10 - S-O-110/6/230
Handbedieneinheit SAV 876.02 - SE3
Benennung SAV - Nr.

ELEKTRO-MAGNET-SPANNPLATTEN



SAV 243.41

mit durchgehender feiner Längspolteilung $P = 4 \text{ mm}$

Elektro-Magnetsysteme mit sehr enger Polteilung. Besonders für dünne Teile geeignet. Werkstückhauptachse quer zur Magnetlänge.

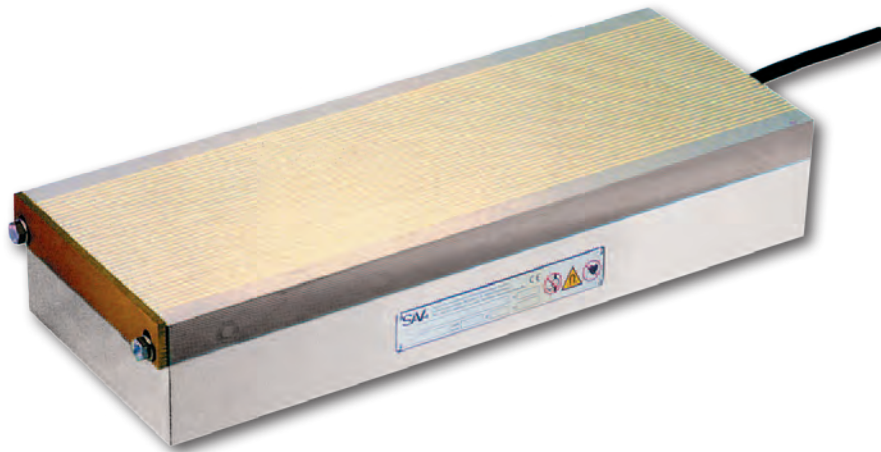

Ausführung:

- Polplatte mit besonders enger, durchgehender Längspolteilung, 3 mm Stahl und 1 mm Messing
- Lamellen verklebt und zusätzlich massiv mit Zugankern verschraubt
- Polplattenverschraubung im engen Raster
- 8 mm Abnutzbarkeit der Polplatte
- niedrige Magnetfeldhöhe mit 4 mm
- Spannschlitze an beiden Stirnseiten
- ab Längen größer 1000 mm mit Durchgangsbohrungen zur Befestigung nach Absprache
- robust und wasserdicht
- Schutzart IP 65
- 100% ED
- geeignet zum Anschluss an Steuergerät SAV 876.10

Verwendung:

Zum Spannen von dünnen, plattenförmigen Werkstücken mit Form- und Lagertoleranzen von 0,01 bis 0,02 mm.

- für Werkstückhauptachse senkrecht zur Polteilung

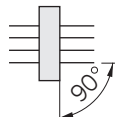

- für dünne Werkstücke bis min. 2 mm Dicke



- für flächige Werkstücke min. Größe 40 x 40 mm

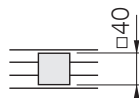

Nennhaftkraft:

100 N/cm²,
durch Steuergerät mittels
Haftkraft-Kodierschalter regelbar

Nennspannung, empfohlen:

24 V DC bis einschließlich 106 W
110 V DC für alle Größen

Lieferumfang:

- Anschlagleiste an einer kurzen und langen Seite
- Anschlusskabel 3 m an rechter Kurzseite, hinten
- größere Magnetplatten sind mit Hebelaschen zum Transportieren versehen
- Steuerung und Handbedieneinheit nicht im Lieferumfang

ELEKTRO-MAGNET-SPANNPLATTEN



SAV 243.41

mit durchgehender feiner Längspolteilung $P = 4 \text{ mm}$

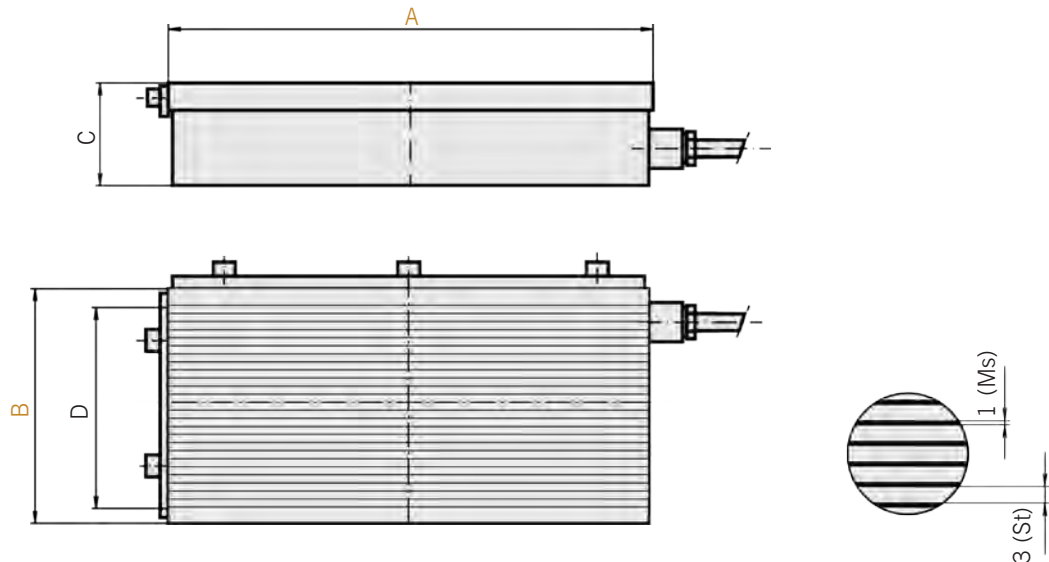

| Abmessungen in mm | | | | Leistung in W | Gewicht in kg | Steuerung Typ |
|-------------------|-----|----------------|-----|---------------|---------------|---------------|
| A | B | C ₀ | D | | | |
| 200 | 100 | 87 | 53 | 30 | 13,0 | E 1 |
| 300 | 100 | 87 | 53 | 45 | 20,0 | E 1 |
| 300 | 150 | 87 | 101 | 65 | 29,0 | E 1 |
| 400 | 150 | 87 | 101 | 90 | 39,0 | E 1 |
| 450 | 175 | 87 | 125 | 106 | 51,0 | E 1 |
| 400 | 200 | 87 | 149 | 118 | 52,0 | E 4 |
| 500 | 200 | 87 | 149 | 140 | 64,0 | E 4 |
| 600 | 200 | 87 | 149 | 162 | 77,0 | E 4 |
| 800 | 200 | 87 | 149 | 206 | 103,0 | E 4 |
| 500 | 250 | 87 | 197 | 150 | 81,0 | E 4 |
| 600 | 250 | 87 | 197 | 180 | 97,0 | E 4 |
| 800 | 250 | 87 | 197 | 233 | 129,0 | E 4 |
| 500 | 300 | 87 | 253 | 175 | 97,0 | E 4 |
| 600 | 300 | 87 | 253 | 206 | 116,0 | E 4 |
| 800 | 300 | 87 | 253 | 268 | 155,0 | E 4 |
| 1000 | 300 | 87 | 253 | 330 | 193,0 | E 4 |

| Abmessungen in mm | | | | Leistung in W | Gewicht in kg | Steuerung Typ |
|-------------------|-----|----------------|-----|---------------|---------------|---------------|
| A | B | C ₀ | D | | | |
| 600 | 350 | 87 | 301 | 235 | 135,0 | E 4 |
| 800 | 350 | 87 | 301 | 305 | 180,0 | E 4 |
| 1000 | 350 | 87 | 301 | 375 | 225,0 | E 4 |
| 600 | 400 | 87 | 349 | 265 | 155,0 | E 4 |
| 700 | 400 | 87 | 349 | 305 | 180,0 | E 4 |
| 800 | 400 | 87 | 349 | 345 | 206,0 | E 4 |
| 1000 | 400 | 87 | 349 | 425 | 258,0 | E 4 |
| 1200 | 400 | 87 | 349 | 510 | 310,0 | E 4 |
| 800 | 500 | 87 | 453 | 420 | 257,0 | E 4 |
| 1000 | 500 | 87 | 453 | 510 | 322,0 | E 4 |
| 1200 | 500 | 87 | 453 | 612 | 386,0 | E 4 |

Empfohlene Steuerung und Steuereinheit:

| Typ | Steuerung | Handbedieneinheit |
|-----|--------------------------|-------------------|
| E 1 | SAV 876.10-S-T-24/7/230 | SAV 876.02-SE3 |
| E 4 | SAV 876.10-S-O-110/6/230 | SAV 876.02-SE3 |

Andere Größen und Nennspannungen auf Anfrage. Größere Spannflächen lassen sich durch fügenlosen Zusammenbau von mehreren Platten realisieren.

Steuerungen in Einbauf orm oder für Kombinationen nach Seite 48.

Bestellbeispiel:

Elektro-Magnet-Spannplatte SAV 243.41 - 1200 x 500 - 110 V
Benennung SAV - Nr. - A x B - Nennspannung

Bestellbeispiel Steuerung:

Elektro-Umpol-Steuergerät SAV 876.10 - S-O-110/6/230
Handbedieneinheit SAV 876.02 - SE3
Benennung SAV - Nr.

ELEKTRO-MAGNET-SPANNPLATTEN



SAV 243.42

mit durchgehender Querpolteilung $P = 13 \text{ mm}$, 18 mm und 25 mm

Die Magnetplatte zeichnet sich besonders durch große magnetische Leistung, stabile Konstruktion und einer langen Lebensdauer aus. Die Polteilung bildet „echte“ N- und S-Pole aus.

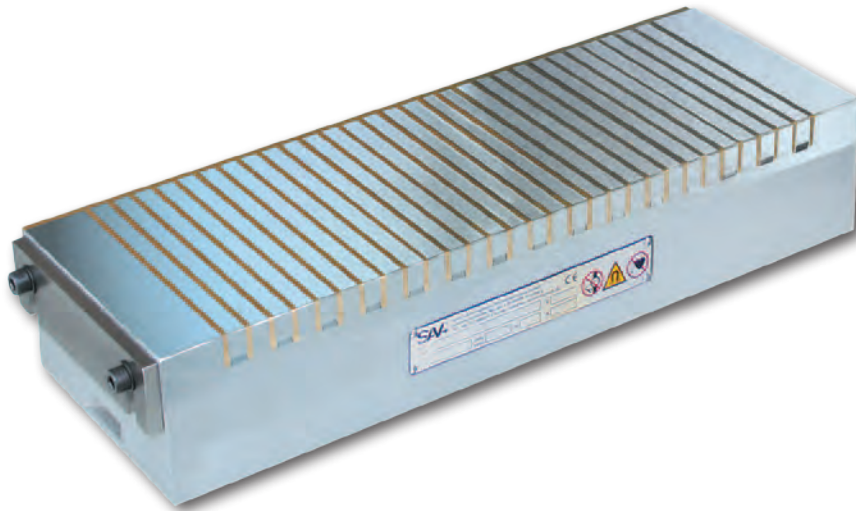

Verwendung:

Zum universellen Spannen von Werkstücken mit Form- und Lagertoleranzen von $0,01$ bis $0,02 \text{ mm}$.

- für Werkstückhauptachse senkrecht zur Polteilung

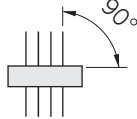

- für Werkstücke bis min. Dicke x:
 $4,5 \text{ mm}$ bei $P = 13 \text{ mm}$
 $6,0 \text{ mm}$ bei $P = 18 \text{ mm}$
 $8,5 \text{ mm}$ bei $P = 25 \text{ mm}$



- für flächige Werkstücke min. a:
 $25 \text{ mm} \times 25 \text{ mm}$ bei $P = 13 \text{ mm}$
 $32 \text{ mm} \times 32 \text{ mm}$ bei $P = 18 \text{ mm}$
 $45 \text{ mm} \times 45 \text{ mm}$ bei $P = 25 \text{ mm}$

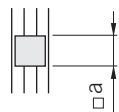

Nennhaftkraft:

90 N/cm^2 , bei $P = 13 \text{ mm}$ Polteilung
 110 N/cm^2 , bei $P = 18 \text{ mm}$ Polteilung
 115 N/cm^2 , bei $P = 25 \text{ mm}$ Polteilung
 durch Steuergerät mittels
 Haftkraft-Kodierschalter regelbar

Nennspannung, empfohlen:

24 V DC bis einschließlich 64 W
 110 V DC für alle Größen

Ausführung:

- massiv ausgeführte Polplatte mit wahlweise 13 mm , 18 mm oder 25 mm Querpolteilung
- „echte“ Polabstände N/S
- mit Wasserkühlung auf Anfrage
- auf Wunsch mit Druckluftbohrungen zum leichten Abnehmen großer Teile (Adhäsion) für $P = 18$ oder 25 mm
- Polplattenverschraubung im engen Raster
- 8 mm Abnutzbarkeit der Polplatte
- Spanschlitz an beiden Stirnseiten
- ab Längen größer 1000 mm mit Durchgangsbohrungen zur Befestigung nach Absprache
- robust und wasserdicht
- Schutzart IP 65
- 100% ED
- geeignet zum Anschluss an Steuergerät SAV 876.10

Lieferumfang:

- Anschlagleiste an einer kurzen und langen Seite
- Anschlusskabel 3 m an rechter Kurzseite, hinten
- größere Magnetplatten sind mit Hebelaschen zum Transportieren versehen
- Steuerung und Handbedieneinheit nicht im Lieferumfang



ELEKTRO-MAGNET-SPANNPLATTEN

SAV 243.42

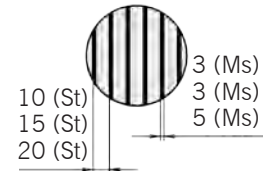
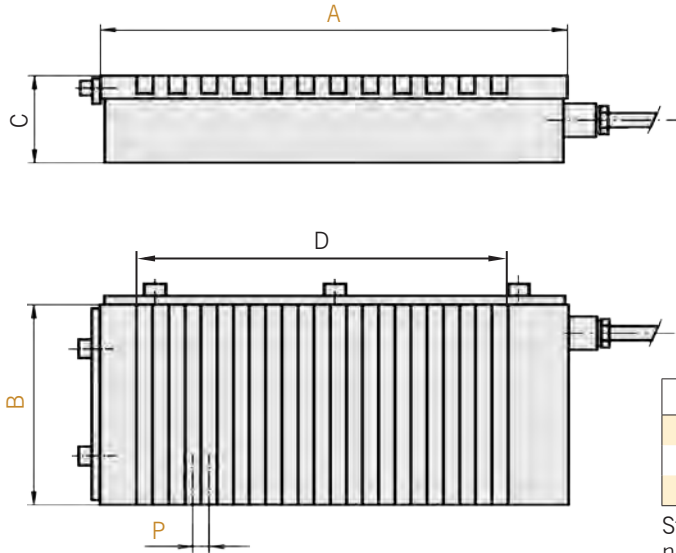
 mit durchgehender Querpolteilung $P = 13 \text{ mm}, 18 \text{ mm und } 25 \text{ mm}$

Empfohlene Steuerung und Steuereinheit:

| Typ | Steuerung | Handbedieneinheit |
|-----|---------------------------|-------------------|
| E 1 | SAV 876.10-S-T-24/7/230 | SAV 876.02-SE3 |
| E 4 | SAV 876.10-S-O-110/6/230 | SAV 876.02-SE3 |
| E 5 | SAV 876.10-S-O-110/16/230 | SAV 876.02-SE3 |

Steuerungen in Einbauform oder für Kombinationen nach Seite 48.

| Abmessungen in mm | | | | | Leistung in W | Gewicht in kg | Steuerung Typ |
|-------------------|-----|----------------|-----|----|---------------|---------------|---------------|
| A | B | C ₀ | D | P | | | |
| 200 | 100 | 90 | 120 | 13 | 19 | 11,0 | E 1 |
| 300 | 100 | 90 | 224 | 13 | 31 | 17,0 | E 1 |
| 300 | 150 | 90 | 224 | 13 | 42 | 25,0 | E 1 |
| 400 | 150 | 90 | 328 | 13 | 52 | 34,0 | E 1 |
| 450 | 175 | 90 | 381 | 18 | 64 | 44,0 | E 1 |
| 400 | 200 | 90 | 309 | 18 | 66 | 45,0 | E 4 |
| 500 | 200 | 90 | 417 | 18 | 83 | 56,0 | E 4 |
| 600 | 200 | 90 | 525 | 18 | 89 | 67,0 | E 4 |
| 800 | 200 | 90 | 741 | 18 | 120 | 90,0 | E 4 |
| 500 | 250 | 90 | 417 | 18 | 94 | 70,0 | E 4 |
| 600 | 250 | 90 | 525 | 18 | 109 | 84,0 | E 4 |
| 800 | 250 | 90 | 741 | 18 | 127 | 112,0 | E 4 |
| 500 | 300 | 90 | 417 | 18 | 110 | 84,0 | E 4 |
| 600 | 300 | 90 | 525 | 18 | 128 | 101,0 | E 4 |
| 800 | 300 | 90 | 741 | 18 | 171 | 134,0 | E 4 |
| 1000 | 300 | 90 | 921 | 18 | 209 | 168,0 | E 4 |
| 600 | 350 | 90 | 525 | 18 | 148 | 118,0 | E 4 |
| 800 | 350 | 90 | 741 | 18 | 191 | 157,0 | E 4 |
| 1000 | 350 | 90 | 921 | 18 | 239 | 196,0 | E 4 |

| Abmessungen in mm | | | | | Leistung in W | Gewicht in kg | Steuerung Typ |
|-------------------|-----|----------------|------|----|---------------|---------------|---------------|
| A | B | C ₀ | D | P | | | |
| 600 | 400 | 90 | 525 | 18 | 166 | 134,0 | E 4 |
| 700 | 400 | 90 | 697 | 18 | 187 | 156,0 | E 4 |
| 800 | 400 | 90 | 741 | 18 | 208 | 179,0 | E 4 |
| 1000 | 400 | 90 | 921 | 18 | 255 | 224,0 | E 4 |
| 1200 | 400 | 90 | 1101 | 18 | 329 | 269,0 | E 4 |
| 800 | 500 | 90 | 730 | 25 | 254 | 224,0 | E 4 |
| 1000 | 500 | 90 | 930 | 25 | 341 | 280,0 | E 4 |
| 1200 | 500 | 90 | 1130 | 25 | 374 | 336,0 | E 4 |
| 1250 | 500 | 90 | 1180 | 25 | 390 | 350,0 | E 4 |
| 1500 | 500 | 90 | 1430 | 25 | 458 | 420,0 | E 4 |
| 1600 | 500 | 90 | 1530 | 25 | 489 | 438,0 | E 4 |
| 2000 | 500 | 90 | 1930 | 25 | 576 | 560,0 | E 4 |
| 1000 | 600 | 90 | 930 | 25 | 361 | 382,0 | E 4 |
| 1200 | 600 | 90 | 1130 | 25 | 441 | 459,0 | E 4 |
| 1250 | 600 | 90 | 1180 | 25 | 459 | 478,0 | E 4 |
| 1500 | 600 | 90 | 1430 | 25 | 487 | 573,0 | E 4 |
| 1600 | 600 | 90 | 1530 | 25 | 520 | 611,0 | E 4 |
| 2000 | 600 | 90 | 1930 | 25 | 607 | 764,0 | E 4 |
| 1500 | 800 | 90 | 1430 | 25 | 730 | 764,0 | E 5 |
| 1600 | 800 | 90 | 1530 | 25 | 693 | 815,0 | E 5 |
| 2000 | 800 | 90 | 1930 | 25 | 810 | 1018,0 | E 5 |

Andere Größen und Nennspannungen auf Anfrage. Größere Spannflächen lassen sich durch fugenlosen Zusammenbau von mehreren Platten realisieren.

Bestellbeispiel:

 Elektro-Magnet-Spannplatte SAV 243.42 - 2000 x 800 - 25 - 110 V
 Benennung SAV - Nr. - A x B - P - Nennsp.

Bestellbeispiel Steuerung:

 Elektro-Umpol-Steuergerät SAV 876.10 - S-O-110/16/230
 Handbedieneinheit SAV 876.02 - SE3
 Benennung SAV - Nr.

ELEKTRO-RUNDMAGNETE



SAV 244.40

mit radialer Polteilung

Die Elektro-Rundmagnete zeichnen sich durch ihre großen Haftkräfte aus. Für universellen Einsatz oder Verwendung von Polschuhen ist das Einbringen von Radialnuten in der Polplatte möglich.



Verwendung:

Für Schlefbearbeitung von zylindrischen und ringförmigen Werkstücken auf Karussell-Innen- und Außenschleifmaschinen. Auch für Drehbearbeitung mit Form- und Lagetoleranzen von 0,01 bis 0,02 mm geeignet.

- gleiche Polteilung am Umfang, dadurch für ringförmige Werkstücke geeignet

- für Werkstücke bis min. Breite entsprechend 35% Polteilung am Teilkreisdurchmesser

- auch für dünne Ringe

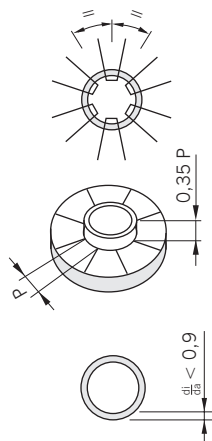

Nennhaftkraft:

120 N/cm²,
durch Steuergerät mittels
Haftkraft-Kodierschalter regelbar

Nennspannung, empfohlen:

24 V DC bis einschließlich 90 Watt Leistung
110 V DC für alle weiteren Größen

Ausführung:

- massiv ausgeführte Polplatte
- Die radiale Polanordnung ist besonders für den Einsatz von Polschuhen geeignet. Für den Auslauf des Werkzeuges oder der Schleifscheibe ist diese Voraussetzung bei 3-Seiten-Bearbeitung unbedingt erforderlich. Hierzu Ausführung mit T-Nuten (T) nach DIN 650-10^{H10} lieferbar.
- 8 mm Abnutzbarkeit der Polplatte
- Schutzart IP 65
- 100% ED
- geeignet zum Anschluss an Steuergerät SAV 876.10
- auf Anfrage mit Flansch lieferbar (siehe SAV 248.90 bis 248.94)

Lieferumfang:

- Größere Rundmagnete sind mit Gewinden zum Transportieren versehen.
- Standardausführung ohne T-Nuten und Polschuhe.
- Elektro-Anschluss in Standard-Ausführung auf Rückseite mittig durch Klemmen.
- Wahlweise mit integriertem Flach-Schleifkörper für Durchmesser ab 1000 mm.
- Steuerung und Handbedieneinheit nicht im Lieferumfang.

ELEKTRO-RUNDMAGNETE



SAV 244.40

mit radialer Polteilung

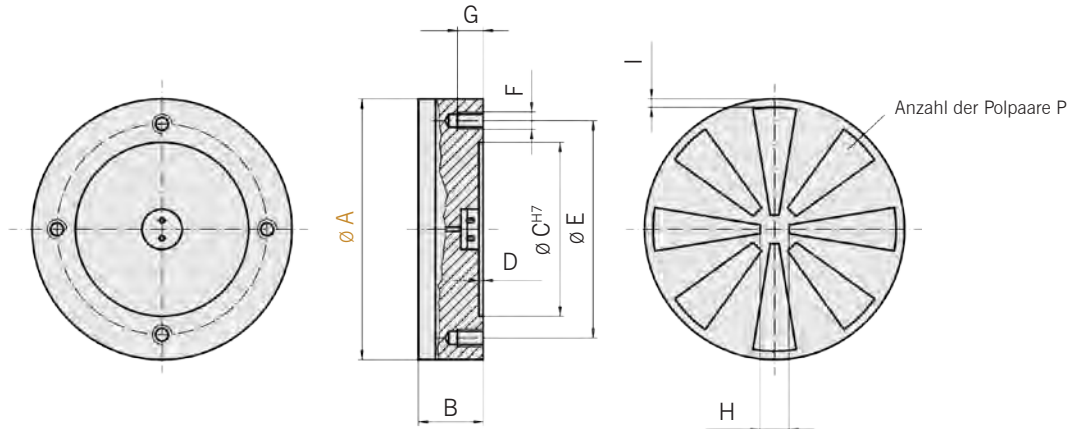

| Abmessungen in mm | | | | | | | | | | Leistung in W | Gewicht in kg | Steuerung Typ | |
|-------------------|-------------------------------|-----------------------------|---|-----|----------|----|-----|-----|----|------------------|------------------|------------------|-----|
| A | B _I * ⁰ | C | D | E | F | G | H | I | P | | | | |
| 100 | 90 | 60 | 3 | 80 | M8 (3x) | 12 | 30 | 10 | 3 | 16 | 4,0 | E 1 | |
| 150 | 90 | 90 | 3 | 120 | M10 (3x) | 14 | 30 | 10 | 3 | 30 | 9,0 | E 1 | |
| 200 | 90 | 110 | 3 | 140 | M10 (4x) | 14 | 40 | 10 | 4 | 48 | 18,0 | E 1 | |
| 250 | 90 | 140 | 3 | 170 | M12 (4x) | 16 | 50 | 10 | 4 | 66 | 29,0 | E 1 | |
| 300 | 90 | 160 | 3 | 190 | M12 (4x) | 16 | 60 | 10 | 6 | 90 | 42,0 | E 1 | |
| 400 | 90 | 210 | 4 | 250 | M12 (6x) | 16 | 70 | 15 | 6 | 150 | 76,0 | E 4 | |
| 500 | 90 | 280 | 4 | 320 | M12 (6x) | 16 | 100 | 15 | 8 | 190 | 120,0 | E 4 | |
| 600 | 100 | 350 | 4 | 390 | M16 (6x) | 18 | 100 | 15 | 8 | 265 | 195,0 | E 4 | |
| 700 | 100 | 400 | 4 | 450 | M16 (6x) | 18 | 120 | 15 | 8 | 350 | 265,0 | E 4 | |
| 800 | 100 | 450 | 4 | 500 | M16 (6x) | 18 | 150 | 18 | 12 | 440 | 365,0 | E 4 | |
| 1000 | 100 | 550 | 4 | 620 | M16 (8x) | 18 | 200 | 18 | 12 | 660 | 550,0 | E 4 | |
| 1200 | 110 | Rückseite nach Vereinbarung | | | | | | 300 | 25 | 18 | 960 | 990,0 | E 5 |
| 1400 | 110 | Rückseite nach Vereinbarung | | | | | | 300 | 25 | 18 | 1100 | 1350,0 | E 5 |
| 1500 | 120 | Rückseite nach Vereinbarung | | | | | | 300 | 25 | 18 | 1440 | 1550,0 | E 5 |
| 1600 | 120 | Rückseite nach Vereinbarung | | | | | | 300 | 25 | 18 | 1630 | 1760,0 | E 5 |

Größere Durchmesser z.B. 5,5 m auf Anfrage lieferbar.

* bei Ausführung mit T-Nuten vergrößert sich die Bauhöhe um 10 mm

Empfohlene Steuerung und Steuereinheit:

| Typ | Steuerung | Handbedieneinheit |
|-----|---------------------------|-------------------|
| E 1 | SAV 876.10-S-T-24/7/230 | SAV 876.02-SE3 |
| E 4 | SAV 876.10-S-O-110/6/230 | SAV 876.02-SE3 |
| E 5 | SAV 876.10-S-O-110/16/230 | SAV 876.02-SE3 |

Steuerungen in Einbauf orm nach Seite 48.

Bestellbeispiel:

Elektro-Rundmagnet SAV 244.40 - 800 - T - 110 V
Benennung SAV - Nr. - A - Ausführung - Nennspannung

Bestellbeispiel Steuerung:

Elektro-Umpol-Steuergerät SAV 876.10 - S-O-110/6/230
Handbedieneinheit SAV 876.02 - SE3
Benennung SAV - Nr.

ELEKTRO-RUNDMAGNETE



SAV 244.41

mit Ringpolteilung

Der Elektro-Rundmagnet besitzt durch die Ringpolteilung ein starkes, niedriges Magnetfeld.



Verwendung:

Vorwiegend für Schleifbearbeitung von scheibenförmigen Werkstücken auf Rundtisch-Innen- und Außenschleifmaschinen. Nicht für dünne Ringe. Durch Ringpolteilung auch für die Belegung mit mehreren Massenteilen geeignet, die nicht zentrisch aufgelegt werden. Auch für Drehbearbeitung mit Form- und Lagetoleranzen von 0,01 bis 0,02 mm geeignet.

- Durch Ringpolteilung gleichmäßige Haftkraftverteilung am Umfang. Dadurch für dünne, flächige Teile (Sägeblätter u.Ä.) geeignet.



- Mehrfachbelegung auf Teilkreisdurchmesser möglich.

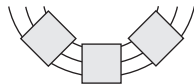

- für Werkstücke bis min. Dicke:
2 mm bei P = 5,5 mm
4 mm bei P = 9,0 mm
8 mm bei P = 18 mm

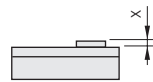

- für flächige Werkstücke min. Größe 45 mm x 45 mm

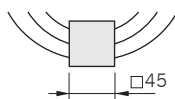

Nennhaftkraft:

80 N/cm²,
durch Steuergerät mittels
Haftkraft-Kodierschalter regelbar

Ausführung:

- Polteilung „spaltfrei“ gefertigt
- Polplattenverschraubung im engen Raster
- 8 mm Abnutzbarkeit der Polplatte
- Schutzart IP 65
- 100% ED
- geeignet zum Anschluss an Steuergerät SAV 876.10
- auf Anfrage mit Flansch lieferbar (siehe SAV 248.90 bis 248.94)

Lieferumfang:

- Größere Rundmagnete sind mit Gewinden zum Transportieren versehen.
- Elektro-Anschluss in Standard-Ausführung auf Rückseite, mittig durch Klemmen.
- Wahlweise mit integriertem Flach-Schleifkörper für Durchmesser ab 1000 mm.
- Steuerung und Handbedieneinheit nicht im Lieferumfang.

Nennspannung, empfohlen:

24 V DC bis einschließlich 90 W
110 V DC für alle Größen



ELEKTRO-RUNDMAGNETE

SAV 244.41

mit Ringpolteilung

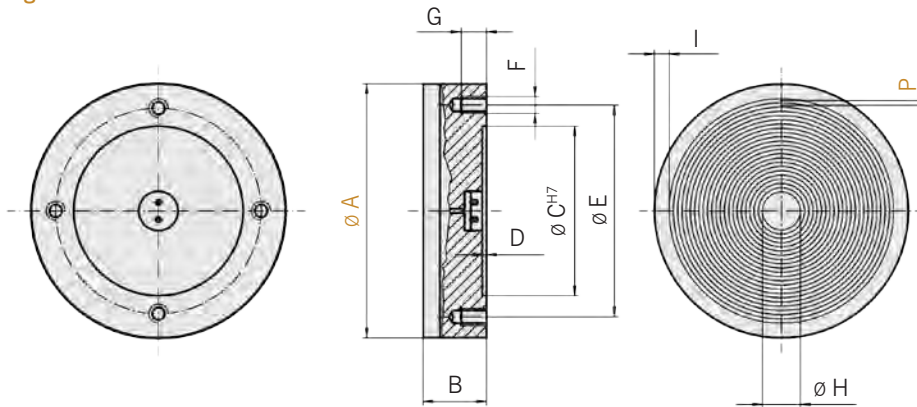

| Abmessungen in mm | | | | | | | | | | | Leistung in W | Gewicht in kg | Steuerung Typ |
|-------------------|-----|-----------------------------|---|-----|----------|----|-----|----|-----|------|------------------|------------------|------------------|
| A | B | C | D | E | F | G | H | I | P | | | | |
| 100 | 100 | 60 | 3 | 80 | M8 (3x) | 12 | 22 | 9 | 5,5 | 16 | 4,0 | E 1 | |
| 150 | 100 | 90 | 3 | 120 | M10 (3x) | 14 | 30 | 12 | 5,5 | 30 | 9,0 | E 1 | |
| 200 | 100 | 110 | 3 | 140 | M10 (4x) | 14 | 40 | 16 | 5,5 | 48 | 18,0 | E 1 | |
| 250 | 100 | 140 | 3 | 170 | M12 (4x) | 16 | 45 | 16 | 5,5 | 66 | 29,0 | E 1 | |
| 300 | 100 | 160 | 3 | 190 | M12 (4x) | 16 | 55 | 16 | 5,5 | 90 | 42,0 | E 1 | |
| | | | | | | | | | | | | | |
| 400 | 100 | 210 | 4 | 250 | M12 (6x) | 16 | 46 | 21 | 9 | 150 | 92,0 | E 4 | |
| 500 | 100 | 280 | 4 | 320 | M12 (6x) | 16 | 74 | 21 | 9 | 190 | 144,0 | E 4 | |
| 600 | 100 | 350 | 4 | 390 | M12 (6x) | 18 | 66 | 21 | 9 | 264 | 208,0 | E 4 | |
| 700 | 100 | 400 | 4 | 450 | M12 (6x) | 18 | 76 | 21 | 9 | 350 | 283,0 | E 4 | |
| 800 | 100 | 450 | 4 | 500 | M16 (6x) | 18 | 129 | 22 | 9 | 440 | 369,0 | E 4 | |
| 1000 | 100 | 550 | 4 | 620 | M16 (8x) | 18 | 131 | 22 | 9 | 660 | 577,0 | E 4 | |
| | | | | | | | | | | | | | |
| 400 | 100 | 210 | 4 | 250 | M12 (6x) | 16 | 46 | 21 | 18 | 150 | 92,0 | E 4 | |
| 500 | 100 | 280 | 4 | 320 | M12 (6x) | 16 | 74 | 21 | 18 | 190 | 144,0 | E 4 | |
| 600 | 100 | 350 | 4 | 390 | M12 (6x) | 18 | 66 | 21 | 18 | 264 | 208,0 | E 4 | |
| 700 | 100 | 400 | 4 | 450 | M12 (6x) | 18 | 76 | 21 | 18 | 350 | 283,0 | E 4 | |
| 800 | 100 | 450 | 4 | 500 | M16 (6x) | 18 | 138 | 22 | 18 | 440 | 369,0 | E 4 | |
| 1000 | 100 | 550 | 4 | 620 | M16 (8x) | 18 | 140 | 22 | 18 | 660 | 577,0 | E 4 | |
| | | | | | | | | | | | | | |
| 1200 | 110 | Rückseite nach Vereinbarung | | | | 22 | 131 | 23 | 9 | 960 | 989,0 | E 5 | |
| 1400 | 110 | Rückseite nach Vereinbarung | | | | 22 | 136 | 26 | 9 | 1100 | 1346,0 | E 5 | |
| 1500 | 120 | Rückseite nach Vereinbarung | | | | 22 | 101 | 26 | 9 | 1440 | 1545,0 | E 5 | |
| 1600 | 120 | Rückseite nach Vereinbarung | | | | 22 | 129 | 26 | 9 | 1630 | 1760,0 | E 5 | |
| | | | | | | | | | | | | | |
| 1200 | 110 | Rückseite nach Vereinbarung | | | | 22 | 140 | 23 | 18 | 960 | 989,0 | E 5 | |
| 1400 | 110 | Rückseite nach Vereinbarung | | | | 22 | 136 | 26 | 18 | 1100 | 1346,0 | E 5 | |
| 1500 | 120 | Rückseite nach Vereinbarung | | | | 22 | 128 | 26 | 18 | 1440 | 1545,0 | E 5 | |
| 1600 | 120 | Rückseite nach Vereinbarung | | | | 22 | 138 | 26 | 18 | 1630 | 1760,0 | E 5 | |

Empfohlene Steuerung und Steuereinheit:

| Typ | Steuerung | Handbedieneinheit |
|-----|---------------------------|-------------------|
| E 1 | SAV 876.10-S-T-24/7/230 | SAV 876.02-SE3 |
| E 4 | SAV 876.10-S-O-110/6/230 | SAV 876.02-SE3 |
| E 5 | SAV 876.10-S-O-110/16/230 | SAV 876.02-SE3 |

Größere Durchmesser z.B. 5,5 m auf Anfrage lieferbar.

Steuerungen in Einbaufarm nach Seite 48.

Bestellbeispiel:

 Elektro-Rundmagnet SAV 244.41 - 800 - 18 - 110 V
 Benennung SAV - Nr. - A - Polteilung - Nennspannung

Bestellbeispiel Steuerung:

 Elektro-Umpol-Steuergerät SAV 876.10 - S-O-110/6/230
 Handbedieneinheit SAV 876.02 - SE3
 Benennung SAV - Nr.

ELEKTRO-RUNDMAGNETE



SAV 244.43

mit Parallelpolteilung $P=4$ mm

Verwendung:

Zum Schleifen von dünnen, plattenförmigen Werkstücken.

- Schleifen von dünnen Platten, breiten Ringen mit niedriger Stärke und min. Breiten von 40 mm
- für Werkstücke bis min. Dicke 2 mm
- für flächige Werkstücke min. $40 \times 40 \text{ mm}^2$

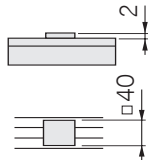

Ausführung:

- Polplatte mit besonders enger, durchgehender Polteilung, 3 mm Stahl und 1 mm Ms
- niedrige Bauhöhe
- Lamellen verklebt und mit Zugankern verstärkt
- hohe Genauigkeit durch Polplattenverschraubung im engen Raster
- niedrige Feldhöhe mit 4 mm
- Ausschaltung über Entmagnetisierzyklus
- Befestigungsbohrbild mit Gewinden rückseitig bzw. Durchgangsbohrungen nach Absprache
- 8 mm Abnutzbarkeit der Polfläche
- robust und wasserdicht
- Schutzart IP 65
- geeignet zum Anschluss an Steuergerät SAV 876.10

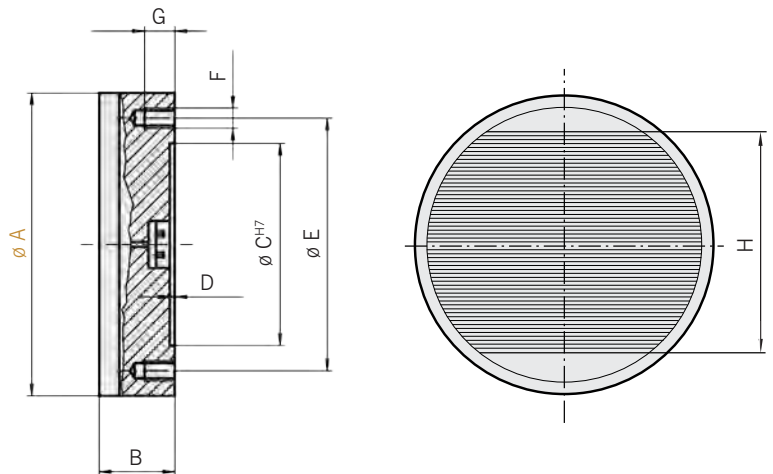

Nennspannung, empfohlen:

110 V DC

Nennhaftkraft:

100 N/cm²,
durch Steuergerät mittels
Haftkraft-Kodierschalter regelbar

Lieferumfang:

- Größere Rundmagnete sind mit Gewinden zum Transportieren versehen.
- Elektro-Anschluss in Standard-Ausführung auf Rückseite, mittig durch Klemmen.
- Steuerung und Handbedieneinheit nicht im Lieferumfang.

| Abmessungen in mm | | | | | | | | Leistung in W | Gewicht in kg | Steuerung Typ |
|-------------------|-----------------|-----|---|-----|----------|----|-----|---------------|---------------|---------------|
| A | B _{±1} | C | D | E | F | G | H | | | |
| 300 | 100 | 160 | 4 | 190 | M12 (4x) | 16 | 213 | 110 | 55 | E 4 |
| 400 | 100 | 210 | 4 | 250 | M12 (6x) | 16 | 301 | 180 | 98 | E 4 |
| 500 | 100 | 280 | 4 | 320 | M12 (6x) | 16 | 401 | 230 | 153 | E 4 |
| 600 | 100 | 350 | 4 | 390 | M12 (6x) | 18 | 481 | 410 | 220 | E 4 |
| 700 | 100 | 400 | 4 | 450 | M12 (6x) | 18 | 581 | 430 | 300 | E 4 |
| 800 | 100 | 450 | 4 | 500 | M16 (6x) | 18 | 681 | 540 | 392 | E 4 |

Bestellbeispiel:

Elektro-Rundmagnet SAV 244.43 - 300 - 110 V
Benennung SAV - Nr. - A - Spannung

Bestellbeispiel Steuerung:

Elektro-Umpol-Steuergerät SAV 876.10 - S-O-110/6/230
Handbedieneinheit SAV 876.02 - SE3
Benennung SAV - Nr.

Empfohlene Steuerung und Steuereinheit:

| Typ | Steuerung | Handbedieneinheit |
|-----|--------------------------|-------------------|
| E 4 | SAV 876.10-S-O-110/6/230 | SAV 876.02-SE3 |

Steuerungen in Einbauform nach Seite 48.

GLEITSCHUH-MAGNETE

SAV 244.45

mit Topf-Magnetsystem für große Werkstückspektren

Verwendung:

- zum Schleifen von kleinen Ringen mit geringer Werkstückkontaktfläche
- durch exzentrische Werkstückspannung und Positionierung über stationäre Gleitschuhe extrem niedrige Wanddickenschwankung
- durch universelle Werkstücktreiber einfaches Umrüsten
- für großen Durchmesserbereich universell einsetzbar
- zum Spannen von Werkstücken bis 500 mm Durchmesser
- Werkstück exzentrisch zur Spindel
- Magnet für Drehbewegung, Präzision durch bauseitige Gleitschuhe

Ausführung:

- extremes Magnetfeld zum Schleifen von großen Werkstückspektren
- Lieferung mit Treibern nach Absprache bzw. an vorhandene angepasst
- Spindeladaption nach Absprache
- auf Wunsch mit Wechsel-Polplatten für großen Spannungsbereich
- für einfaches Werkstückhandling, leicht automatisierbar
- innere Kühlwasserzufuhr möglich
- Steuerung und Handbedieneinheit nicht im Lieferumfang

Nennspannung, empfohlen:

- 24 V DC bis Durchmesser 250 mm
- 110 V DC über Durchmesser 250 mm

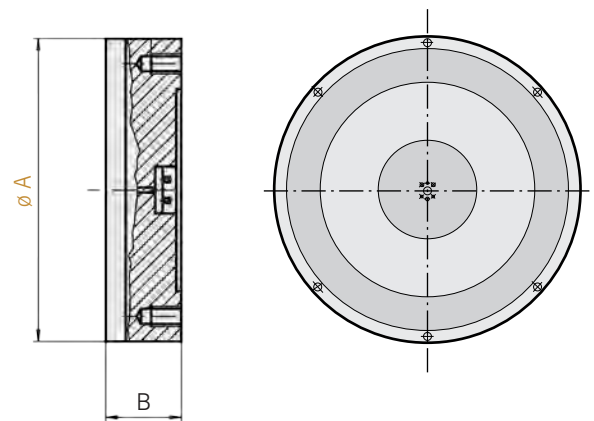
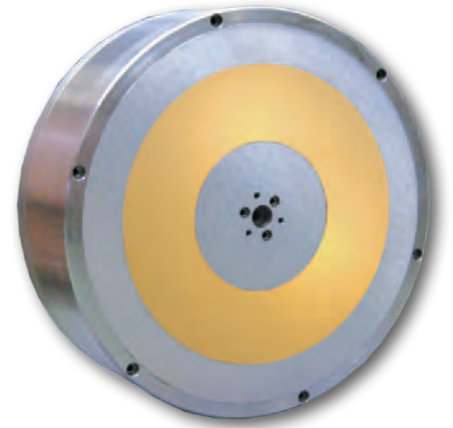

| Abmessungen in mm | | Gewicht in kg | Leistung in W | Steuerung Typ |
|-------------------|----------------|------------------|------------------|------------------|
| A | B ₀ | | | |
| 150 | 130 | 23 | 25 | E 1 |
| 200 | 130 | 40 | 40 | E 1 |
| 250 | 160 | 80 | 62 | E 1 |
| 300 | 160 | 113 | 90 | E 4 |
| 400 | 180 | 225 | 140 | E 4 |
| 450 | 180 | 285 | 180 | E 4 |
| 500 | 200 | 390 | 250 | E 4 |

Empfohlene Steuerung und Steuereinheit:

| Typ | Steuerung | Handbedieneinheit |
|-----|--------------------------|-------------------|
| E 1 | SAV 876.10-S-T-24/7/230 | SAV 876.02-SE3 |
| E 4 | SAV 876.10-S-O-110/6/230 | SAV 876.02-SE3 |

Steuerungen in Einbauform nach Seite 48.

Bestellbeispiel:

Gleitschuh-Magnet SAV 244.45 - 500 - 110 V
Benennung SAV - Nr. - A - Nennspannung

Bestellbeispiel Steuerung:

Elektro-Umpol-Steuergerät SAV 876.10 - S-O-110/6/230
Handbedieneinheit SAV 876.02 - SE3
Benennung SAV - Nr.

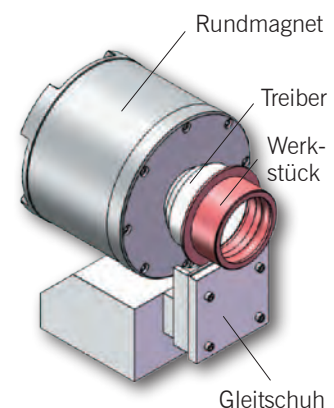

ELEKTRONISCHES UMPOLSTEUERGERÄT

SAV 876.10

mit integriertem Mikrocomputer und Haftkraftregulierung

Verwendung:

Für Elektro-Magnetspannsysteme. Auch zum nachträglichen Einbau geeignet.

Funktion:

Elektronische Umpol-Steuergeräte versorgen Elektro-Magnet-Spanngeräte mit Gleichstrom.

Außerdem bauen sie mittels eingebauter Umpoleinrichtung und integriertem Mikrocomputer die durch Remanenz bedingte Resthaftkraft zwischen magnetisch gespannten Werkstücken und Spanngerät ab.

Damit lassen sich die Werkstücke leicht von der Magnetplatte abnehmen und die entstandenen Späne entfernen. Gleichzeitig verliert sich auch noch die im Werkstück verbliebene Restfeldstärke nahezu vollständig.

Für besonders schwierig zu entmagnetisierende Teile stehen im Computer eine Anzahl erweiterter Umpolprogramme zur Verfügung.

Bei gemeinsamer Bestellung von Magnetspannplatte und Umpol-Steuergerät erhalten Sie selbstverständlich eine optimierte Einstellung in Zeit und Wirkung.

Zu Ihrer Sicherheit überwacht das Gerät permanent die Stromquelle, die eigenen Leistungsbauteile und alle Anschlusskabel einschließlich Magnetwicklung. Signalgeber ist eine LCD-Anzeige.

Ausführung:

Das Gerät entspricht den Regelwerken:

- Maschinen-Richtlinie 93/68/EWG ABI.Nr. L220
- Niederspannungs-Richtlinie 93/68/EWG ABI.Nr. L220126220
- EMV-Richtlinie 92/31/EWG ABI.Nr. L126

Ein Sicherheitskontakt im Steuergerät kann verwendet werden, um eine Bearbeitung des Werkstücks bei nicht eingeschaltetem Spanngerät zu verhindern.

Manuell angesteuert wird mit Leuchtdrucktastern. Der optionale Anschluss an eine CNC-Steuerung erfolgt über eine 24-Volt Signalspannung.

Eine Stufenhaftkraftregulierung ist serienmäßig eingebaut. Sie ist über einen Kodierschalter regelbar.

Bei Verwendung der unteren Stufen der Haftkraftregulierung muss beachtet werden, dass die Sicherheit nach UVV nicht mehr gegeben ist. Das Freigabenniveau ist jedoch einstellbar und an das Werkstück anzupassen.

| | |
|-------------------------------------|-------------|
| Umgebungstemperatur max.: | 45 °C |
| Netzanschluss: | 230 / 400 V |
| Frequenz: | 50 / 60 Hz |
| Einschaltdauer für Elektro-Magnete: | 100 % |

Leistungsmerkmale:

- klein und kompakt
- in jedem Maschinenschaltschrank integrierbar
- bedienerfreundlich durch LCD-Klartextanzeige und Folientastatur
- universell für alle Magnetarten und -spannungen einsetzbar
- betriebssicher und zuverlässig



ELEKTRISCHE DATEN

Für Elektro-Magnet-Spannplatten

| Bestell-Nummer | Steuerung Typ | Magnet Spannung DC in V | Magnet Strom max. in A | Netzspannung AC in V | max. Magnetleistung DC in kW | Sicherung in A | Netztrafo erforderlich |
|-----------------------------|---------------|-------------------------|------------------------|----------------------|------------------------------|----------------|------------------------|
| 876.10 - - T-24 / 7 / 230 | E 1 | 24 | 7 | 230 | 168 | 4 | ja (T) |
| 876.10 - - T-24 / 15 / 230 | E 2 | 24 | 15 | 230 | 360 | 6,3 | ja (T) |
| 876.10 - - T-24 / 25 / 230 | E 3 | 24 | 25 | 230 | 600 | 6,3 | ja (T) |
| 876.10 - - O-110 / 6 / 230 | E 4 | 110 | 6 | 230 | 660 | 4 | nein(O) |
| 876.10 - - O-110 / 16 / 230 | E 5 | 110 | 16 | 230 | 1760 | 16 | nein(O) |
| 876.10 - - O-110 / 30 / 230 | E 6 | 110 | 30 | 230 | 3300 | 25 | nein(O) |
| 876.10 - - T-110 / 6 / 400 | E 7 | 110 | 6 | 400 | 660 | 4 | ja (T) |
| 876.10 - - T-110 / 16 / 400 | E 8 | 110 | 16 | 400 | 1760 | 16 | ja (T) |
| 876.10 - - T-110 / 30 / 400 | E 9 | 110 | 30 | 400 | 3300 | 25 | ja (T) |

ELEKTRONISCHES UMPOLSTEUERGERÄT

SAV 876.10

mit integriertem Mikrocomputer und Haftkraftregulierung

Magnetanschluss

Anschluss Steuer-
signale

Netzspannungs-
anschluss



LCD-Display:

für die Anzeige der Betriebszu-
stände und Fehlermeldungen im
Klartext.

Folien-Tastatur:

zur einfachen Einstellung von Be-
triebsparametern:

- Magnet-Spannung
- Entmagnetisierprogramm grob
- Entmagnetisierprogramm fein
- Charakteristik der Haftkraftkurve (Stufen 1 - 16)
- Anzahl der Spannungspulse
- Spannungspuls-Dauer
- Haftkraftstufe zur Maschinen-
freigabe

2

GEOMETRISCHE DATEN

| Ausführung im Schaltkasten (S) Schutzart IP54 | | | | | | | | | Ausführung in Einbauf orm (E) Schutzart IP00 | | | | | | | | |
|---|----------------|-----|-----|-----|-----|-----|-----|------------------|--|----------------|-----|-----|-----|-----|-----|-----|------------------|
| Bestell-Nummer | Steuer- Typ | A | B | C | D | E | F | Gewicht in kg | Bestell-Nummer | Steuer- Typ | A | B | C | D | E | F | Gewicht in kg |
| 876.10-S-T-24 / 7 / 230 | E 1 | 250 | 400 | 150 | 205 | 355 | ∅10 | 14,0 | 876.10-E-T-24 / 7 / 230 | E 10 | 220 | 120 | 95 | 210 | 85 | ∅ 5 | 2,0 |
| 876.10-S-T-24 / 15 / 230 | E 2 | 250 | 500 | 150 | 205 | 455 | ∅10 | 20,0 | 876.10-E-T-24 / 15 / 230 | E 11 | 260 | 120 | 95 | 250 | 85 | ∅ 5 | 3,0 |
| 876.10-S-T-24 / 25 / 230 | E 3 | 500 | 400 | 250 | 455 | 355 | ∅10 | 32,0 | 876.10-E-T-24 / 25 / 230 | E 12 | 320 | 120 | 95 | 310 | 85 | ∅ 5 | 6,0 |
| 876.10-S-O-110 / 6 / 230 | E 4 | 300 | 250 | 155 | 260 | 210 | ∅ 8 | 10,0 | 876.10-E-O-110 / 6 / 230 | E 13 | 220 | 120 | 95 | 210 | 85 | ∅ 5 | 2,0 |
| 876.10-S-O-110 / 16 / 230 | E 5 | 250 | 400 | 150 | 205 | 355 | ∅10 | 14,0 | 876.10-E-O-110 / 16 / 230 | E 14 | 260 | 120 | 95 | 250 | 85 | ∅ 5 | 3,0 |
| 876.10-S-O-110 / 30 / 230 | E 6 | 250 | 400 | 150 | 205 | 355 | ∅10 | 16,0 | 876.10-E-O-110 / 30 / 230 | E 15 | 350 | 250 | 100 | 325 | 225 | ∅ 8 | 8,0 |
| 876.10-S-T-110 / 6 / 400 | E 7 | 500 | 400 | 250 | 455 | 355 | ∅10 | 28,0 | 876.10-E-T-110 / 6 / 400 | E 16 | 220 | 120 | 95 | 210 | 85 | ∅ 5 | 2,0 |
| 876.10-S-T-110 / 16 / 400 | E 8 | 500 | 400 | 250 | 455 | 355 | ∅10 | 38,0 | 876.10-E-T-110 / 16 / 400 | E 17 | 260 | 120 | 95 | 250 | 85 | ∅ 5 | 3,0 |
| 876.10-S-T-110 / 30 / 400 | E 9 | 600 | 400 | 250 | 555 | 355 | ∅10 | 54,0 | 876.10-E-T-110 / 30 / 400 | E 18 | 350 | 120 | 100 | 325 | 225 | ∅ 8 | 6,0 |

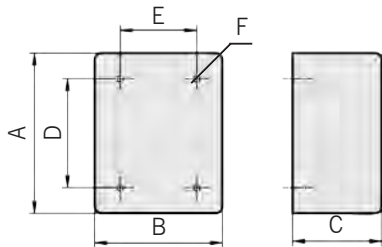

Maßbild für
Ausführung im
Schaltkasten (S)

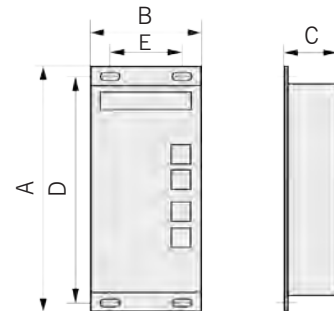

Maßbild für
Ausführung in
Einbauf orm (E)

Bestellbeispiel:

elektr. Umpol-Steuergerät SAV 876.10 - E - O - 110 / 6 / 230
Benennung SAV Nr. - Ausführung - Trafo - Magnetennsp. / max. Magnetstr. / Netzsp.

zur Ansteuerung von Umpol-Steuergeräten SAV 876.10

Anwendung:

Zum Schalten von Gleichstrommagneten in Verbindung mit den elektronischen Umpol-Steuergeräten SAV 876.10. Die Ansteuerung erfolgt für das Einschalten durch Betätigung der gelben und grünen Folientasten. Der Umpolvorgang wird über die gelbe und rote Folientaste eingeleitet. Eventuelle, von den Umpol-Steuergeräten erkannte Störungen gelangen ebenfalls über die rote Folientaste mittels kodierter Blinksignale zur Anzeige. Die Haftkraftauswahl kann in 8 Stufen ausgewählt werden.

Ausführung:

Zur Einhaltung der Unfallverhütungsvorschriften ist es bei Werkzeugmaschinen erforderlich, durch Hilfskontakte den Maschinenvorschub nur bei eingeschaltetem Spannmagnet freizugeben und die Einschaltstellung durch eine Signallampe zu überwachen. Die Steuereinheiten entsprechen diesen Vorschriften.

Die Signallampe ist in den Tasten der Steuereinheit integriert. Die Hilfskontakte für den Maschinenvorschub befinden sich im Umpol-Steuergerät.

Technische Daten:

Gehäuse Größe (LxBxH): 130 x 60 x 60 mm

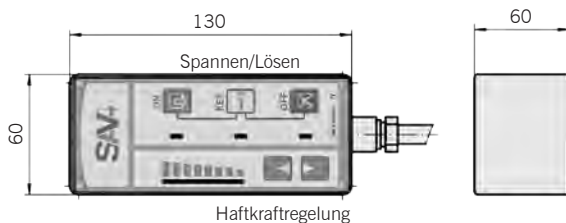

Handbedieneinheit Typ SE3

für Haftkraftregulierung in 8 Stufen für inverse BCD-Kodierung, mit eingebauten Meldeleuchten und 2 m Nummernkabel, 9-polig. Weiteres Nummernkabel gegen Mehrpreis lieferbar.

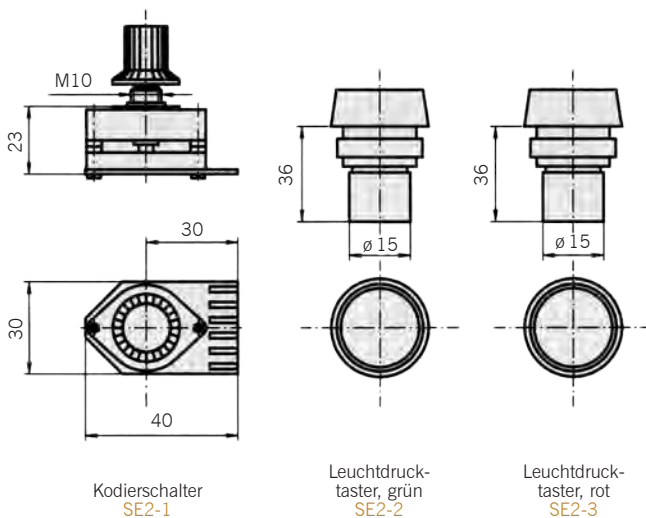

Steuerelemente Typ SE2-1 bis SE2-3, Einbauform

bestehend aus: 2 Leuchtdrucktaster und Kodierschalter in 8 Stufen für Haftkraftregulierung in inverser BCD-Kodierung. Kompletter Satz unter Typ SE2-S bestellbar.

Bestellbeispiel:

Handbedieneinheit SAV 876.02 - SE3
Benennung SAV Nr. - Typ

GLEICHRICHTER

SAV 876.06

für Haftmagnete

Verwendung:

Zur Spannungsversorgung von Schutz- und Haftmagneten. Für Elektro-Magnete als preisgünstige Alternative zu Umpol-Steuergeräten, falls keine Haftkraftregulierung und Entmagnetisierung benötigt wird.

Ausführung:

Mit Silizium-Brückengleichrichter und Transformator mit getrennter Wicklung. Ausführung im Schaltkasten für Wandmontage (S) mit Schutzart IP 54. Ebenfalls in Einbauform (E) mit Schutzart IP 00 lieferbar. Die Maßabweichungen bei Ausführung in Einbauform zur Tabelle sind geringfügig. In Standard-Ausführung Schaltung über Netzspannung. Optional mit Bedienelementen in der Türe lieferbar (B).

Umgebungstemperatur max.: 35 °C
 Netzanschluss, umschaltbar: 230 V AC / 400 V AC
 Frequenz: 50 / 60 Hz

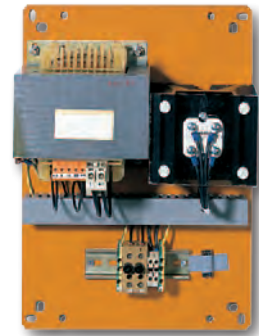

Ausführung in Einbauform (E)

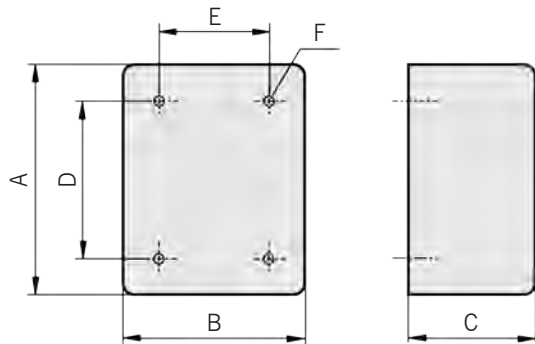

Ausführung im Schaltkasten (S)

| Magnetnennspannung-DC in V | max. Magnetstrom in A | Netzspannung AC in V | max. Leistung am Magnet DC in W | Gewicht in kg | Abmessungen in mm | | | | | |
|----------------------------|-----------------------|----------------------|---------------------------------|---------------|-------------------|-----|-----|-----|-----|---|
| | | | | | A | B | C | D | E | F |
| 24 | 4,5 | 230 / 400 | 108 | 4,0 | 210 | 140 | 144 | 150 | 120 | 9 |
| 24 | 7 | 230 / 400 | 168 | 9,0 | 318 | 140 | 218 | 187 | 194 | 9 |
| 24 | 15 | 230 / 400 | 360 | 17,0 | 418 | 210 | 318 | 287 | 294 | 9 |
| 24 | 30 | 230 / 400 | 720 | 34,0 | 618 | 210 | 418 | 487 | 394 | 9 |
| 110 | 1,5 | 230 / 400 | 165 | 9,0 | 318 | 140 | 218 | 187 | 194 | 9 |
| 110 | 6 | 230 / 400 | 660 | 22,0 | 418 | 210 | 318 | 287 | 294 | 9 |
| 110 | 16 | 230 / 400 | 1760 | 34,0 | 618 | 210 | 418 | 487 | 394 | 9 |
| 110 | 30 | 230 / 400 | 3300 | 65,0 | 818 | 260 | 618 | 687 | 594 | 9 |

Bestellbeispiel:

Gleichrichter SAV 876.06 - E - 110 V / 30 A / 230 V - B

Benennung SAV Nr. - Kasten - Magnetnennspannung / max. Magnetstrom / Netzspannung - Bedienelement

GETRENNTE SCHLEIFRINGKÖRPER

SAV 248.81

zur Stromversorgung für Elektro-Rundmagnete

Verwendung:

Zur Stromzuführung für rotierende Elektro-Rundmagnete verwendet. Für getrennten Anbau an die Maschinenspindel. Die Isolierteile dürfen nicht mit Flüssigkeiten benetzt werden. An der Maschine ist für eine berührungssichere Abdeckung der stromführenden Teile zu sorgen. E-Anschluss mit Kabelösen gegen Stützmutter.

Befestigung:

Aufschrupfen bei 130 °C, Aufpressen mit 0,5 mm Übermaß, Aufkleben.

Ausführung:

Lieferung nur mit einer kleinen Bohrung. Die Aufnahmebohrung (bzw. Gewinde) ist nachträglich entsprechend der Maschinenspindel unter Berücksichtigung der Maximalmaße E einzuarbeiten.

| für Rundmagnet- ϕ in mm | Magnetspannung in V | Läufigkeit | Abmessungen in mm | | | | | max. U/min. | Gewicht in kg |
|------------------------------|---------------------|------------|-------------------|------|----|----|---------|-------------|---------------|
| | | | A | B | C | D | E | | |
| bis 300 | 24 | 2 | 80 | 40,0 | 20 | M5 | 28 - 38 | 3600 | 1,1 |
| bis 900 | 110 | 3 | 90 | 61,5 | 22 | M6 | 30 - 45 | 3200 | 2,0 |
| bis 1600 | 110 | 3 | 120 | 84,0 | 25 | M8 | 40 - 65 | 2500 | 3,5 |

Bestellbeispiel:

Getrennte Schleifringkörper SAV 248.81 - 1600 - 110 V
Benennung SAV - Nr. - max. Rundmagnetdurchmesser - Magnetspannung

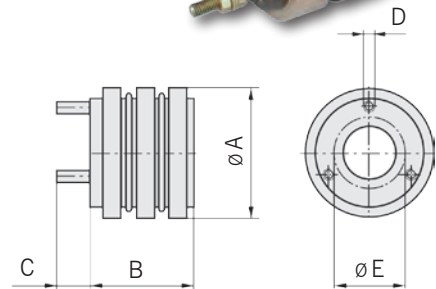
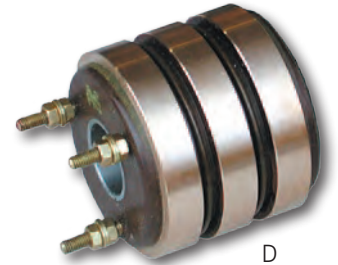

KOHLEBÜRSTENHALTER

SAV 248.83

zur Stromversorgung für Elektro-Rundmagnete

Verwendung:

Zur Stromübertragung auf die Schleifringkörper.

Ausführung:

Bronzekohlen, federnd angestellt. Die Befestigung erfolgt im Abstand G von der Haltestange.

| für Rundmagnet- ϕ in mm | Magnetspannung in V | Läufigkeit | Abmessungen in mm | | | | | | | Gewicht in kg |
|------------------------------|---------------------|------------|-------------------|----|----|------|-----|----|------|---------------|
| | | | A | B | C | D | E | F | G | |
| bis 300 | 24 | 2 | 140 | 40 | M8 | 12,5 | 6,3 | 20 | 27,0 | 0,10 |
| bis 900 | 110 | 3 | 140 | 40 | M8 | 12,5 | 6,3 | 20 | 25,0 | 0,17 |
| bis 1600 | 110 | 3 | 140 | 60 | M8 | 20 | 8,0 | 25 | 36,5 | 0,20 |

Bestellbeispiel:

Kohlebürstenhalter SAV 248.83 - 1600 - 110 V
Benennung SAV - Nr. - max. Rundmagnetdurchmesser - Magnetspannung

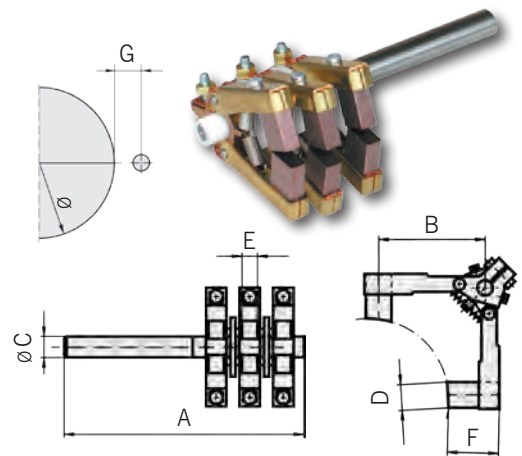

KOMPAKT-STROMÜBERTRAGER

SAV 248.86

zur Stromversorgung für Elektro-Rundmagnete

Verwendung:

Zur Integration am Spindelende. Alternativ im Magnetzentrum für Sonderausführungen.

Ausführung:

Kompakte Bauweise, gekapselte Ausführung, wartungsfrei.

Technische Angaben:

- Schutzart IP 51
- niedriger Übergangswiderstand

Befestigung:

Durch radiale Klemmung an Durchmesser D.

| Kontaktzahl | max. Dauerstrom in A | Spannung in V (AC/DC) | max. Drehzahl in 1/min | Abmessungen in mm | | |
|-------------|----------------------|-----------------------|------------------------|-------------------|------|------|
| | | | | A | B | C |
| 3 | 30 | 0 - 250 | 1200 | 31,6 | 46,2 | 27,9 |
| 4 | 30 | 0 - 500 | 300 | 45 | 69,1 | 29 |

Bestellbeispiel: Bestellbeispiel für Stecker siehe Kapitel 3, Seite 94
Stromübertrager SAV 248.86 - 4
Benennung SAV - Nr. - Kontaktzahl

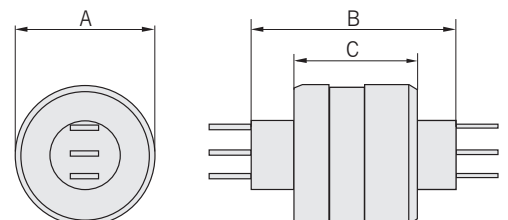



KAPITELÜBERSICHT

KAPITEL 3

Seite 53 - 96

| | SAV-ART.-NR. | POLTEILUNG | BEMERKUNGEN | BEARBEITUNGSVERFAHREN* | SEITE |
|--|--------------|-------------|---------------------------------------|------------------------|-------|
| ELEKTRO-PERMANENT-MAGNET-SPANNPLATTEN | | | | | |
| | 243.70 | 13/18/25 mm | für universelle Anwendung | | 58-59 |
| | 243.71 | 4 mm | für dünne Teile quer aufgelegt | | 60-61 |
| | 243.72 | 4 mm | mit magnetisch aktiven Anschlägen | | 62-63 |
| | 243.73 | 4 mm | für dünne Teile längs aufgelegt | | 64-65 |
| | 243.76 | 35/65/85 mm | mit Entmagnetisierung, zum Hartfräsen | | 66-67 |
| | 220.76 | 35/65 mm | mit Entmagnetisierung, zum Hartfräsen | | 66-67 |
| | 243.77 | 27,5 mm | für dünnere Teile | | 68-69 |
| | 243.77 | 55 mm | für univ. Anwendung mit Polschuhen | | 70 |
| | 243.77 | 85 mm | für dicke Werkstücke mit Polschuhen | | 71 |
| | 248.70 | – | Polverlängerungen eckig / rund | | 73 |
| | 243.77-RAIL | – | zur Schienenbearbeitung | | 74-75 |

| ELEKTRO-PERMANENT-MAGNET-SPANNPLATTEN / PALETTEN | | | | | |
|---|--------|--------------|------------------------------------|--|----|
| | 243.79 | Hexagonalpol | für univ. Anwendung mit Polschuhen | | 76 |
| | 220.79 | Hexagonapol | für univ. Bearbeitung, HSC-Fräsen | | 77 |
| | 243.80 | Quadratpol | kostengünstig, für univ. Anwendung | | 78 |

| SPANNTÜRME MIT ELEKTRO-PERMANENT-MAGNET-SPANNPLATTEN | | | | | |
|---|--------|-----------|-----------------------------|--|----|
| | 242.92 | Spannturm | für horizontale Bearbeitung | | 79 |

| ELEKTRO-PERMANENT-RUNDMAGNETE | | | | | |
|--------------------------------------|--------|---------------------|---|--|-------|
| | 244.70 | Radial-Polteilung | für dünne Ringe | | 80-81 |
| | 244.71 | Radial-Polteilung | für dünne Ringe zum Hartdrehen | | 82-83 |
| | 244.72 | Ring-Polteilung | für dünne Teile, Mehrfachbelegung | | 86-87 |
| | 244.73 | Parallel-Polteilung | für dünne Teile, magnetisch aktives Zentrum | | 88 |

| ELEKTRONISCHE UMPOL-STEUERGERÄTE / STROMÜBERTRAGER | | | | | |
|---|--------|--|--|---|-------|
| | 876.12 | zur elektronischen Ansteuerung bei EP-Spannplatten | | – | 90-91 |
| | 876.02 | zum Schalten von Gleichstrommagneten | | – | 93 |

| KOHLEBÜRSTENHALTER / SCHLEIFRINGKÖRPER | | | | | |
|---|--------|-----------------------------|--|---|----|
| | 248.84 | Kohlebürstenhalter | | – | 94 |
| | 248.85 | Getrennte Schleifringkörper | | – | 94 |
| | 248.86 | Kompakt-Stromübertrager | | – | 95 |

* Erklärung der Piktogramme auf Seite 15

ANWENDUNGEN

► ELEKTRO-PERMANENT-MAGNETKUBUS

Größe:

1400 x 1400 mm

Werkstück:

Gesenke für Kurbelwellen

Bearbeitung:

Hartfräsen der Formnester

Beschreibung:

- 4 Magnetseiten mit je 2 aktiven Magneten
- Verschleiß-Schutz mit Polleisten
- E-Anschluss mit Schwermaschinenstecker für Drehtisch



► ELEKTRO-PERMANENT-MAGNETPLATTE

Größe:

1000 x 1000 mm

Werkstück:

Getriebedeckel aus Grauguss

Bearbeitung:

Bohr- und Fräsbearbeitung der Dichtkanten

Beschreibung:

- erste Aufspannung mit beweglichen Polschuhen und Stützelementen
- zweite Aufspannung auf starren Polleisten zur Erzeugung der exakten Parallelität

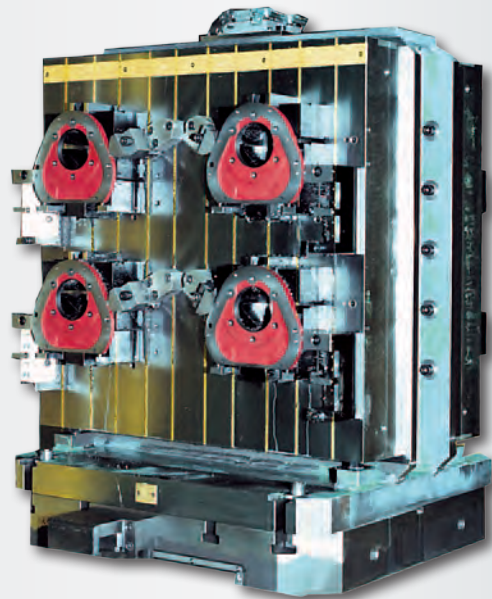

ANWENDUNGEN

► HOCHENERGIE-FRÄSMAGNET

Größe:

1900 x 750 mm

Werkstück:

Frontplatten für Gabelstabler

Bearbeitung:

Fräsbearbeitung von 5-Seiten
inkl. der Durchbrüche

Beschreibung:

- leistungsstarkes Neodym-Magnetsystem
- Werkstückfreistellung über Polleisten
- abklappbare Anschläge mit Positionsüberwachung

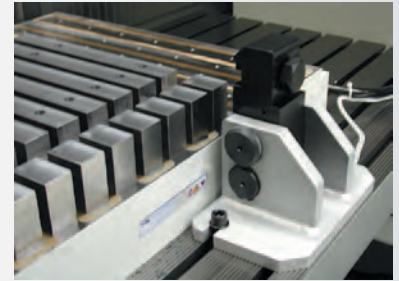
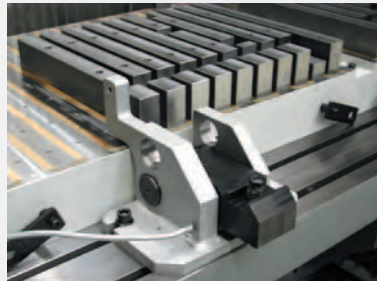

► ELEKTRO-PERMANENT-MAGNETVORRICHTUNG

Größe:

Länge 1000 mm

Werkstück:

Werkzeuge für Gesenkbiegepressen

Bearbeitung:

Schleifen der Biegekantur und AufnahmefüÙe

Beschreibung:

- Schwenkbrücke auf Teilapparat mit Parallelität auf Umschlag 0,01/1000 mm
- Werkstückaufnahme über Polblöcke in Längs- oder Querpolteilung

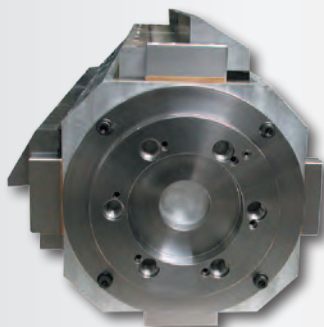
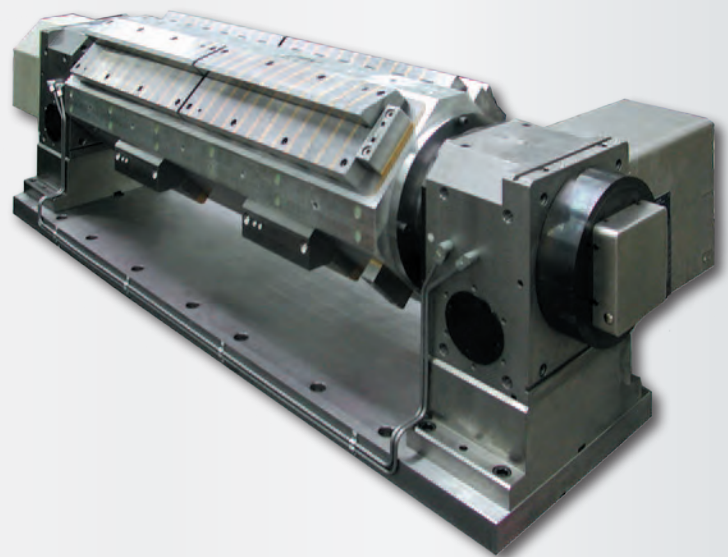

ANWENDUNGEN

► ELEKTRO-PERMANENT-MAGNETSYSTEM mit Wechsellolleisten

Größe:

4000 x 180 mm

Werkstück:

Linearführungen

Bearbeitung:

Schleifen der Führungsbahnen

Beschreibung:

- mit Längspolteilung für homogenes Magnetfeld auf ganzer Länge
- komplett aus einem Stück gefertigt
- Hochenergie-System
- Werkstückfreistellung über Wechsellolleisten

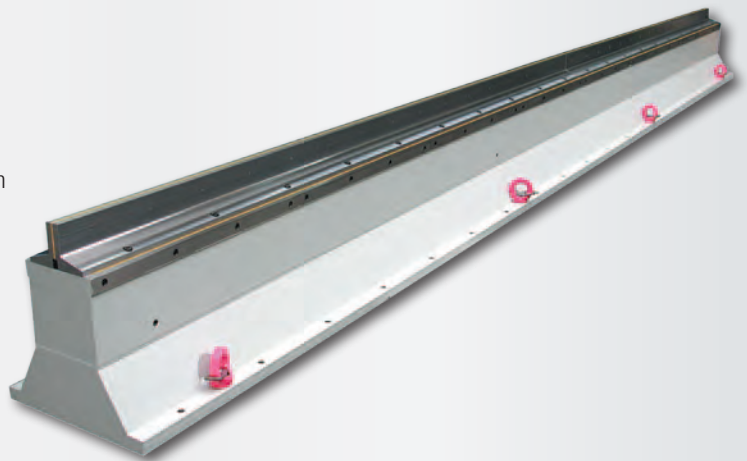

► ELEKTRO-PERMANENT-MAGNETPLATTEN

Größe:

2310 x 260 mm

Werkstück:

Linearführungen

Bearbeitung:

Schleifen der Führungsbahnen

Beschreibung:

- zur Hucke-Pack-Spannung von 2 Schienen übereinander
- pro Maschine 2 Magnete im Palettenwechsel
- E-Anschluss automatisch angedockt



ANWENDUNGEN

► ELEKTRO-PERMANENT-RUNDMAGNETE

Magnete für Großteilebearbeitung:

- 3-Seiten-Bearbeitung
- minimale Spann- und Rüstzeiten
- universell und präzise
- extreme Kräfte auch für schwere Zerspanung
- komplette Tischfläche nutzbar
- hohe Genauigkeit und Dämpfung durch flächige Kräfteinleitung
- große magnetisch aktive Bereiche in Umfangsrichtung
- sehr kleine unmagnetische Zonen im Zentrum
- individuelle Spindeladaption
- Großmagnete aus einem Stück
- hohe Umfangsgeschwindigkeiten
- extrem große Durchmesser z.B. 12 m in Segmentausführung

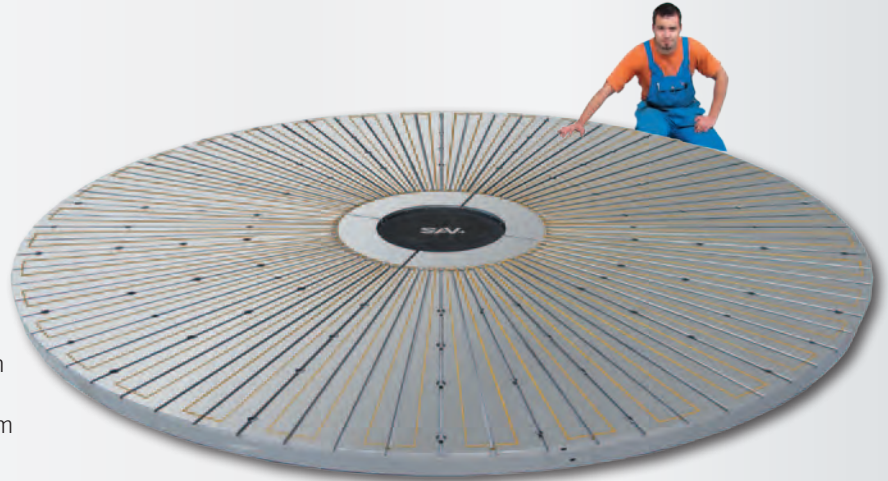

ø 4000 mm, Ausführung 2-teilig

► SAV GROßMAGNETBAU

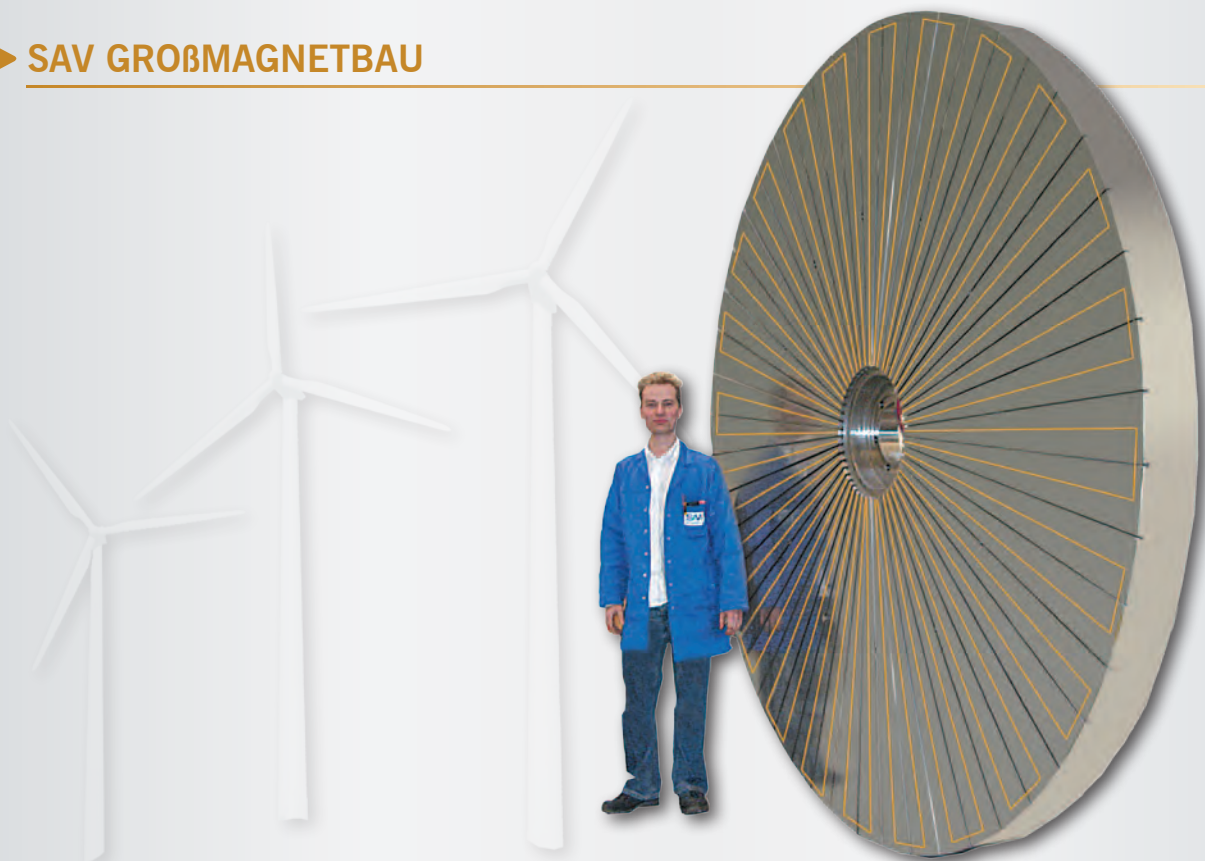

ø 2800 mm, aus einem Stück gefertigt

ELEKTRO-PERMANENT-MAGNET-SPANNPLATTEN



SAV 243.70

mit durchgehender Querpolteilung $P = 13 \text{ mm}$, 18 mm und 25 mm

Die Magnetkraft wird von Dauermagneten erzeugt, welche durch kurze Stromimpulse magnetisiert und entmagnetisiert werden. Die Magnetplatte zeichnet sich besonders durch große magnetische Leistung, stabile Konstruktion und einer langen Lebensdauer aus. Die Polteilung bildet „echte“ N- und S-Pole aus.



Verwendung:

Zum universellen Spannen von Werkstücken mit hoher Präzision.

- für Werkstückhauptachse senkrecht zur Polteilung

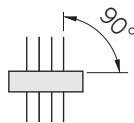

- für Werkstücke bis min. Dicke x :
 $4,5 \text{ mm}$ bei $P = 13 \text{ mm}$
 $6,0 \text{ mm}$ bei $P = 18 \text{ mm}$
 $8,5 \text{ mm}$ bei $P = 25 \text{ mm}$



- für flächige Werkstücke min. a :
 $25 \text{ mm} \times 25 \text{ mm}$ bei $P = 13 \text{ mm}$
 $32 \text{ mm} \times 32 \text{ mm}$ bei $P = 18 \text{ mm}$
 $45 \text{ mm} \times 45 \text{ mm}$ bei $P = 25 \text{ mm}$

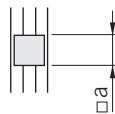

Nennhaftkraft:

90 N/cm^2 , bei $P = 13 \text{ mm}$ Polteilung
 110 N/cm^2 , bei $P = 18 \text{ mm}$ Polteilung
 115 N/cm^2 , bei $P = 25 \text{ mm}$ Polteilung
 durch Steuergerät regelbar.

Nennspannung, empfohlen:

210 V DC bis Größe $A \times B = 600 \times 400$
 360 V DC über Größe $A \times B = 600 \times 400$

Ausführung:

- massiv ausgeführte Polplatte mit wahlweise 13 mm , 18 mm oder 25 mm Querpolteilung
- „echte“ Polabstände N/S
- Ausschaltung über Entmagnetisierzyklus
- Gehäuse spannungsfrei geglüht
- Elektro-Permanent-System für absolute Sicherheit bei Stromausfall
- auf Wunsch mit Druckluftbohrungen für $P = 18/25 \text{ mm}$ zum leichten Abnehmen großer Teile (Adhäsion)
- hohe Genauigkeit durch Polplattenverschraubung im engen Raster
- verstärkte Systeme für hohe Beanspruchung auf Anfrage möglich
- 8 mm Abnutzbarkeit der Polplatte
- Polplatte nach Verschleiß tauschbar
- Spannschlitze an beiden Stirnseiten
- ab Längen größer 1000 mm mit Durchgangsbohrungen zur Befestigung nach Absprache
- robust und wasserdicht
- Schutzart IP 65
- geeignet zum Anschluss an Steuergerät SAV 876.12

Lieferumfang:

- Anschlagleiste an einer kurzen und langen Seite.
- Anschlusskabel 3 m an rechter Kurzseite, hinten.
- auf Wunsch mit wasserdichtem Schwenkmaschinensteckverbinder.
- größere Magnetplatten sind mit Hebelaschen zum Transportieren versehen.
- Steuerung und Handbedieneinheit nicht im Lieferumfang



ELEKTRO-PERMANENT-MAGNET-SPANNPLATTEN

SAV 243.70

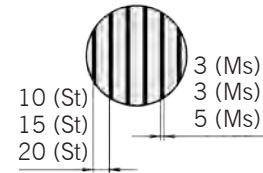
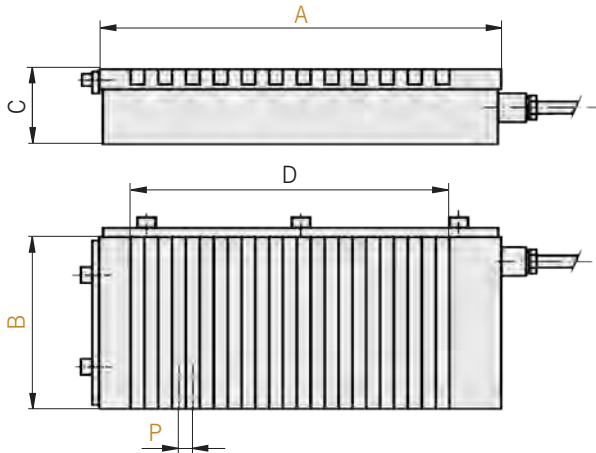
 mit durchgehender Querpolteilung $P = 13 \text{ mm}, 18 \text{ mm und } 25 \text{ mm}$

Andere Größen und Nennspannungen auf Anfrage.
Größere Spannflächen lassen sich durch fugenlosen Zusammenbau von mehreren Platten realisieren. Die Zuordnung der passenden Steuerung erfolgt nach der max. Stromaufnahme bzw. Magnetspannung.

| Abmessungen in mm | | | | | Gewicht in kg | Nenn- spannung in V | Steuerung Typ |
|-------------------|-----|-----------------------------|-----|----|------------------|---------------------------|------------------|
| A | B | C ₁ ⁰ | D | P | | | |
| 200 | 100 | 80 | 120 | 13 | 11,0 | 210 | EP 1 |
| 300 | 100 | 80 | 224 | 13 | 17,0 | 210 | EP 1 |
| 300 | 150 | 80 | 224 | 13 | 25,0 | 210 | EP 1 |
| 400 | 150 | 80 | 328 | 13 | 34,0 | 210 | EP 1 |
| 450 | 175 | 80 | 381 | 18 | 44,0 | 210 / 360 | EP 1 |
| 400 | 200 | 80 | 309 | 18 | 45,0 | 210 / 360 | EP 1 |
| 500 | 200 | 80 | 417 | 18 | 56,0 | 210 / 360 | EP 1 |
| 600 | 200 | 80 | 525 | 18 | 67,0 | 210 / 360 | EP 1 |
| 800 | 200 | 80 | 741 | 18 | 90,0 | 210 / 360 | EP 1 |
| 500 | 250 | 80 | 417 | 18 | 70,0 | 210 / 360 | EP 1 |
| 600 | 250 | 80 | 525 | 18 | 84,0 | 210 / 360 | EP 1 |
| 800 | 250 | 80 | 741 | 18 | 112,0 | 210 / 360 | EP 1 |
| 500 | 300 | 80 | 417 | 18 | 90,0 | 210 / 360 | EP 1 |
| 600 | 300 | 80 | 525 | 18 | 108,0 | 210 / 360 | EP 1 |
| 800 | 300 | 80 | 741 | 18 | 145,0 | 210 / 360 | EP 1 |
| 1000 | 300 | 80 | 921 | 18 | 180,0 | 210 / 360 | EP 1 |
| 600 | 350 | 80 | 525 | 18 | 126,0 | 210 / 360 | EP 1 |
| 800 | 350 | 80 | 741 | 18 | 168,0 | 210 / 360 | EP 1 |
| 1000 | 350 | 80 | 921 | 18 | 210,0 | 210 / 360 | EP 1 |

| Abmessungen in mm | | | | | Gewicht in kg | Nenn- spannung in V | Steuerung Typ |
|-------------------|-----|-----------------------------|------|----|------------------|---------------------------|------------------|
| A | B | C ₁ ⁰ | D | P | | | |
| 600 | 400 | 80 | 525 | 18 | 145,0 | 210 / 360 | EP 1 |
| 700 | 400 | 80 | 697 | 18 | 169,0 | 360 | EP 2 |
| 800 | 400 | 80 | 741 | 18 | 193,0 | 360 | EP 2 |
| 1000 | 400 | 80 | 921 | 18 | 240,0 | 360 | EP 2 |
| 1200 | 400 | 90 | 1101 | 18 | 289,0 | 360 | EP 2 |
| 800 | 500 | 80 | 730 | 25 | 241,0 | 360 | EP 2 |
| 1000 | 500 | 80 | 930 | 25 | 301,0 | 360 | EP 2 |
| 1200 | 500 | 90 | 1130 | 25 | 361,0 | 360 | EP 2 |
| 1250 | 500 | 90 | 1180 | 25 | 376,0 | 360 | EP 2 |
| 1500 | 500 | 90 | 1430 | 25 | 450,0 | 360 | EP 2 |
| 1600 | 500 | 90 | 1530 | 25 | 480,0 | 360 | EP 3 |
| 2000 | 500 | 90 | 1930 | 25 | 602,0 | 360 | EP 3 |
| 1000 | 600 | 80 | 930 | 25 | 361,0 | 360 | EP 2 |
| 1200 | 600 | 90 | 1130 | 25 | 433,0 | 360 | EP 2 |
| 1250 | 600 | 90 | 1180 | 25 | 451,0 | 360 | EP 2 |
| 1500 | 600 | 90 | 1430 | 25 | 542,0 | 360 | EP 2 |
| 1600 | 600 | 90 | 1530 | 25 | 578,0 | 360 | EP 3 |
| 2000 | 600 | 90 | 1930 | 25 | 722,0 | 360 | EP 3 |
| 1500 | 800 | 90 | 1430 | 25 | 723,0 | 360 | EP 3 |
| 1600 | 800 | 90 | 1530 | 25 | 771,0 | 360 | EP 3 |
| 2000 | 800 | 90 | 1930 | 25 | 963,0 | 360 | EP 3 |

Empfohlene Steuerung und Steuereinheit:

| Typ | Steuerung | Handbedieneinheit |
|------|---------------------------|-------------------|
| EP 1 | SAV 876.12-S-O-210/30/230 | SAV 876.02-SE3 |
| EP 2 | SAV 876.12-S-O-360/30/400 | SAV 876.02-SE3 |
| EP 3 | SAV 876.12-S-O-360/60/400 | SAV 876.02-SE3 |

Steuerungen in Einbauform oder für Kombinationen nach Seite 90.

Bestellbeispiel:

Elektro-Permanent-Magnet-Spannplatte SAV 243.70 - 2000 x 800 - 25 - 360 V
Benennung SAV - Nr. - A x B - Polteilung - Nennspannung

Bestellbeispiel Steuerung:

Elektro-Umpol-Steuergerät SAV 876.12 - S-O-360/60/400
Handbedieneinheit SAV 876.02 - SE3
Benennung SAV - Nr.

ELEKTRO-PERMANENT-MAGNET-SPANNPLATTEN



SAV 243.71

mit durchgehender feiner Längspolteilung $P = 4 \text{ mm}$

Elektro-Permanent-Magnetsysteme mit sehr enger Polteilung. Die Magnetkraft wird von Dauermagneten erzeugt, welche durch kurze Stromimpulse magnetisiert und entmagnetisiert werden. Besonders für dünne Teile geeignet. Werkstückhauptachse quer zur Magnetlänge.

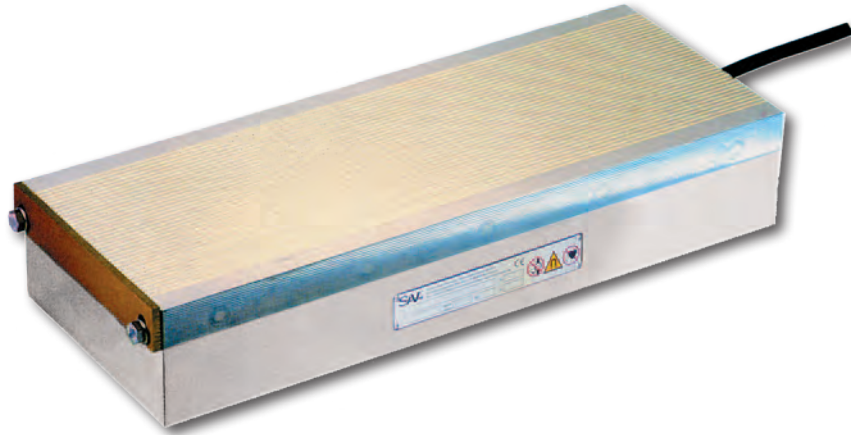

Verwendung:

Zum Spannen von dünnen, plattenförmigen Werkstücken mit hoher Präzision.

- für Werkstückhauptachse senkrecht zur Polteilung

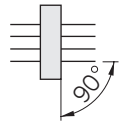

- für dünne Werkstücke bis min. 2 mm Dicke

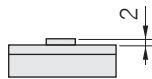

- für flächige Werkstücke min. Größe 40 mm x 40 mm

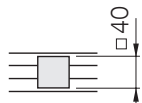

Nennhaftkraft:

100 N/cm²,
durch Steuergerät regelbar

Nennspannung, empfohlen:

210 V DC bis Größe A x B = 600 x 250
360 V DC über Größe A x B = 600 x 250

Ausführung:

- Polplatte mit besonders enger, durchgehender Längspolteilung, 3 mm Stahl und 1 mm Messing
- Lamellen verklebt und zusätzlich massiv mit Zugankern verschraubt

- hohe Genauigkeit durch Polplattenverschraubung im engen Raster
- Ausschaltung über Entmagnetisierzyklus
- 8 mm Abnutzbarkeit der Polplatte
- niedrige Magnetfeldhöhe mit 4 mm
- Gehäuse spannungsfrei gegläht
- Elektro-Permanent-System für absolute Sicherheit bei Stromausfall
- Spannschlitze an beiden Stirnseiten
- verstärkte Systeme für hohe Beanspruchung auf Anfrage möglich
- ab Längen größer 1000 mm mit Durchgangsbohrungen zur Befestigung nach Absprache
- robust und wasserdicht
- Schutzart IP 65
- geeignet zum Anschluss an Steuergerät SAV 876.12

Lieferumfang:

- Anschlagleiste an einer kurzen und langen Seite.
- Anschlusskabel 3 m an rechter Kurzseite, hinten.
- auf Wunsch mit wasserdichtem Schwermaschinensteckverbinder.
- größere Magnetplatten sind mit Hebelaschen zum Transportieren versehen.
- Steuerung und Handbedieneinheit nicht im Lieferumfang



ELEKTRO-PERMANENT-MAGNET-SPANNPLATTEN

SAV 243.71

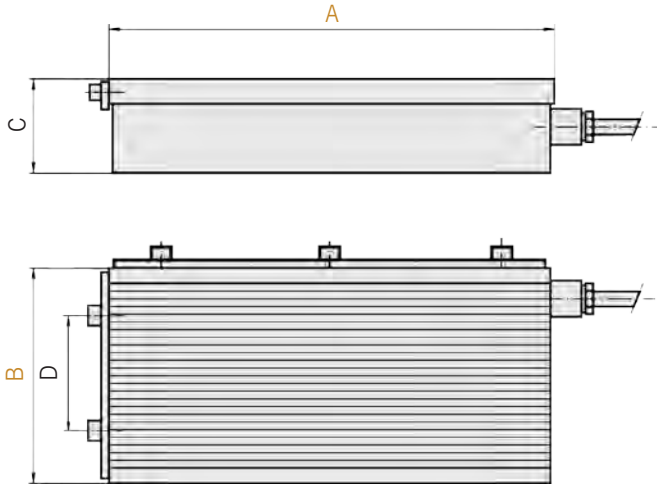
 mit durchgehender feiner Längspolteilung $P = 4 \text{ mm}$

Andere Größen und Nennspannungen auf Anfrage. Größere Spannflächen lassen sich durch fugelosen Zusammenbau von mehreren Platten realisieren. Die Zuordnung der passenden Steuerung erfolgt nach der max. Stromaufnahme bzw. Magnetspannung.

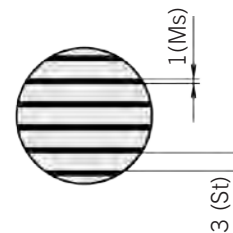

| Abmessungen in mm | | | | Gewicht in kg | Nennspannung in V | Steuerung Typ |
|-------------------|-----|----|-----|---------------|-------------------|---------------|
| A | B | C | D | | | |
| 200 | 100 | 77 | 53 | 12,0 | 210 | EP 2 |
| 300 | 100 | 77 | 53 | 18,0 | 210 | EP 2 |
| 300 | 150 | 77 | 101 | 26,0 | 210 | EP 3 |
| 400 | 150 | 77 | 101 | 34,0 | 210 | EP 3 |
| 450 | 175 | 77 | 125 | 44,0 | 210/360 | EP 2 |
| 400 | 200 | 77 | 149 | 45,0 | 210/360 | EP 3 |
| 500 | 200 | 77 | 149 | 56,0 | 210/360 | EP 3 |
| 600 | 200 | 77 | 149 | 67,0 | 210/360 | EP 2 |
| 800 | 200 | 77 | 149 | 90,0 | 210/360 | EP 2 |
| 500 | 250 | 77 | 197 | 70,0 | 210/360 | EP 3 |
| 600 | 250 | 77 | 197 | 84,0 | 210/360 | EP 3 |
| 800 | 250 | 77 | 197 | 112,0 | 360 | EP 3 |

| Abmessungen in mm | | | | Gewicht in kg | Nennspannung in V | Steuerung Typ |
|-------------------|-----|----|-----|---------------|-------------------|---------------|
| A | B | C | D | | | |
| 500 | 300 | 77 | 253 | 86,0 | 360 | EP 2 |
| 600 | 300 | 77 | 253 | 103,0 | 360 | EP 2 |
| 800 | 300 | 77 | 253 | 137,0 | 360 | EP 3 |
| 1000 | 300 | 77 | 253 | 172,0 | 360 | EP 3 |
| 600 | 350 | 77 | 301 | 120,0 | 360 | EP 2 |
| 800 | 350 | 77 | 301 | 160,0 | 360 | EP 3 |
| 1000 | 350 | 77 | 301 | 200,0 | 360 | EP 3 |
| 600 | 400 | 77 | 349 | 137,0 | 360 | EP 2 |
| 700 | 400 | 77 | 349 | 160,0 | 360 | EP 2 |
| 800 | 400 | 77 | 349 | 183,0 | 360 | EP 3 |
| 1000 | 400 | 77 | 349 | 229,0 | 360 | EP 3 |
| 1200 | 400 | 87 | 349 | 275,0 | 360 | EP 3 |
| 800 | 500 | 77 | 453 | 229,0 | 360 | EP 3 |
| 1000 | 500 | 77 | 453 | 286,0 | 360 | EP 3 |
| 1200 | 500 | 87 | 453 | 344,0 | 360 | EP 3 |

Empfohlene Steuerung und Steuereinheit:

| Typ | Steuerung | Handbedieneinheit |
|------|---------------------------|-------------------|
| EP 1 | SAV 876.12-S-O-210/30/230 | SAV 876.02-SE3 |
| EP 2 | SAV 876.12-S-O-360/30/400 | SAV 876.02-SE3 |
| EP 3 | SAV 876.12-S-O-360/60/400 | SAV 876.02-SE3 |

Steuerungen in Einbauform oder für Kombinationen nach Seite 90.

Bestellbeispiel:

Elektro-Permanent-Magnet-Spannplatte SAV 243.71 - 1200 x 500 - 360 V
 Benennung SAV - Nr. - A x B - Nennspannung

Bestellbeispiel Steuerung:

Elektro-Umpol-Steuergerät SAV 876.12 - S-O-260/60/400
 Handbedieneinheit SAV 876.02 - SE3
 Benennung SAV - Nr.

ELEKTRO-PERMANENT-MAGNET-SPANNPLATTEN



SAV 243.72

mit feiner Längspolteilung $P = 4 \text{ mm}$ und magnetisierbaren Anschlagleisten

Das neu entwickelte Spannsystem ermöglicht es, über magnetisierbare Anschläge die Werkstücke prozesssicher gegen Anschlag zu ziehen. Einlegefehler können somit im Besonderen beim Schichtbetrieb vermieden werden. Elektro-Permanent-Magnetsysteme mit sehr enger Polteilung. Die Magnetkraft wird von Dauermagneten erzeugt, welche durch kurze Stromimpulse magnetisiert und entmagnetisiert werden. Besonders für dünne Teile geeignet.

Verwendung:

Vorwiegend für die genaue Schleifbearbeitung von Massenteilen, vor allem im Schichtbetrieb, geeignet. Für den Werkzeugbau ermöglicht das System μm -genaue Bearbeitung zur angeschlagenen Bezugskante.

- magnetisch aktive Anschläge in Zeitfolge autom. gesteuert

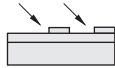

- für dünne Werkstücke bis min. 12 mm Dicke (je nach Anschlaghöhe)

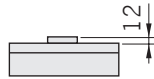

- für flächige Werkstücke min. Größe 40 mm x 40 mm

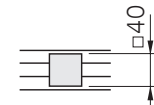

Nennhaftkraft:

100 N/cm²,
durch Steuergerät regelbar

Nennspannung, empfohlen:

360 V DC

Ausführung:

- Aufbau aus 2 starken Bipolarsystemen für die Anschlagleiste, zur sicheren Ausrichtung der Teile. Der Anschlagmagnet arbeitet zeitversetzt mit dem Basismagnet.
- Aufmagnetisieren der Anschlagleisten vor der Hauptspannfläche. Damit wird das Werkstück sicher in die untere Ecke des Anschlags gezogen.
- Polplatte mit besonders enger, durchgehender Längspolteilung, 3 mm Stahl und 1 mm Messing
- Lamellen verklebt und zusätzlich massiv mit Zugankern verschraubt
- hohe Genauigkeit durch Polplattenverschraubung im engen Raster
- Ausschaltung über Entmagnetisierzyklus
- 8 mm Abnutzbarkeit der Polplatte
- niedrige Magnetfeldhöhe mit 4 mm

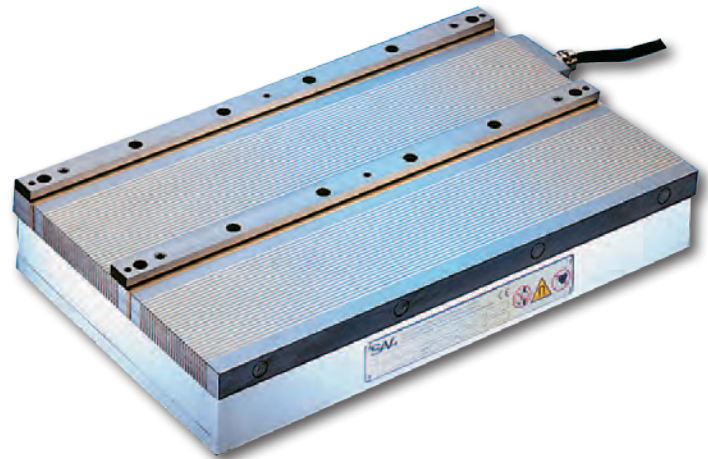

- Gehäuse spannungsfrei gegläht
- Elektro-Permanent-System für absolute Sicherheit bei Stromausfall
- Spanschlitz an beiden Stirnseiten
- verstärkte Systeme für hohe Beanspruchung auf Anfrage möglich
- ab Längen größer 1000 mm mit Durchgangsbohrungen zur Befestigung nach Absprache
- robust und wasserdicht
- Schutzart IP 65
- geeignet zum Anschluss an Steuergerät SAV 876.12

Lieferumfang:

- 1 bzw. 2 magnetische Anschlagleisten
- Anschlusskabel 3 m an rechter Kurzseite, hinten.
- auf Wunsch mit wasserdichtem Schwermaschinensteckverbinder.
- größere Magnetplatten sind mit Hebelaschen zum Transportieren versehen.
- Steuerung und Handbedieneinheit nicht im Lieferumfang



ELEKTRO-PERMANENT-MAGNET-SPANNPLATTEN



SAV 243.72

mit feiner Längspolteilung $P = 4 \text{ mm}$ und magnetisierbaren Anschlagleisten

Gesteuert durch das elektronische Umpol-Steuergerät erfolgt im ersten Schritt die Aufmagnetisierung der Anschlagleisten, wodurch das Werkstück sicher unter 45° in die Ecke der Anschlagleiste mit der Kraft F_A gezogen wird. Im zweiten Schritt wird die Hauptspannfläche nach ca. 1 s zugeschaltet, wodurch sich die flächige Hauptspannkraft F_H aufbaut.

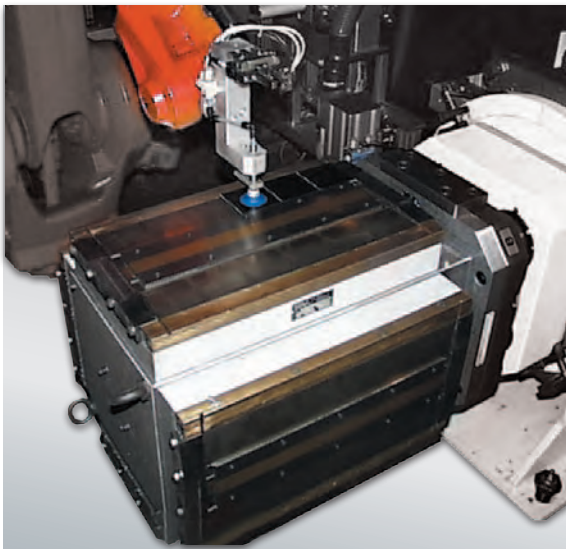
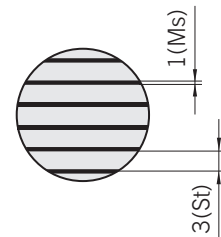
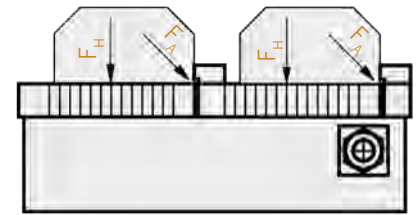
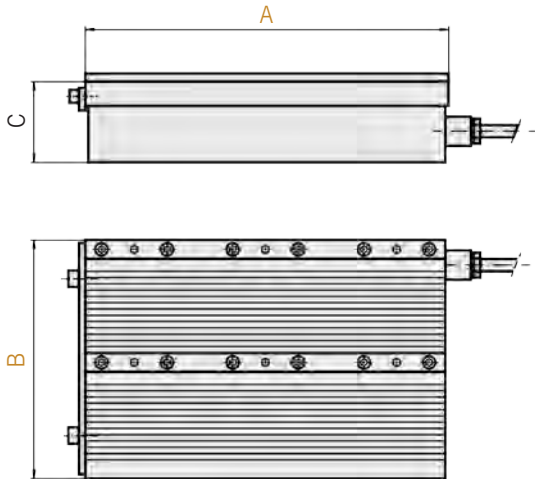

| Abmessungen in mm | | | | Anzahl Anschläge | Gewicht in kg | Steuerung Typ |
|-------------------|-----|----------------|----|------------------|---------------|---------------|
| A | B | C ₁ | D* | | | |
| 400 | 200 | 77 | 12 | 1 | 45,0 | EP 4 |
| 500 | 200 | 77 | 12 | 1 | 56,0 | EP 4 |
| 600 | 200 | 77 | 12 | 1 | 67,0 | EP 4 |
| 400 | 300 | 77 | 12 | 2 | 68,0 | EP 4 |
| 500 | 300 | 77 | 12 | 2 | 86,0 | EP 4 |
| 600 | 300 | 77 | 12 | 2 | 103,0 | EP 4 |
| 600 | 400 | 77 | 12 | 2 | 137,0 | EP 4 |
| 800 | 400 | 77 | 12 | 2 | 183,0 | EP 4 |

* Andere Anschlaghöhen auf Anfrage.

Die Tabelle gibt einen Überblick über die möglichen Größen. Sonderausführungen und -abmessungen sind jederzeit möglich. Passende Umpol-Steuergeräte sind unter SAV 876.12 zu finden.

Empfohlene Steuerung und Steuereinheit:

| Typ | Steuerung | Handbedieneinheit |
|------|-----------------------------|-------------------|
| EP 4 | SAV 876.12-S-O-360/30x2/400 | SAV 876.02-SE3 |

Steuerungen in Einbauform oder für Kombinationen nach Seite 90.

Bestellbeispiel:

Elektro-Permanent-Magnet-Spannplatte SAV 243.72 - 800 x 400 - 360 V
Benennung SAV - Nr. - A x B - Nennspannung

Bestellbeispiel Steuerung:

Elektro-Umpol-Steuergerät SAV 876.12 - S-O-300/30x2/400
Handbedieneinheit SAV 876.02 - SE3
Benennung SAV - Nr.

ELEKTRO-PERMANENT-MAGNET-SPANNPLATTEN



SAV 243.73

mit durchgehender feiner Querpoltteilung $P = 4 \text{ mm}$

Elektro-Permanent-Magnetsysteme mit sehr enger Polteilung. Die Magnetkraft wird von Dauermagneten erzeugt, welche durch kurze Stromimpulse magnetisiert und entmagnetisiert werden. Elektro-Magnetsysteme mit sehr enger Polteilung. Besonders für dünne Teile geeignet. Werkstückhauptachse längs zur Magnetlänge.

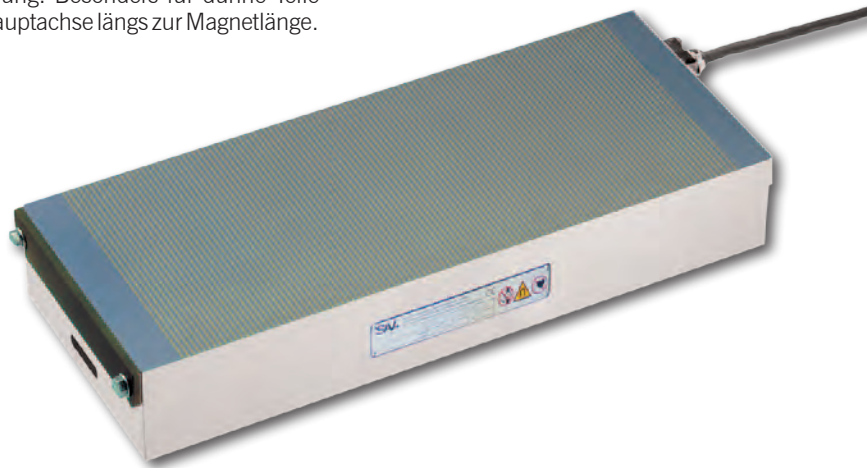

Verwendung:

Zum Spannen von dünnen, plattenförmigen Werkstücken mit hoher Präzision.

- für Werkstückhauptachse senkrecht zur Polteilung

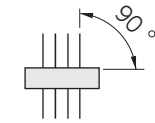

- für dünne Werkstücke bis min. 2 mm Dicke

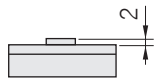

- für flächige Werkstücke min. Größe 40 mm x 40 mm

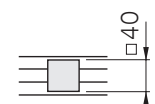

Nennhaftkraft:

100 N/cm²,
durch Steuergerät regelbar

Nennspannung, empfohlen:

210 V DC bis Größe A x B = 600 x 300
360 V DC über Größe A x B = 600 x 300

Ausführung:

- Polplatte mit besonders enger, durchgehender Querpoltteilung, 3 mm Stahl und 1 mm Messing
- Lamellen verklebt und zusätzlich massiv mit Zugankern in der Länge verschraubt

- hohe Genauigkeit durch Polplattenverschraubung im engen Raster
- Ausschaltung über Entmagnetisierzyklus
- 8 mm Abnutzbarkeit der Polplatte
- niedrige Magnetfeldhöhe mit 4 mm
- Gehäuse spannungsfrei geglüht
- Elektro-Permanent-System für absolute Sicherheit bei Stromausfall
- Spanschlitz an beiden Stirnseiten
- verstärkte Systeme für hohe Beanspruchung auf Anfrage möglich
- ab Längen größer 1000 mm mit Durchgangsbohrungen zur Befestigung nach Absprache
- robust und wasserdicht
- Schutzart IP 65
- geeignet zum Anschluss an Steuergerät SAV 876.12

Lieferumfang:

- Anschlagleiste an einer kurzen und langen Seite.
- Anschlusskabel 3 m an rechter Kurzseite, hinten.
- auf Wunsch mit wasserdichtem Schwermaschinensteckverbinder.
- größere Magnetplatten sind mit Hebelaschen zum Transportieren versehen.
- Steuerung und Handbedieneinheit nicht im Lieferumfang



ELEKTRO-PERMANENT-MAGNET-SPANNPLATTEN

SAV 243.73

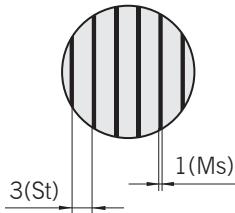
 mit durchgehender feiner Querpoltteilung $P = 4 \text{ mm}$

Andere Größen und Nennspannungen auf Anfrage. Größere Spannflächen lassen sich durch fugenlosen Zusammenbau von mehreren Platten realisieren. Die Zuordnung der passenden Steuerung erfolgt nach der max. Stromaufnahme bzw. Magnetspannung.

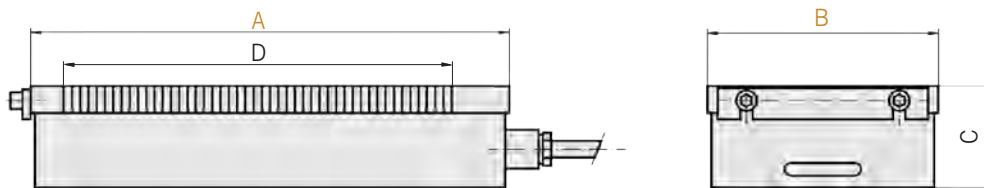

| Abmessungen in mm | | | | Gewicht in kg | Nennspannung in V | Steuerung Typ |
|-------------------|-----|----|-----|---------------|-------------------|---------------|
| A | B | C | D | | | |
| 450 | 175 | 77 | 397 | 44,0 | 210 / 360 | EP 1 |
| 400 | 200 | 77 | 349 | 45,0 | 210 / 360 | EP 1 |
| 500 | 200 | 77 | 453 | 56,0 | 210 / 360 | EP 1 |
| 600 | 200 | 77 | 549 | 67,0 | 210 / 360 | EP 1 |
| 800 | 200 | 77 | 749 | 90,0 | 360 | EP 1 |
| 500 | 250 | 77 | 453 | 70,0 | 210 / 360 | EP 1 |
| 600 | 250 | 77 | 549 | 84,0 | 210 / 360 | EP 1 |
| 800 | 250 | 77 | 749 | 112,0 | 360 | EP 1 |
| 500 | 300 | 77 | 453 | 90,0 | 210 / 360 | EP 1 |
| 600 | 300 | 77 | 549 | 108,0 | 210 / 360 | EP 1 |
| 800 | 300 | 77 | 749 | 145,0 | 360 | EP 2 |
| 1000 | 300 | 77 | 949 | 180,0 | 360 | EP 3 |

| Abmessungen in mm | | | | Gewicht in kg | Nennspannung in V | Steuerung Typ |
|-------------------|-----|----|------|---------------|-------------------|---------------|
| A | B | C | D | | | |
| 600 | 350 | 77 | 549 | 126,0 | 360 | EP 2 |
| 800 | 350 | 77 | 749 | 168,0 | 360 | EP 2 |
| 1000 | 350 | 77 | 949 | 210,0 | 360 | EP 3 |
| 600 | 400 | 77 | 549 | 145,0 | 360 | EP 2 |
| 700 | 400 | 77 | 653 | 169,0 | 360 | EP 2 |
| 800 | 400 | 77 | 749 | 193,0 | 360 | EP 2 |
| 1000 | 400 | 77 | 949 | 240,0 | 360 | EP 3 |
| 1200 | 400 | 87 | 1149 | 289,0 | 360 | EP 3 |
| 800 | 500 | 77 | 749 | 241,0 | 360 | EP 2 |
| 1000 | 500 | 77 | 949 | 300,0 | 360 | EP 3 |
| 1200 | 500 | 87 | 1149 | 361,0 | 360 | EP 3 |

Empfohlene Steuerung und Steuereinheit:

| Typ | Steuerung | Handbedieneinheit |
|------|---------------------------|-------------------|
| EP 1 | SAV 876.12-S-O-210/30/230 | SAV 876.02-SE3 |
| EP 2 | SAV 876.12-S-O-360/30/400 | SAV 876.02-SE3 |
| EP 3 | SAV 876.12-S-O-360/60/400 | SAV 876.02-SE3 |

Steuerungen in Einbauf orm oder für Kombinationen nach Seite 90.

Bestellbeispiel:

Elektro-Permanent-Magnet-Spannplatte SAV 243.73 - 1200 x 500 - 360 V
 Benennung SAV - Nr. - A x B - Nennspannung

Bestellbeispiel Steuerung:

Elektro-Umpol-Steuergerät SAV 876.12 - S-O-360/60/400
 Handbedieneinheit SAV 876.02 - SE3
 Benennung SAV - Nr.

ELEKTRO-PERMANENT-MAGNET-SPANNPLATTEN



SAV 243.76
SAV 220.76

mit durchgehender Querpolteilung P=35, 65, 85

Verstärktes Magnetsystem mit Entmagnetisierzyklus.
Optimiertes System für hohe Haftkräfte.
Voll magnetisch gesättigtes System durch Flusskonzentration.



SAV 220.76
Polteilung 35, 65



SAV 243.76
Polteilung 35, 65, 85

Verwendung:

Schwere Zerspanung auch auf Palettenwechselsystemen. Mit Entmagnetisierzyklus, daher auch für höher legierte Werkstoffe oder gehärtete Materialien.

- für Werkstücke bis min. Dicke x:
8,0 mm bei P=35 mm
20,0 mm bei P=65 mm
32,0 mm bei P=85 mm
- für flächige Werkstücke min. a:
70 mm x 70 mm bei P=35 mm
130 mm x 130 mm bei P=65 mm
180 mm x 180 mm bei P=85 mm

Nennhaftkraft:

80 N/cm² bei P=35 mm
100 N/cm² bei P=65 mm
160 N/cm² bei P=85 mm

durch Steuergerät mittels Haftkraftkodierschalter regelbar

Nennspannung, empfohlen:

210 V

Ausführung:

- auf Haftkraft optimiertes System mit Entmagnetisierzyklus
- komplette Fläche magnetisch aktiv, keine „toten Zonen“

- massive Monoblock-Ausführung
- „echte“ Polabstände N/S
- Elektro-Permanent-System für absolute Sicherheit bei Stromausfall
- mit Schwermaschinenstecker rechts vorn
- Polspalt mit Messing verschleißgeschützt
- 8 mm Abarbeitbarkeit der Polplatte
- optional mit Raster-Gewindebohrbild für Polleisten bzw. Polschuhe möglich (M)
- Polteilungen 65 mm und 85 mm optional mit T-Nuten DIN 650-10^{H10} (T)
- Spanschlitz an den kurzen Seiten
- die quadratischen Ausführungen SAV 220.76 optional mit Nullpunkt-Spannsystem nach Absprache
- robust und wasserdicht
- Schutzart IP65
- geeignet zum Anschluss an Steuergerät SAV 876.12

Lieferumfang:

- mit Schwermaschinenstecker
- Adaption für Nullpunktssystem nach Absprache gegen Aufpreis
- größere Magnete sind mit Hebelaschen zum Transportieren versehen
- Roboter-Flansche auf Anfrage



ELEKTRO-PERMANENT-MAGNET-SPANNPLATTEN

mit durchgehender Querpolteilung zum Hartfräsen



SAV 243.76
SAV 220.76

SAV 220.76-35

| Abmessungen in mm | | | | Gewicht in kg | Steuerung Typ |
|-------------------|-----|----|----|------------------|------------------|
| A | B | C | P | | |
| 320 | 320 | 90 | 35 | 72 | EP2 |
| 400 | 400 | 90 | 35 | 113 | EP2 |

SAV 243.76-35

| Abmessungen in mm | | | | Gewicht in kg | Steuerung Typ |
|-------------------|-----|----|----|------------------|------------------|
| A | B | C | P | | |
| 600 | 400 | 90 | 35 | 170 | EP3 |
| 800 | 500 | 90 | 35 | 283 | EP5 |
| 1000 | 500 | 90 | 35 | 354 | EP5 |

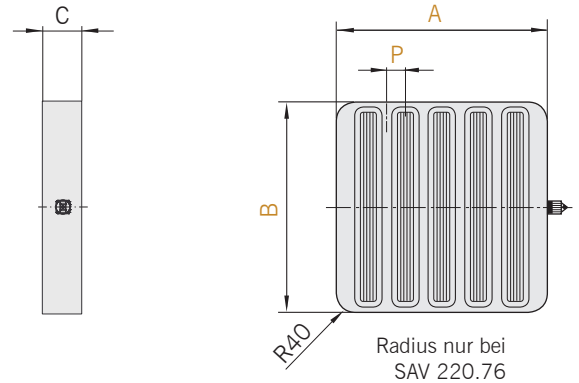

SAV 220.76-65

| Abmessungen in mm | | | | Gewicht in kg | Steuerung Typ |
|-------------------|-----|----|----|------------------|------------------|
| A | B | C | P | | |
| 320 | 320 | 90 | 65 | 72 | EP2 |
| 400 | 400 | 90 | 65 | 113 | EP2 |

SAV 243.76-65

| Abmessungen in mm | | | | Gewicht in kg | Steuerung Typ |
|-------------------|-----|----|----|------------------|------------------|
| A | B | C | P | | |
| 580 | 400 | 90 | 65 | 164 | EP2 |
| 815 | 500 | 90 | 65 | 288 | EP3 |
| 960 | 500 | 90 | 65 | 340 | EP3 |

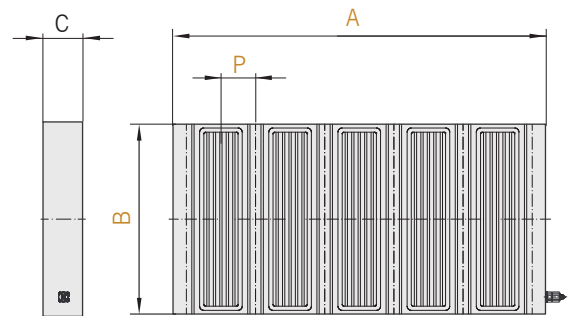

SAV 243.76-85

| Abmessungen in mm | | | | Gewicht in kg | Steuerung Typ |
|-------------------|-----|-----|----|------------------|------------------|
| A | B | C | P | | |
| 610 | 400 | 100 | 85 | 192 | EP2 |
| 800 | 500 | 100 | 85 | 314 | EP3 |
| 980 | 500 | 100 | 85 | 385 | EP3 |

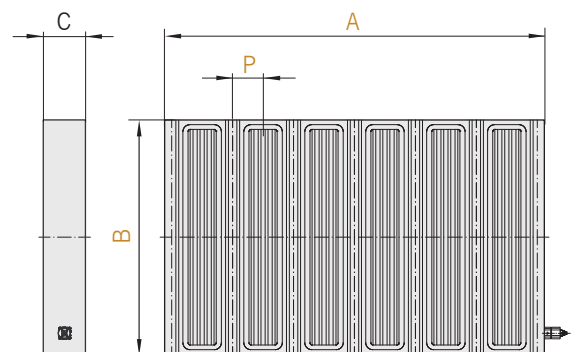

Empfohlene Steuerung und Steuereinheit:

| Typ | Steuerung | Handbedieneinheit |
|------|-----------------------------|-------------------|
| EP 2 | SAV 876.12-S-O-360/30/400 | SAV 876.02-SE3 |
| EP 3 | SAV 876.12-S-O-360/60/400 | SAV 876.02-SE3 |
| EP 5 | SAV 876.12-S-O-360/60x2/400 | SAV 876.02-SE3 |
| EP 6 | SAV 876.12-S-O-360/60x3/400 | SAV 876.02-SE3 |

Steuerungen in Einbauform oder für Kombinationen nach Seite 90.

Bestellbeispiel:

Elektro-Permanent-Magnet-Spannplatte SAV 243.76 - 980 x 500 - 85 - 210 V - T
Benennung SAV - Nr. - A x B - Polteilung - Nennspannung - Option

Bestellbeispiel Steuerung:

Handbedieneinheit SAV 876.02 - SE3
Benennung SAV - Nr. - Handbedieneinheit

ELEKTRO-PERMANENT-MAGNET-SPANNPLATTEN



SAV 243.77

mit durchgehender Querpolteilung für Fräsbearbeitung

Das Spannsystem mit NdFeB-Hochenergie-Magneten wurde nach dem neuesten Stand der Magnettechnik optimiert. Durch die elektro-permanent-magnetische Schaltung des AlNiCo/NdFeB-Magnet-Systems entstehen äußerst hohe Haftkräfte. Die Magnetisierung und Entmagnetisierung erfolgt durch kurze Stromimpulse.

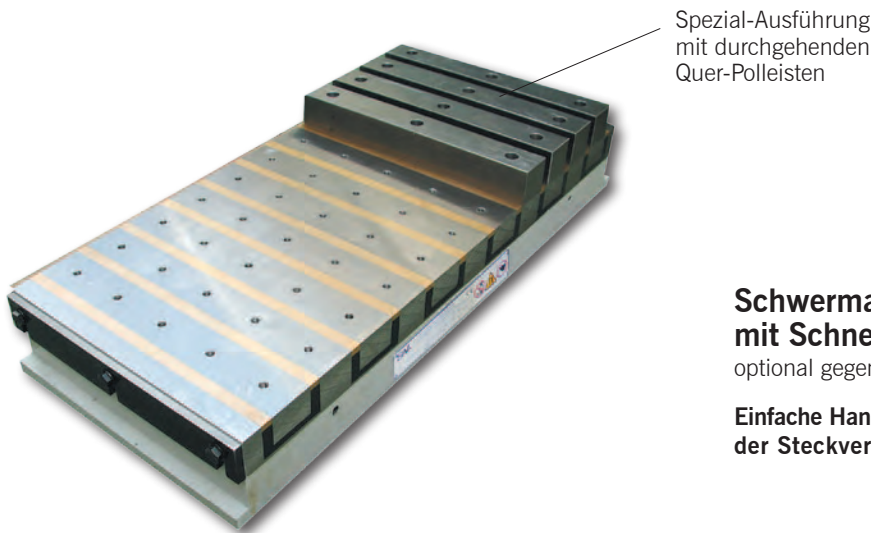

Spezial-Ausführung mit durchgehenden Quer-Polleisten

Schwermaschinen-Stecker mit Schnellverriegelung

optional gegen Aufpreis

Einfache Handhabung der Steckverbindung

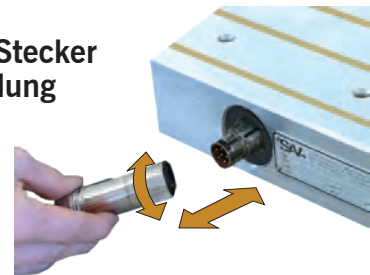

Verwendung:

Für schwere Fräsbearbeitung mit hoher Spanabnahme. Ideal für den Einsatz auf Paletten-Wechselsystemen.

- für Werkstücke bis min. Dicke x:
8,0 mm bei P = 27,5 mm
20,0 mm bei P = 55,0 mm
35,0 mm bei P = 85,0 mm



- für flächige Werkstücke min. a:
45 mm x 45 mm bei P = 27,5 mm
95 mm x 95 mm bei P = 55,0 mm
105 mm x 105 mm bei P = 85,0 mm

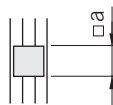

Nennhaftkraft:

195 N/cm² auf induzierbarer Stahlfläche
110 N/cm² bei P = 27,5 mm Polteilung
140 N/cm² bei P = 55,0 mm Polteilung
170 N/cm² bei P = 85,0 mm Polteilung

durch Steuergerät mittels Haftkraft-Kodierschalter regelbar

Nennspannung, empfohlen:

360 V DC

Ausführung:

- optimiertes Hochenergie-Magnetsystem
- Haftkräfte im physikalisch möglichen Maximum
- das Magnetsystem mit großer Tiefenwirkung überbrückt auch größere Luftspalte

- komplette Fläche magnetisch aktiv, keine „toten Zonen“
- massive Monoblockkonstruktion
- „echte“ Polabstände N/S
- Elektro-Permanent-System für absolute Sicherheit bei Stromausfall
- Polspalt mit Messing verschleißgeschützt
- 8 mm Abnutzbarkeit der Polplatte
- Raster-Gewinde-Bohrbild für Polleisten oder bewegliche Polschuhe möglich (M)
- Spannschlitz an beiden Stirnseiten
- ab Längen größer 1000 mm mit Durchgangsbohrungen zur Befestigung nach Absprache
- robust und wasserdicht
- Schutzart IP 65
- geeignet zum Anschluss an Steuergerät SAV 876.12

Lieferumfang:

- Anschlusskabel 3 m an rechter Kurzseite, hinten.
- auf Wunsch mit wasserdichtem Schwermaschinensteckverbinder.
- größere Magnetplatten sind mit Hebelaschen zum Transportieren versehen.
- Steuerung und Handbedieneinheit nicht im Lieferumfang



ELEKTRO-PERMANENT-MAGNET-SPANNPLATTEN

SAV 243.77

mit durchgehender Querpolteilung für Fräsbearbeitung

SAV 243.77 - 27,5

enge Polteilung

Verwendung:

Fräsbearbeitung von dünnen Platten

- min. Dicke des Werkstücks: 5 - 8 mm
- min. Größe des Werkstücks: 45 x 45 mm²
- Nennhaftkraft: 110 N/cm²

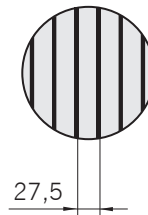
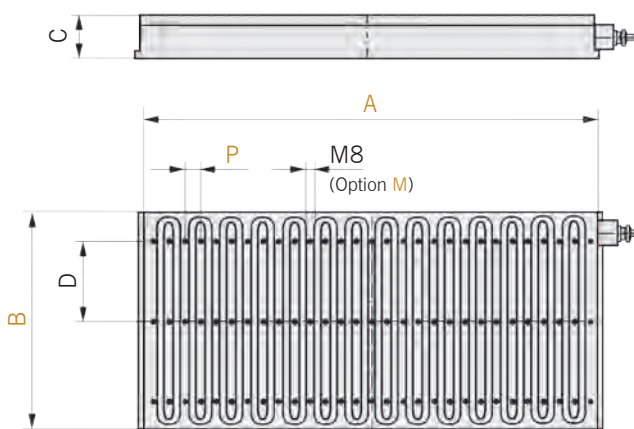
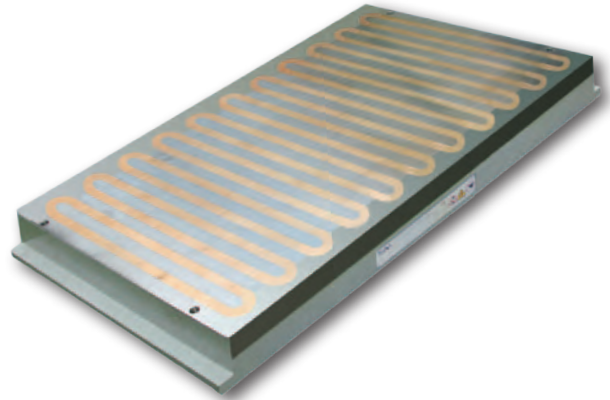

| Abmessungen in mm | | | | | Nennspannkraft voll belegt in daN | Anzahl Gewinde pro Polreihe M | Anzahl Polreihen M | Anzahl Gewinde Ausführung M | Gewicht in kg | Steuerung Typ |
|-------------------|-----|----------------|-----|------|---|----------------------------------|-----------------------|--------------------------------|------------------|------------------|
| A | B | C ₁ | D | P | | | | | | |
| 410 | 200 | 80 | 100 | 27,5 | 9.020 | 2 | 15 | 30 | 46,0 | EP 2 |
| 520 | 200 | 80 | 100 | 27,5 | 11.440 | 2 | 19 | 38 | 58,0 | EP 2 |
| 630 | 200 | 80 | 100 | 27,5 | 13.860 | 2 | 23 | 46 | 71,0 | EP 2 |
| 520 | 300 | 80 | 100 | 27,5 | 17.160 | 3 | 19 | 57 | 87,0 | EP 3 |
| 630 | 300 | 80 | 100 | 27,5 | 20.790 | 3 | 23 | 69 | 107,0 | EP 3 |
| 800 | 300 | 80 | 100 | 27,5 | 26.400 | 3 | 29 | 87 | 135,0 | EP 3 |
| 630 | 400 | 80 | 150 | 27,5 | 27.720 | 3 | 23 | 69 | 143,0 | EP 5 |
| 800 | 400 | 80 | 150 | 27,5 | 35.200 | 3 | 29 | 87 | 180,0 | EP 5 |
| 1015 | 400 | 80 | 150 | 27,5 | 44.660 | 3 | 37 | 111 | 228,0 | EP 5 |
| 800 | 500 | 80 | 200 | 27,5 | 44.000 | 3 | 29 | 87 | 225,0 | EP 5 |
| 1015 | 500 | 80 | 200 | 27,5 | 55.825 | 3 | 37 | 111 | 285,0 | EP 5 |
| 1180 | 500 | 80 | 200 | 27,5 | 64.300 | 3 | 43 | 129 | 331,0 | EP 6 |

Empfohlene Steuerung und Steuereinheit:

| Typ | Steuerung | Handbedieneinheit |
|------|-----------------------------|-------------------|
| EP 2 | SAV 876.12-S-O-360/30/400 | SAV 876.02-SE3 |
| EP 3 | SAV 876.12-S-O-360/60/400 | SAV 876.02-SE3 |
| EP 5 | SAV 876.12-S-O-360/60x2/400 | SAV 876.02-SE3 |
| EP 6 | SAV 876.12-S-O-360/60x3/400 | SAV 876.02-SE3 |

Steuerungen in Einbauf orm oder für Kombinationen nach Seite 90.

Bestellbeispiel:

 Elektro-Permanent-Magnet-Spannplatte SAV 243.77 - 1180 x 500 - 27,5 - 360 V - M
 Benennung SAV - Nr. - A x B - Polteilung - Nennspannung - Option

Bestellbeispiel Steuerung:

 Elektro-Umpol-Steuergerät SAV 876.12 - S-O-360/60x3/400
 Handbedieneinheit SAV 876.02 - SE3
 Benennung SAV - Nr.

ELEKTRO-PERMANENT-MAGNET-SPANNPLATTEN



SAV 243.77

mit durchgehender Querpolteilung für Fräsbearbeitung

SAV 243.77 - 55

universelle Polteilung

Verwendung:

Für schwere Fräsbearbeitung.

- min. Dicke des Werkstücks: 20 mm
- min. Größe des Werkstücks: 95 x 95 mm²
- Nennhaftkraft: 150 N/cm²

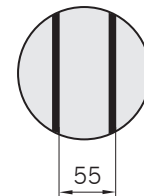
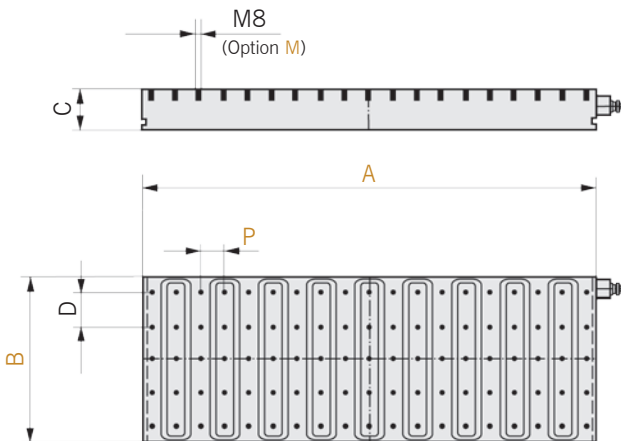

| Abmessungen in mm | | | | | Nennspannkraft voll belegt in daN | Anzahl Gewinde pro Polreihe M | Anzahl Polreihen M | Anzahl Gewinde Ausführung M | Gewicht in kg | Steuerung Typ |
|-------------------|-----|----|----|----|-----------------------------------|-------------------------------|--------------------|-----------------------------|---------------|---------------|
| A | B | C | D | P | | | | | | |
| 480 | 300 | 97 | 60 | 55 | 21.600 | 4 | 9 | 36 | 94,0 | EP 2 |
| 590 | 300 | 97 | 60 | 55 | 26.550 | 4 | 11 | 44 | 116,0 | EP 2 |
| 810 | 300 | 97 | 60 | 55 | 36.450 | 4 | 15 | 60 | 159,0 | EP 2 |
| 1030 | 300 | 97 | 60 | 55 | 46.350 | 4 | 19 | 76 | 202,0 | EP 2 |
| 1140 | 300 | 97 | 60 | 55 | 51.300 | 4 | 23 | 92 | 224,0 | EP 3 |
| 810 | 400 | 97 | 80 | 55 | 48.600 | 5 | 15 | 75 | 212,0 | EP 2 |
| 1030 | 400 | 97 | 80 | 55 | 61.800 | 5 | 19 | 95 | 270,0 | EP 3 |
| 1140 | 400 | 97 | 80 | 55 | 68.400 | 5 | 23 | 115 | 299,0 | EP 3 |
| 1580 | 400 | 97 | 80 | 55 | 94.900 | 5 | 29 | 145 | 414,0 | EP 3 |
| 2020 | 400 | 97 | 80 | 55 | 121.200 | 5 | 37 | 185 | 529,0 | EP 5 |
| 1030 | 500 | 97 | 70 | 55 | 77.250 | 7 | 19 | 133 | 337,0 | EP 3 |
| 1140 | 500 | 97 | 70 | 55 | 85.500 | 7 | 23 | 161 | 373,0 | EP 3 |
| 1580 | 500 | 97 | 70 | 55 | 118.500 | 7 | 29 | 203 | 517,0 | EP 5 |
| 2020 | 500 | 97 | 70 | 55 | 151.500 | 7 | 37 | 259 | 661,0 | EP 5 |

Empfohlene Steuerung und Steuereinheit:

| Typ | Steuerung | Handbedieneinheit |
|------|-----------------------------|-------------------|
| EP 2 | SAV 876.12-S-O-360/30/400 | SAV 876.02-SE3 |
| EP 3 | SAV 876.12-S-O-360/60/400 | SAV 876.02-SE3 |
| EP 5 | SAV 876.12-S-O-360/60x2/400 | SAV 876.02-SE3 |
| EP 6 | SAV 876.12-S-O-360/60x3/400 | SAV 876.02-SE3 |

Steuerungen in Einbauf orm oder für Kombinationen nach Seite 90.

Bestellbeispiel:

Elektro-Permanent-Magnet-Spannplatte SAV 243.77 - 1580 x 500 - 55 - 360 V - M
Benennung SAV - Nr. - A x B - Polteilung - Nennspannung - Option

Bestellbeispiel Steuerung:

Elektro-Umpol-Steuergerät SAV 876.12 - S-O-360/60x3/400
Handbedieneinheit SAV 876.02 - SE3
Benennung SAV - Nr.



ELEKTRO-PERMANENT-MAGNET-SPANNPLATTEN

SAV 243.77

mit durchgehender Querpolteilung für Fräsbearbeitung

SAV 243.77 - 85

große Querpolteilung

Verwendung:

Für schwere Fräsbearbeitung von sehr großen und starken Werkstücken.
Für große Luftspalte.

- min. Dicke des Werkstücks: 35 mm
- min. Größe des Werkstücks: 150 x 150 mm²
- Nennhaftkraft: 170 N/cm²

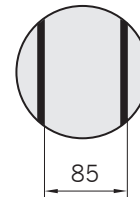
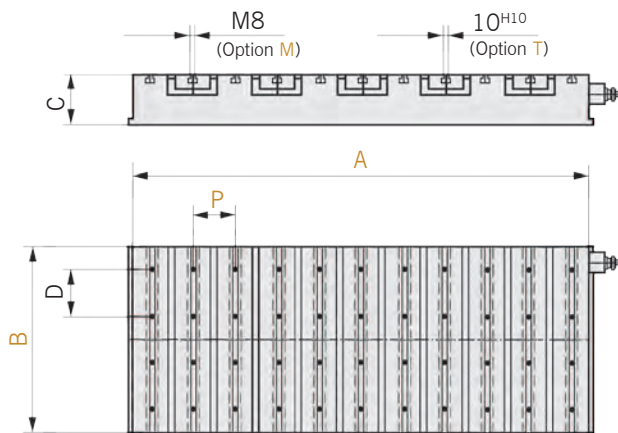
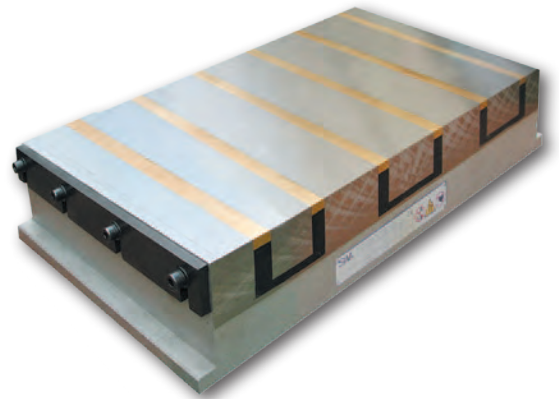

| Abmessungen in mm | | | | | Nennspannkraft voll belegt in daN | Anzahl Gewinde pro Polreihe M | Anzahl Polreihen M | Anzahl Gewinde Ausführung M | Gewicht in kg | Steuerung Typ |
|-------------------|-----|----------------|----|----|-----------------------------------|-------------------------------|--------------------|-----------------------------|---------------|---------------|
| A | B | C ₀ | D | P | | | | | | |
| 580 | 300 | 110 | 90 | 85 | 29.500 | 3 | 7 | 21 | 129,0 | EP 2 |
| 750 | 300 | 110 | 90 | 85 | 38.250 | 3 | 9 | 27 | 167,0 | EP 2 |
| 750 | 400 | 100 | 90 | 85 | 51.000 | 4 | 9 | 36 | 203,0 | EP 3 |
| 1090 | 400 | 100 | 90 | 85 | 74.120 | 4 | 13 | 52 | 294,0 | EP 3 |
| 1430 | 400 | 100 | 90 | 85 | 97.240 | 4 | 17 | 68 | 386,0 | EP 3 |
| 1600 | 400 | 100 | 90 | 85 | 108.800 | 4 | 19 | 76 | 432,0 | EP 3 |
| 750 | 500 | 110 | 90 | 85 | 63.750 | 5 | 9 | 45 | 278,0 | EP 3 |
| 1090 | 500 | 110 | 90 | 85 | 92.650 | 5 | 13 | 65 | 405,0 | EP 3 |
| 1430 | 500 | 110 | 90 | 85 | 121.550 | 5 | 17 | 85 | 531,0 | EP 3 |
| 1600 | 500 | 110 | 90 | 85 | 136.000 | 5 | 19 | 95 | 594,0 | EP 5 |
| 1090 | 600 | 110 | 90 | 85 | 111.180 | 6 | 13 | 78 | 486,0 | EP 3 |
| 1430 | 600 | 110 | 90 | 85 | 145.860 | 6 | 17 | 102 | 637,0 | EP 5 |
| 1600 | 600 | 110 | 90 | 85 | 163.200 | 6 | 19 | 114 | 713,0 | EP 5 |

Empfohlene Steuerung und Steuereinheit:

| Typ | Steuerung | Handbedieneinheit |
|------|-----------------------------|-------------------|
| EP 2 | SAV 876.12-S-O-360/30/400 | SAV 876.02-SE3 |
| EP 3 | SAV 876.12-S-O-360/60/400 | SAV 876.02-SE3 |
| EP 5 | SAV 876.12-S-O-360/60x2/400 | SAV 876.02-SE3 |
| EP 6 | SAV 876.12-S-O-360/60x3/400 | SAV 876.02-SE3 |

Steuerungen in Einbauform oder für Kombinationen nach Seite 90.

Bestellbeispiel:

Elektro-Permanent-Magnet-Spannplatte SAV 243.77 - 1600 x 600 - 85 - 360 V - T
Benennung SAV - Nr. - A x B - Polteilung - Nennspannung - Option

Bestellbeispiel Steuerung:

Elektro-Umpol-Steuergerät SAV 876.12 - S-O-360/60x3/400
Handbedieneinheit SAV 876.02 - SE3
Benennung SAV - Nr.

SAV POLLEISTEN-TECHNIK / TOP-TOOLING

für Parallelpolteilung

► Mechanische oder hydraulische Anschläge

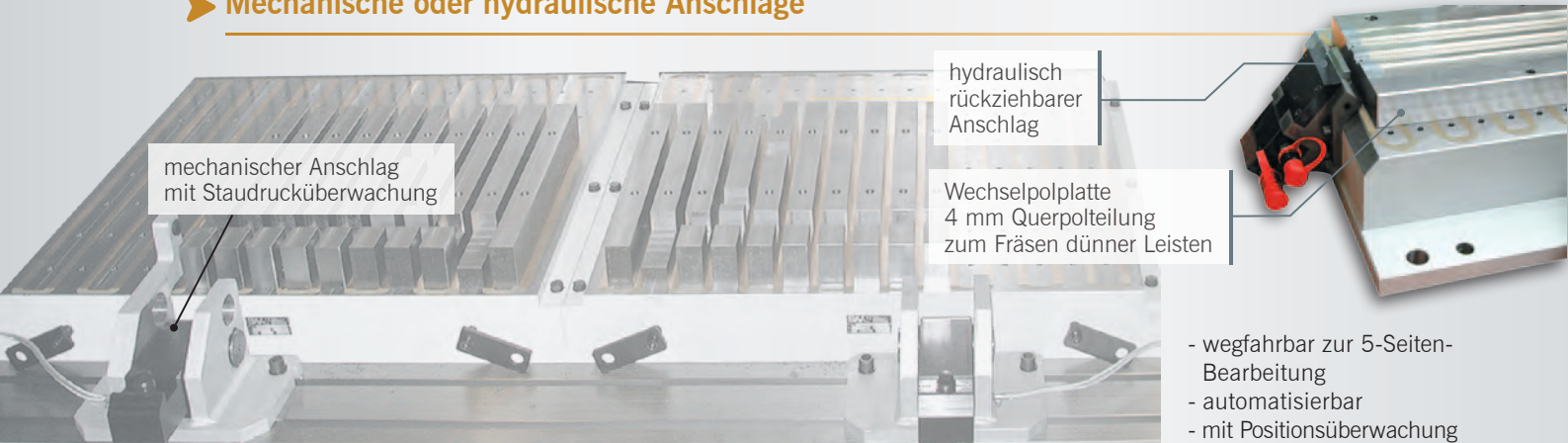

- wegfahrbar zur 5-Seiten-Bearbeitung
- automatisierbar
- mit Positionsüberwachung
- zur mechanischen Teilepositionierung

► Auflage-Polplatten

Elektro-Permanent-Magnet mit profilierter Sonder-Auflagepolplatte

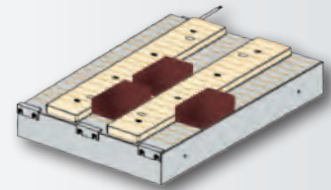
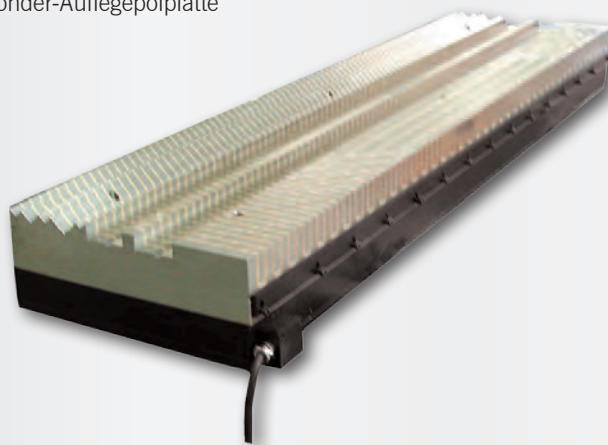

- Freistellung für Durchgangsbohrungen möglich
- Verschleißschutz
- leichte Reinigung von Spänen bei der Automatisierung
- kein magnetischer Kurzschluss durch Späne
- Teilepositionierung und große Zerspanung durch mechanisch/magnetische Anschläge

► Polleisten

Elektro-Permanent-Magnet mit Verschleißpolleisten

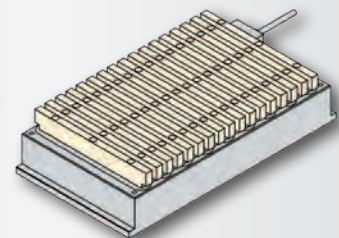
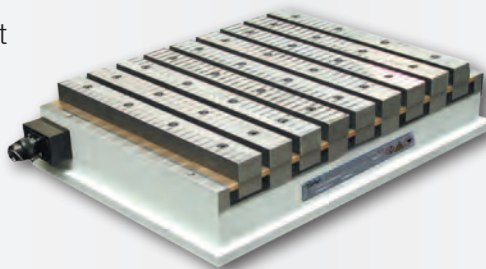

- 5-Seiten-Bearbeitung möglich
- Freistellung für Durchgangsbohrungen
- Konstruktion mit magnetisch aktivem Anschlag
- Verschleißschutz
- einfach und kostengünstig
- einfache Reinigung
- kurze Umrüstzeiten

Elektro-Permanent-Magnet mit magnetisch aktiven Anschlagleisten für kleine Teile

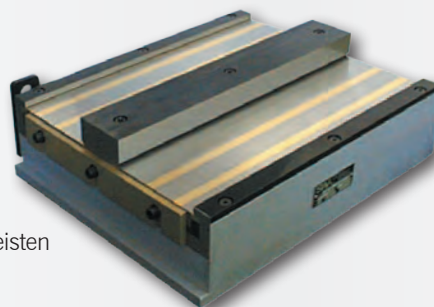

POLVERLÄNGERUNGEN – ECKIG



SAV 248.70

zur Anpassung an die Werkstückgeometrie

Verwendung:

Als Auflageelement für Magnete. Nur in Verbindung mit Magnetspannplatte SAV 243.77-55 und SAV 243.77-85 einsetzbar.

Ausführung:

Blankstahl, Polverlängerung kann in der gewünschten Form bearbeitet werden. In der Tabelle ist ein Auszug der von uns standardmäßig gefertigten Polschuhe ersichtlich. Bearbeitungs- und werkstücksabhängige Einarbeitungen können vorgenommen werden. Sonderanfertigungen lieferbar.

| Typ | Abmessungen in mm | | | Ausführung | Gewicht in kg |
|-------|-------------------|----|------|------------|---------------|
| | A | B | C | | |
| PVS 3 | 48 | 40 | 53,5 | starr | 0,8 |
| PVF 3 | 48 | 40 | 56,0 | federnd | 0,8 |

| Typ | Abmessungen in mm | | | Ausführung | Gewicht in kg |
|-------|-------------------|----|------|------------|---------------|
| | A | B | C | | |
| PVS 4 | 70 | 70 | 86,5 | starr | 3,3 |
| PVF 4 | 70 | 70 | 89,0 | federnd | 3,5 |

Bestellbeispiel:

Polverlängerung SAV 248.70 - 70 - PVS 3
Benennung SAV - Nr. - A - Typ

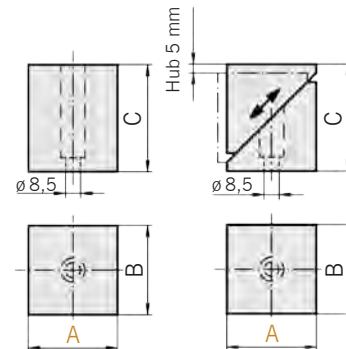

Typ PVS 3/4:
Starr, für Fest-
Auflage.

Typ PVF 3/4:
Mechanisch federnd, für
leichte Teile. Rückstellkraft
pro Polschuh ca. 8 N.

POLVERLÄNGERUNGEN – RUND



SAV 248.70

zur Anpassung an die Werkstückgeometrie

Verwendung:

Als Auflageelement für Magnete. Nur in Verbindung mit Magnetspannplatte SAV 220.79 und SAV 243.79 einsetzbar.

Ausführung:

Blankstahl, Polverlängerung kann in der gewünschten Form bearbeitet werden. In der Tabelle ist ein Auszug der von uns standardmäßig gefertigten Polschuhe ersichtlich. Bearbeitungs- und werkstücksabhängige Einarbeitungen können vorgenommen werden. Sonderanfertigungen lieferbar.

| Typ | Ausführung | Abmessungen in mm | | Gewicht in kg |
|--------|---------------|-------------------|---------|---------------|
| | | A | B | |
| PVS-RV | starr, voll | 55 | 75 | 1,8 |
| PVS-RH | starr, halb | 55 | 75 | 1,4 |
| PVF-RV | federnd, voll | 60 | 70 - 80 | 1,5 |

Bestellbeispiel:

Polverlängerung SAV 248.70 - 60 - PVF - RV
Benennung SAV - Nr. - A - Typ



Polschuh voll



Polschuh halb



Polschuh beweglich

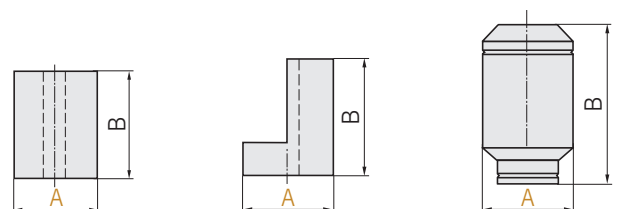

ELEKTRO-PERMANENT-MAGNET-SPANNSYSTEM

SAV 243.77-RAIL-RSS

Spannung an Steg und Fuß, einseitig – zur Schienen- und Weichenbearbeitung



Einsatzmöglichkeiten:

Zur Schwerzerspannung der Fahrkanten, Füße und Laschenkammern bei Eisenbahnschienen. Das zweiteilige Magnetsystem erlaubt im ersten Schritt die seitliche Ausrichtung (F_A). Danach wird der Hauptmagnet im Fuß aktiviert (F_H).

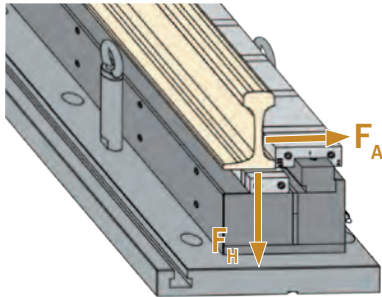

Spannkonzep – schematisch

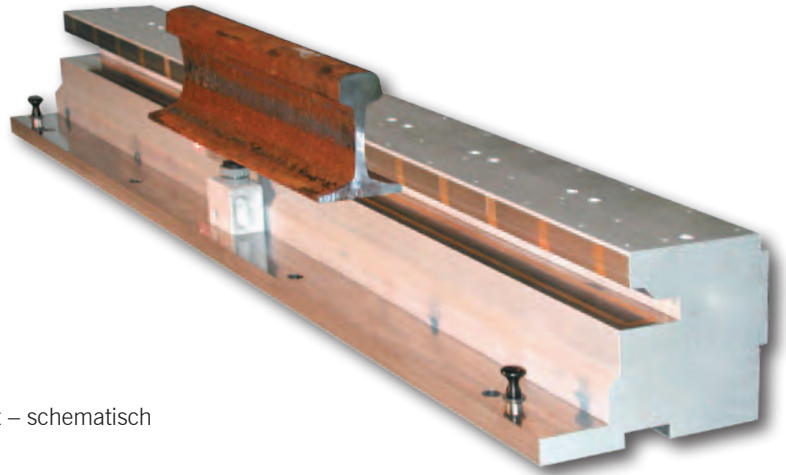

Nennspannung, empfohlen:

360 V DC

Nennhaftkraft:

195 N/cm² auf induzierbarer Stahlfläche

Ausführung:

- doppeltes Hochenergie-Magnetsystem
- Haftkräfte im physikalisch möglichen Maximum
- das Magnetsystem mit großer Tiefenwirkung überbrückt auch größere Luftspalte bis zu 10 mm
- massive Monoblockkonstruktion
- Polspalt mit Messing – verschleißgeschützt

SAV SCHIENEN-SPANNTÉCHNIK

Spannung an Steg und Fuß, zweiseitig – zur Schienen- und Weichenbearbeitung

SAV 243.77-RAIL-RTWC

Einsatzmöglichkeiten:

- siehe oben

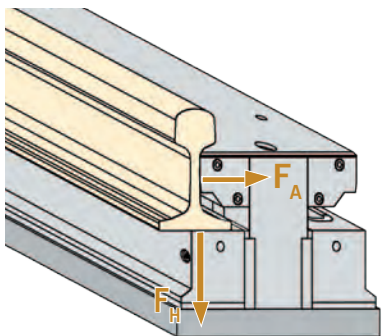

- F_A zur seitlichen Ausrichtung der Werkstücke

- F_H im zweiten Schritt durch Basismagnet erzeugt.

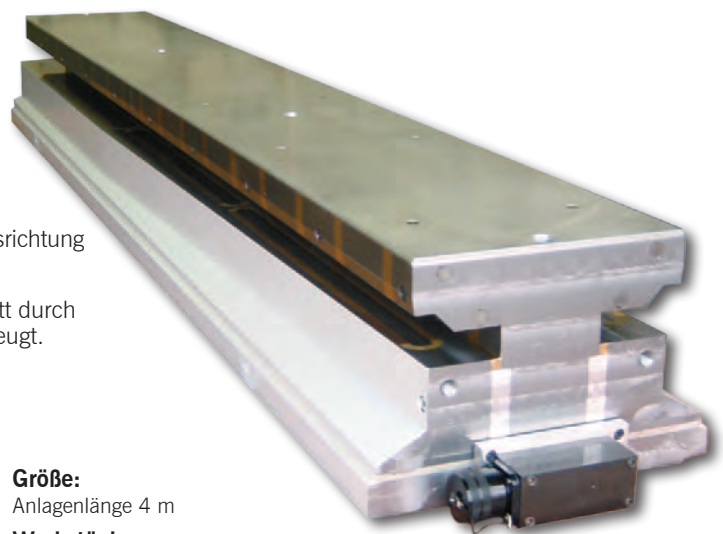

Nennspannung, empfohlen:

360 V DC

Nennhaftkraft:

195 N/cm² auf induzierbarer Stahlfläche

Ausführung:

- kompakte Bauweise für Fahrständer (C-Type) und Portalfräsmaschinen geeignet
- weitere Ausführungen siehe oben

Größe:

Anlagenlänge 4 m

Werkstück:

Schienen zur Weichenfertigung

Bearbeitung:

Fräsbearbeitung der Fahrkanten und Füße

Beschreibung:

in 2-reihiger Ausführung

ELEKTRO-PERMANENT-MAGNET-SPANNSYSTEM

SAV 243.77-RAIL-RTWF

Spannung an Steg und Fuß, seitlich und nach unten, zweiseitig – zur Schienen- und Weichenbearbeitung

Einsatzmöglichkeiten:

Zur Schwerzerspannung von Regel und Zungen Schienen. Zur Bearbeitung der Fahrkanten, Füße, Laschenkammern und Spiegelflächen bei Eisenbahnschienen. Zur Bohrbearbeitung geeignet. Das zweiteilige Magnetsystem erlaubt im ersten Schritt die seitliche Ausrichtung (F_A).

Danach wird der Hauptmagnet im Fuß aktiviert (F_H).

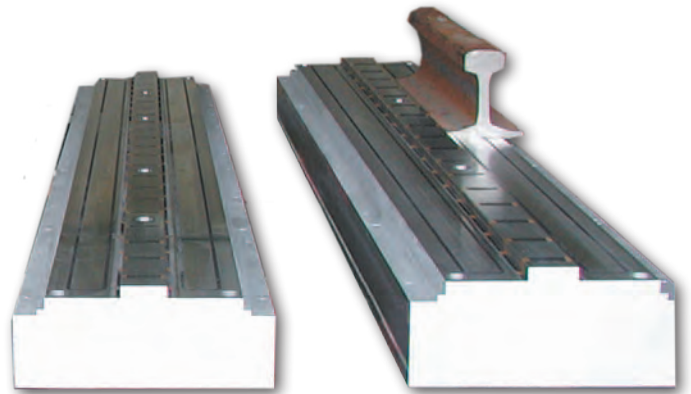
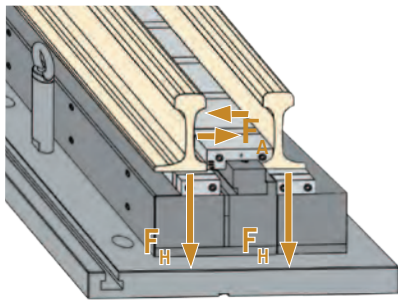

Nennspannung, empfohlen:

360 V DC

Nennhaftkraft:

195 N/cm² auf induzierbarer Stahlfläche

Ausführung:

- doppeltes Hochenergie-Magnetsystem
- Haftkräfte im physikalisch möglichen Maximum
- das Magnetsystem mit großer Tiefenwirkung überbrückt auch größere Luftspalte bis zu 10 mm
- massive Monoblockkonstruktion
- Polspalt mit Messing – verschleißgeschützt
- kompakte Bauweise für Zunge und Regelprofile geeignet

KOMBINATION HYDRAULISCH UND MAGNETISCH

Zur Bearbeitung von Herzstückspitzen, zur Profilierung des Kopfes und zur Fußbearbeitung geeignet.

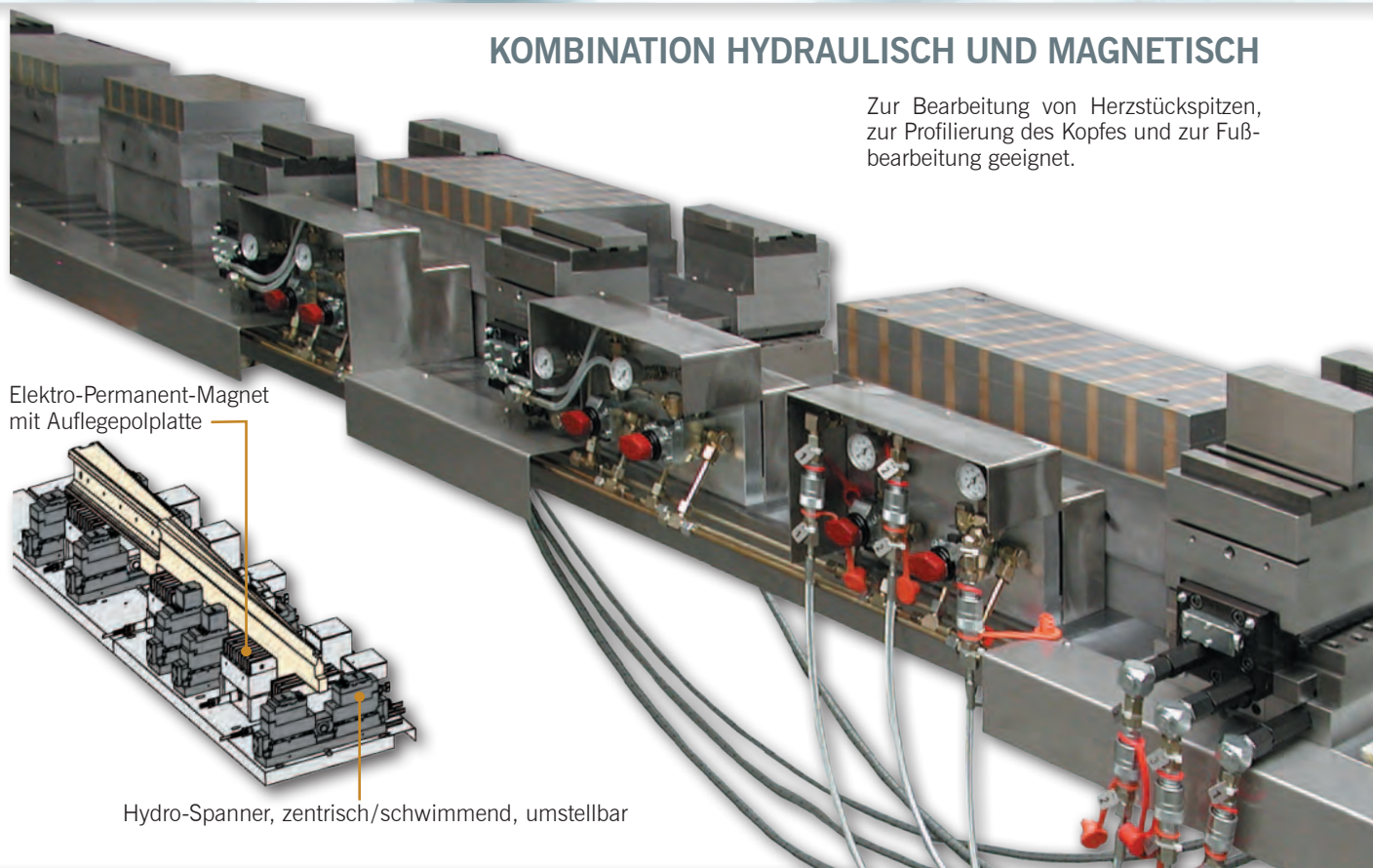

Elektro-Permanent-Magnet mit Auflegepolplatte

Hydro-Spanner, zentrisch/schwimmend, umstellbar

ELEKTRO-PERMANENT-MAGNET-SPANNPLATTEN



SAV 243.79

mit hexagonaler Polteilung

Ausführung:

- optimiertes Hochenergie-Magnetsystem
- niedrige Bauhöhe
- Elektro-Permanent-System für absolute Sicherheit bei Stromausfall
- Raster Gewindebohrbild M8 für optionale Polschuhe
- Schutzart IP 65
- Abnutzbarkeit der Polplatte 8 mm

Verwendung:

- zum Fräsen, besonders für die universelle Bearbeitung mit hoher Spanabnahme
- HSC-Fräsen
- auch für größere Luftspalte
- minimale Werkstückdicke 15 mm
- minimale Werkstückgröße 100 x 100 mm

Technische Angaben:

Nennhaftkraft:

- auf Werkstück 150 N/cm²
- pro Polpaar 900 daN

Nennspannung:

- 360 V DC Magnetspannung
- 400 V AC Netzspannung

Durch die magnetische Aufspannung und den freien seitlichen Zugang ist mit Polschuhen eine 5-Seiten-Bearbeitung möglich. Siehe auch SAV 248.70; S. 73 unten.



Schwermaschinen-Stecker mit Schnellverriegelung

optional gegen Aufpreis

einfache Handhabung der Steckverbindung

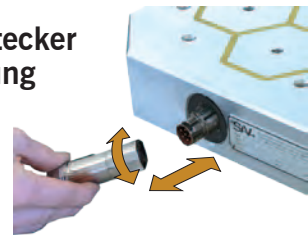

| Abmessungen in mm | | | Anzahl Pole | Gewicht in kg | Steuerung Typ |
|-------------------|-----|----|-------------|---------------|---------------|
| A | B | C | | | |
| 360 | 250 | 74 | 12 | 49 | EP 1 |
| 360 | 350 | 74 | 20 | 68 | EP 1 |
| 500 | 350 | 74 | 30 | 96 | EP 2 |
| 630 | 450 | 74 | 48 | 155 | EP 2 |
| 770 | 500 | 74 | 70 | 211 | EP 3 |
| 920 | 500 | 74 | 84 | 252 | EP 3 |

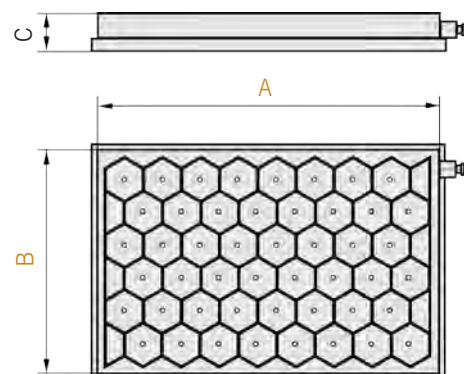

Empfohlene Steuerung und Steuereinheit:

| Typ | Steuerung | Handbedieneinheit |
|------|-----------------------------|-------------------|
| EP 1 | SAV 876.12-S-O-360/30/400 | SAV 876.02-SE3 |
| EP 2 | SAV 876.12-S-O-360/60/400 | SAV 876.02-SE3 |
| EP 3 | SAV 876.12-S-O-360/60x2/400 | SAV 876.02-SE3 |

Steuerungen in Einbauform oder für Kombinationen nach Seite 90.

Bestellbeispiel:

Elektro-Permanent-Magnet-Spannplatte SAV 243.79 - 770 x 500 - 70 - 360
 Benennung SAV Nr. - A x B - Anzahl der Pole - Nennspannung

Bestellbeispiel Steuerung:

Elektro-Umpol-Steuergerät SAV 876.12 - S-O-360/60x2/400
 Handbedieneinheit SAV 876.02 - SE3
 Benennung SAV - Nr.

ELEKTRO-PERMANENT-MAGNET-SPANNPLATTEN

SAV 220.79

mit hexagonaler Polteilung

Verwendung:

- zum Fräsen, besonders für die universelle Bearbeitung mit hoher Spanabnahme
- HSC-Fräsen
- auch für größere Luftspalte
- min. Werkstückdicke 15mm
- minimale Werkstückgröße 100 x 100 mm

Ausführung:

- optimiertes Hochenergie-Magnetsystem
- niedrige Bauhöhe
- überbrückt auch größere Luftspalte
- Elektro-Permanent-System für absolute Sicherheit bei Stromausfall
- Raster Gewindebohrbild M8 für optionale Polschuhe, siehe auch SAV 248.70; S. 73 unten
- Schwermaschinenstecker im Lieferumfang

Technische Angaben:

- Nennhaftkraft pro Polpaar 800 daN
- Nennhaftkraft auf Werkstück 140N/cm²
- Abnutzbarkeit der Polplatte: 6 mm
- Parallelität in Ausführung
Standard (S): 0,03 feingefräst
Präzision (P): 0,01 geschliffen

Nennspannung empfohlen:

- 210 V DC Magnetspannung
- 230 V AC Netzspannung

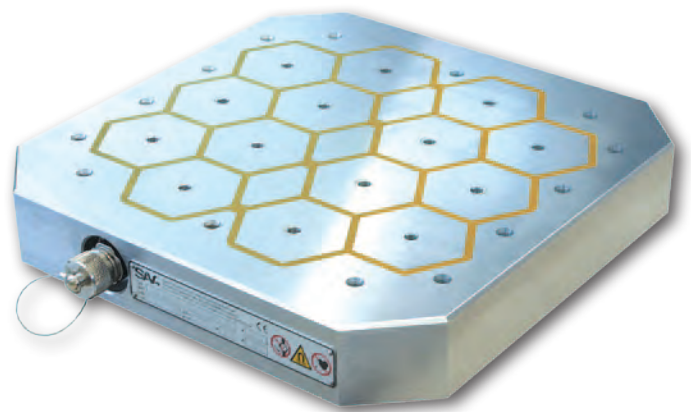

3

| Abmessungen in mm | | | Anzahl Pole | Gewicht in kg | Steuerung Typ |
|-----------------------------------|-----------------------------------|-----|-------------|---------------|---------------|
| A | B | C * | | | |
| 160 | 100 | 64 | 2 | 6,4 | EP 1 |
| 240 | 240 | 64 | 6 | 29 | EP 1 |
| 240 | 240 | 64 | 6 | 23 | EP 1 |
| 320 ⁻¹ _{-1,3} | 320 ⁻¹ _{-1,3} | 64 | 10 | 52 | EP 1 |
| 400 | 400 | 64 | 20 | 84 | EP 2 |
| 500 | 500 | 64 | 24 | 124 | EP 3 |

* ohne Referenzsystem

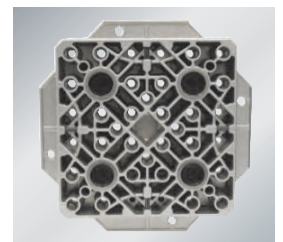
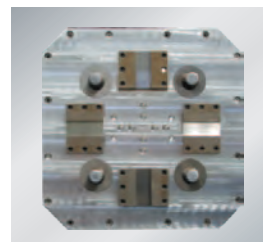
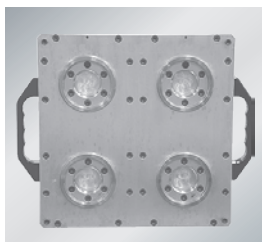
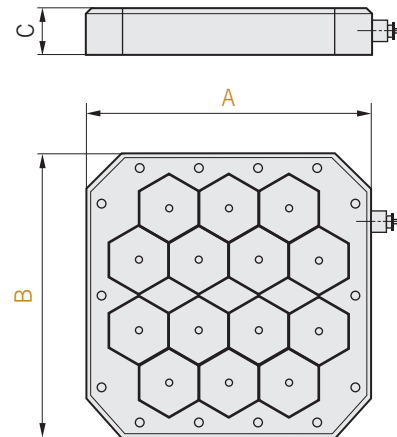

Adaptionenbeispiele Nullpunktsystem

Bestellbeispiel:

 Elektro-Permanent-Magnet-Palette SAV 220.79 - 400 x 400 - 20 - 210 V - Spannsystem - Adaption - P
 Benennung SAV Nr. - A x B - Anzahl Pole - Nennspannung - Spannsystem - Adaption - Genauigkeit

ELEKTRO-PERMANENT-QUADRATPOL-MAGNETE



SAV 243.80

universelles Standard-System

Verwendung:

- Zum Fräsen, besonders für die universelle Bearbeitung mit hoher Spanabnahme geeignet.
- HSC-Fräsen, Bohren, Schlichten
- auch für größere Luftspalte geeignet
- minimale Werkstückdicke bei Polgröße 50 12 mm
bei Polgröße 70 20 mm
- minimale Werkstückgröße bei Polgröße 50 100 x 100 mm
bei Polgröße 70 150 x 150 mm

Ausführung:

- auf Basis eines optimiertem Hochenergie-Magnetsystem
- niedrige Bauhöhe
- Monoblockkonstruktion, bedeutet maximale Steifigkeit
- Elektro-Permanent-System für absolute Sicherheit bei Stromausfall
- Standard Raster Gewindebohrbild M8 / (auf Wunsch M10) für optionale Polverlängerung starr oder beweglich
- Schutzart IP 65
- mit Schwermaschinen-Stecker, Ausführung als Schnellkupplung
- Abnutzbarkeit der Poloberfläche 4 mm

Technische Angaben:

Nennhaftkraft:

- auf Werkstück 150 N/cm²
- pro Pol-Paar ca. 700 daN bei Polgröße 50
- pro Pol-Paar ca.1400 daN bei Polgröße 70

Nennspannung:

- 360 V DC Magnetspannung
- 400 V AC Netzspannung

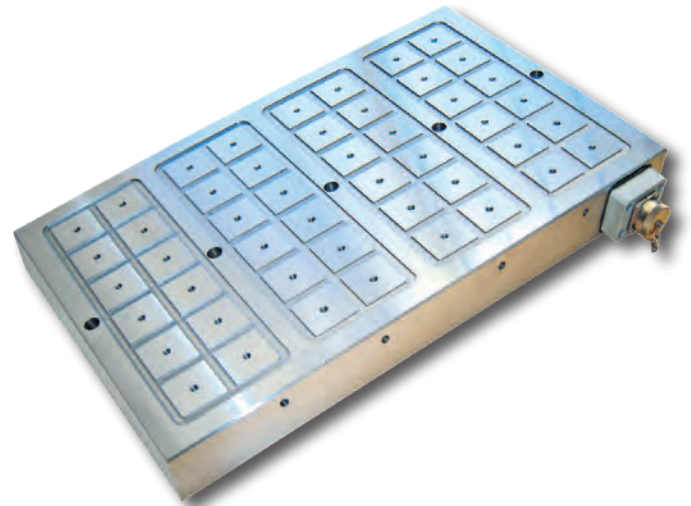
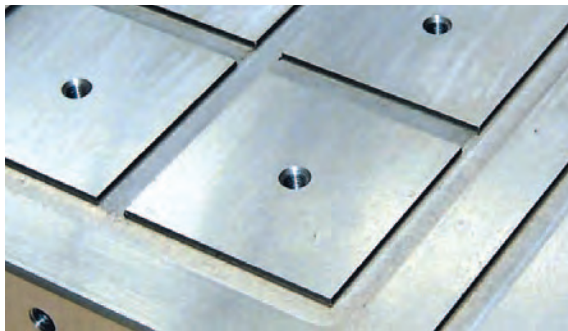

Die magnetische Aufspannung ermöglicht in Verbindung mit Polverlängerungen eine 5-Seiten-Bearbeitung in einem Arbeitsgang.

Besonderheit:

- Premium Quadratpolsystem
- durchgängig vollmetallische Oberfläche
- höchste Steifigkeit und Langlebigkeit
- keine Epoxidharz Isolation zwischen den Polen

| Abmessungen in mm | | | Anzahl Pole | Polgröße | Gewicht in kg |
|-------------------|------|----|-------------|----------|---------------|
| A | B | C | | | |
| 360 | 340 | 69 | 20 | □ 50 | 62 |
| 420 | 640 | 69 | 48 | □ 50 | 137 |
| 540 | 790 | 69 | 80 | □ 50 | 217 |
| 480 | 1000 | 69 | 98 | □ 50 | 266 |
| 460 | 610 | 69 | 30 | □ 70 | 143 |
| 460 | 800 | 69 | 40 | □ 70 | 187 |
| 540 | 800 | 69 | 48 | □ 70 | 220 |
| 990 | 540 | 69 | 60 | □ 70 | 272 |

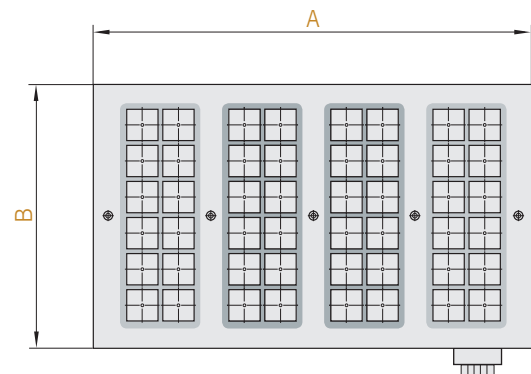
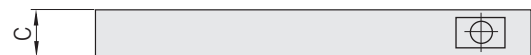

Bestellbeispiel:

Elektro-Permanent-Quadratpol-Magnet SAV 243.80 - 990 x 540 - 60 - 70 - 360V

Benennung SAV - Nr. - A x B - Anzahl der Pole - Polgröße - Nennspannung

PERMANENT-MAGNET-SPANNTÜRME, -WINKEL

SAV 242.92

Spanntürme, präzisionsgefräst

Verwendung:

für horizontale Fräs- und Bohrbearbeitung

Ausführung:

Spannturm aus St52-3, präzisionsgefräst.
Mit Elektro-Permanent-Magnet-Spannplatten SAV 243.47. Mit Schwermaschinenstecker.

Befestigungsbohrungen nach Absprache.

Rechtwinkligkeit: 0,03/1000 mm
Parallelität 0,04/1000 mm
Nennhaftkraft: 150 N/cm²
Magnetfeldhöhe: 12 mm
Abnutzbarkeit der Polplatte: 5 mm

Technische Daten zu Magneten gemäß SAV 243.77

Nennspannung:

- 360V DC Magnetspannung
- 400V AC Netzspannung

Lieferumfang:

- Spannturm mit Schwermaschinenstecker
- geeignet zum Anschluss an Steuerung SAV 976.12
- Steuerung nicht im Lieferumfang

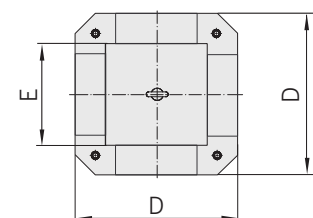
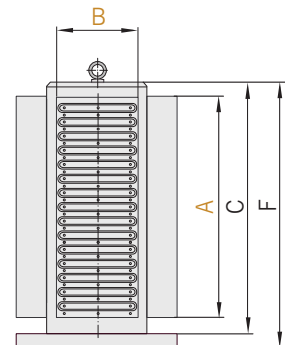
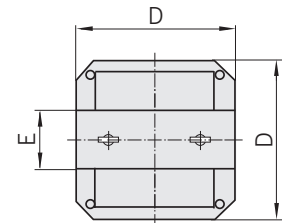
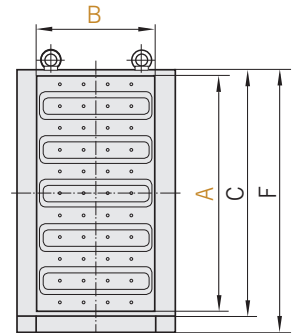

Spannwinkel SAV 242.92-2 mit 2 Magneten Typ SAV 243.77

| Abmessungen in mm | | | | | | Polteilung | Gewicht in kg |
|-------------------|-----|-----|-----|-----|-----|------------|---------------|
| A | B | C | D | E | F | | |
| 630 | 400 | 660 | 500 | 150 | 700 | 27,5 | 859 |
| 590 | 400 | 620 | 400 | 150 | 660 | 55 | 812 |
| 580 | 400 | 620 | 400 | 150 | 660 | 85 | 728 |

Andere Ausführungen und Abmessungen auf Anfrage.

Spanntürme SAV 242.92-4 mit 4 Magneten Typ SAV 243.77

| Abmessungen in mm | | | | | | Polteilung | Gewicht in kg |
|-------------------|-----|-----|-----|-----|-----|------------|---------------|
| A | B | C | D | E | F | | |
| 400 | 200 | 415 | 320 | 200 | 455 | 27,5 | 287 |
| 520 | 200 | 620 | 400 | 256 | 660 | 27,5 | 437 |
| 630 | 300 | 660 | 500 | 256 | 700 | 27,5 | 776 |
| 590 | 300 | 660 | 500 | 256 | 700 | 55 | 812 |
| 810 | 400 | 815 | 630 | 454 | 860 | 55 | 1408 |
| 580 | 300 | 660 | 500 | 256 | 700 | 85 | 864 |
| 750 | 400 | 660 | 500 | 256 | 700 | 85 | 1372 |

Bestellbeispiel:

Elektro-Permanent-Magnet-Spannturm SAV 242.92-4 - 810 x 400 - 55 - 360V
Benennung SAV - Nr. - A x B Polteilung - Magnetspannung



mit Radialpolteilung

Die Rundmagnete zeichnen sich besonders durch ein starkes Magnetfeld aus. Die Magnetkraft wird von Dauermagneten erzeugt, welche durch kurze Stromimpulse magnetisiert und entmagnetisiert werden.

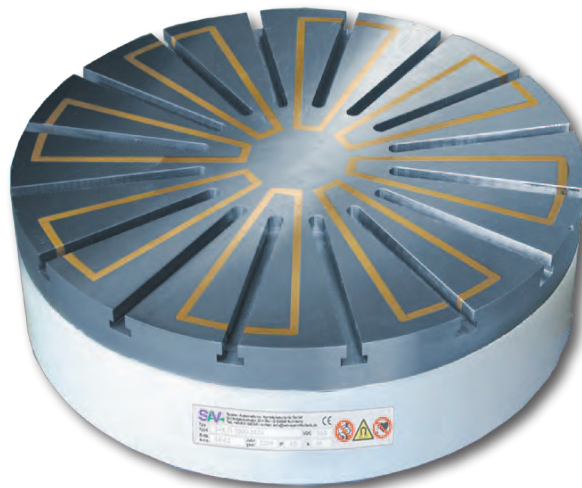

Verwendung:

Vorwiegend für genaue Schleifbearbeitung von kleinen bis großen Werkstücken auf Rundtisch- und Rundscheifmaschinen. Auch zur Drehbearbeitung einsetzbar.

- gleiche Polteilung am Umfang, dadurch für ringförmige Werkstücke geeignet

- für Werkstücke bis min. Breite entsprechend 35% Polteilung am Teilkreisdurchmesser

- auch für dünne Ringe

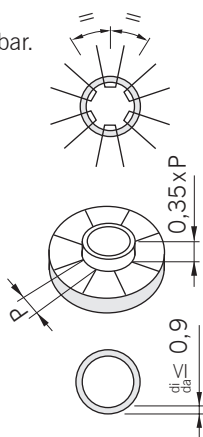

Nennhaftkraft:

120 N/cm²,
durch Steuergerät regelbar

Nennspannung, empfohlen:

210 V DC bis Größe A = 400
360 V DC über Größe A = 400

Ausführung:

- massiv ausgeführte Polplatte
- Ausschaltung über Entmagnetisierzyklus
- Elektro-Permanent-System für absolute Sicherheit bei Stromausfall

- hohe Genauigkeit durch Polplattenverschraubung im engen Raster

- Polplatte mit Messing verschleißgeschützt

- Polplatte nach Verschleiß austauschbar

- Die radiale Polanordnung ist besonders für den Einsatz von Polschuhen geeignet. Für den Auslauf des Werkzeugs oder der Schleifscheibe ist diese Voraussetzung bei 3-Seiten-Bearbeitung unbedingt erforderlich. Hierzu Ausführung mit T-Nuten (T) nach DIN 650-10^{H10} lieferbar.

- 8 mm Abnutzbarkeit der Polplatte

- Schutzart IP 65

- geeignet zum Anschluss an Steuergerät SAV 876.12

- auf Anfrage mit Flansch lieferbar (siehe SAV 248.90 bis 248.94, Kapitel 1)

Lieferumfang:

- Größere Rundmagnete sind mit Gewinden zum Transportieren versehen.
- Standardausführung ohne T-Nuten und Polschuhe.
- Elektro-Anschluss in Standardausführung auf Rückseite mittig durch Klemmen.
- Wahlweise mit integriertem Flach-Schleifringkörper für größere Durchmesser ab 1000 mm.
- Auf Wunsch mit wasserdichtem Schwermaschinensteckverbinder am Außenumfang lieferbar.
- Steuerung und Handbedieneinheit nicht im Lieferumfang.



ELEKTRO-PERMANENT-RUNDMAGNETE

SAV 244.70

mit Radialpolteilung

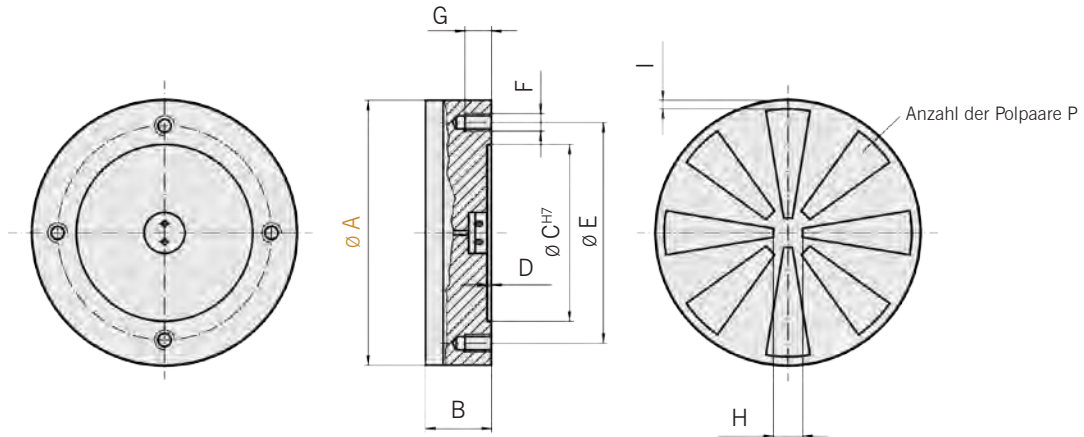

| Abmessungen in mm | | | | | | | | | | Gewicht in kg | Nenn- spannung in V | Steuerung Typ | |
|-------------------|------------------------------|-----------------------------|---|-----|----------|----|-----|-----|----|------------------|---------------------------|------------------|------|
| A | B _i ^{0*} | C | D | E | F | G | H | I | P | | | | |
| 100 | 90 | 60 | 3 | 80 | M8 (3x) | 12 | 35 | 10 | 3 | 4,0 | 210 | EP 1 | |
| 150 | 90 | 90 | 3 | 120 | M10 (3x) | 14 | 35 | 10 | 3 | 9,0 | 210 | EP 1 | |
| 200 | 90 | 110 | 3 | 140 | M10 (4x) | 14 | 45 | 10 | 4 | 18,0 | 210 | EP 1 | |
| 250 | 90 | 140 | 3 | 170 | M12 (4x) | 16 | 45 | 10 | 4 | 29,0 | 210 | EP 1 | |
| 300 | 90 | 160 | 3 | 190 | M12 (4x) | 16 | 60 | 10 | 6 | 42,0 | 210 / 360 | EP 1 | |
| 400 | 90 | 210 | 4 | 250 | M12 (6x) | 16 | 70 | 15 | 6 | 76,0 | 210 / 360 | EP 1 | |
| 500 | 90 | 280 | 4 | 320 | M12 (6x) | 16 | 100 | 15 | 8 | 120,0 | 360 | EP 2 | |
| 600 | 100 | 350 | 4 | 390 | M16 (6x) | 18 | 100 | 15 | 8 | 195,0 | 360 | EP 2 | |
| 700 | 100 | 400 | 4 | 450 | M16 (6x) | 18 | 120 | 15 | 8 | 265,0 | 360 | EP 2 | |
| 800 | 100 | 450 | 4 | 500 | M16 (6x) | 18 | 150 | 18 | 12 | 365,0 | 360 | EP 2 | |
| 1000 | 100 | 550 | 4 | 620 | M16 (8x) | 18 | 200 | 18 | 12 | 550,0 | 360 | EP 3 | |
| 1200 | 110 | Rückseite nach Vereinbarung | | | | | | 300 | 25 | 18 | 990,0 | 360 | EP 4 |
| 1400 | 110 | Rückseite nach Vereinbarung | | | | | | 300 | 25 | 18 | 1350,0 | 360 | EP 4 |
| 1500 | 120 | Rückseite nach Vereinbarung | | | | | | 300 | 25 | 18 | 1550,0 | 360 | EP 4 |
| 1600 | 120 | Rückseite nach Vereinbarung | | | | | | 300 | 25 | 18 | 1760,0 | 360 | EP 4 |

* Bei Ausführung mit T-Nuten vergrößert sich die Bauhöhe um 10 mm.

Größere Durchmesser z.B. 5,5 m auf Anfrage.

Die Zuordnung der passenden Steuerung erfolgt nach der Leistungsaufnahme, SAV 876.12.

Empfohlene Steuerung und Steuereinheit:

| Typ | Steuerung | Handbedieneinheit |
|------|-----------------------------|-------------------|
| EP 1 | SAV 876.12-S-O-210/30/230 | SAV 876.02-SE3 |
| EP 2 | SAV 876.12-S-O-360/30/400 | SAV 876.02-SE3 |
| EP 3 | SAV 876.12-S-O-360/60/400 | SAV 876.02-SE3 |
| EP 4 | SAV 876.12-S-O-360/60x2/400 | SAV 876.02-SE3 |

Steuerungen in Einbauform oder für Kombinationen nach Seite 90.

Bestellbeispiel:

Elektro-Permanent-Rundmagnet SAV 244.70 - 1600 - T - 360 V
 Benennung SAV - Nr. - A - Ausführung - Nennspannung

Bestellbeispiel Steuerung:

Elektro-Umpol-Steuergerät SAV 876.12 - S-O-360/60x2/400
 Handbedieneinheit SAV 876.02 - SE3
 Benennung SAV - Nr.

ELEKTRO-PERMANENT-RUNDMAGNETE



SAV 244.71

verstärktes Magnetsystem mit Radialpolteilung und extra hoher Haftkraft

Durch Verwendung von neuen Magnetwerkstoffen entwickelt diese neue Bauart von Rundmagneten eine extrem hohe Haftkraft. Das Magnetisieren und Entmagnetisieren erfolgt über einen kurzen Gleichstromimpuls. Die homogene und präzise Ausführung des Rundmagnets ermöglicht die Hartdrehbearbeitung und extreme Spanabnahme beim Drehen.



Verwendung:

Hartdrehbearbeitung und extreme Spanabnahme beim Drehen von kleinen und großen Werkstücken. Schleifarbeiten mit höchster Präzision.

- gleiche Polteilung am Umfang, dadurch für ringförmige Werkstücke geeignet

- für Werkstücke bis min. Breite entsprechend 35% Polteilung am Teilkreisdurchmesser

- auch für dünne Ringe

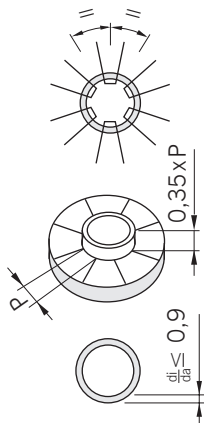

Nennhaftkraft:

170 N/cm²,
durch Steuergerät regelbar

Nennspannung, empfohlen:

360 V

Ausführung:

- gleichmäßiges, starkes Magnetfeld
- massiv ausgeführte Polplatte
- Ausschaltung über Entmagnetisierzyklus
- Elektro-Permanent-System für absolute Sicherheit bei Stromausfall

- hohe Genauigkeit durch Polplattenverschraubung im engen Raster
- Polplatte mit Messing verschleißgeschützt
- Polplatte nach Verschleiß austauschbar
- Die radiale Polanordnung ist besonders für den Einsatz von Polschuhen geeignet. Für den Auslauf des Werkzeugs oder der Schleifscheibe ist diese Voraussetzung bei 3-Seiten-Bearbeitung unbedingt erforderlich. Hierzu Ausführung mit T-Nuten (T) nach DIN 650-10^{H10} lieferbar.
- 8 mm Abnutzbarkeit der Polplatte
- Schutzart IP 65
- geeignet zum Anschluss an Steuergerät SAV 876.12
- auf Anfrage mit Flansch lieferbar (siehe SAV 248.90 bis 248.94, Kapitel 1)

Lieferumfang:

- Größere Rundmagnete sind mit Gewinden zum Transportieren versehen.
- Standardausführung ohne T-Nuten und Polschuhe.
- Elektro-Anschluss in Standardausführung auf Rückseite mittig durch Klemmen.
- Wahlweise mit integriertem Flach-Schleifringkörper für größere Durchmesser ab 1000 mm.
- Auf Wunsch mit wasserdichtem Schwermaschinensteckverbinder am Außenumfang.
- Steuerung und Handbedieneinheit nicht im Lieferumfang.



ELEKTRO-PERMANENT-RUNDMAGNETE



SAV 244.71

verstärktes Magnetsystem mit Radialpolteilung und extra hoher Haftkraft

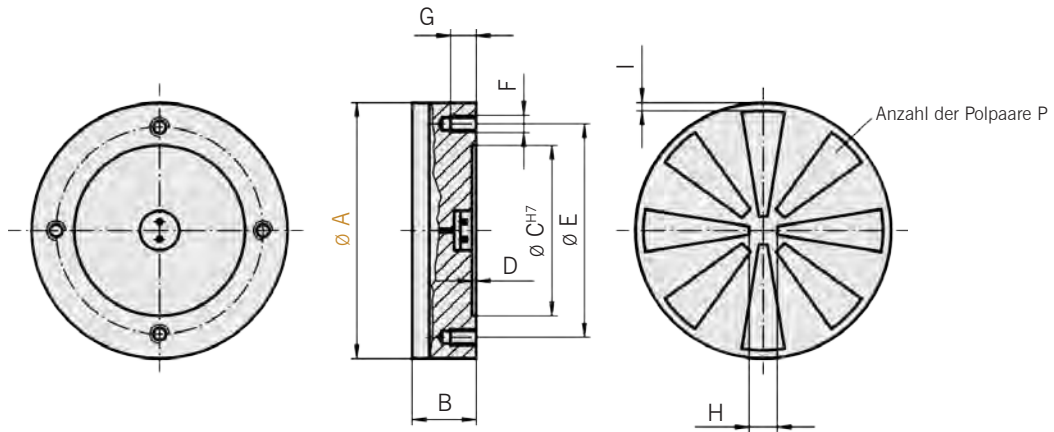

| Abmessungen in mm | | | | | | | | | | Gewicht in kg | Nenn- spannung in V | Steuerung Typ | |
|-------------------|------------------------------|-----------------------------|---|-----|----------|----|-----|-----|----|------------------|---------------------------|------------------|------|
| A | B ₁ ^{0*} | C | D | E | F | G | H | I | P | | | | |
| 200 | 100 | 110 | 3 | 140 | M10 (4x) | 14 | 45 | 10 | 4 | 24,0 | 360 | EP 1 | |
| 250 | 100 | 140 | 3 | 170 | M12 (4x) | 16 | 45 | 10 | 4 | 39,0 | 360 | EP 1 | |
| 300 | 100 | 160 | 3 | 190 | M12 (4x) | 16 | 60 | 10 | 6 | 54,0 | 360 | EP 1 | |
| 400 | 100 | 210 | 4 | 250 | M12 (6x) | 16 | 70 | 15 | 6 | 85,0 | 360 | EP 1 | |
| 500 | 110 | 280 | 4 | 320 | M12 (6x) | 16 | 100 | 15 | 8 | 150,0 | 360 | EP 1 | |
| 600 | 110 | 350 | 4 | 390 | M16 (6x) | 18 | 100 | 15 | 8 | 210,0 | 360 | EP 1 | |
| 700 | 110 | 400 | 4 | 450 | M16 (6x) | 18 | 120 | 15 | 8 | 280,0 | 360 | EP 1 | |
| 800 | 110 | 450 | 4 | 500 | M16 (6x) | 18 | 150 | 18 | 12 | 380,0 | 360 | EP 1 | |
| 1000 | 125 | 550 | 4 | 620 | M16 (8x) | 18 | 200 | 18 | 12 | 680,0 | 360 | EP 2 | |
| 1200 | 125 | Rückseite nach Vereinbarung | | | | | | 300 | 25 | 18 | 975,0 | 360 | EP 3 |
| 1400 | 135 | Rückseite nach Vereinbarung | | | | | | 300 | 25 | 18 | 1600,0 | 360 | EP 3 |
| 1500 | 135 | Rückseite nach Vereinbarung | | | | | | 300 | 25 | 18 | 1850,0 | 360 | EP 3 |
| 1600 | 135 | Rückseite nach Vereinbarung | | | | | | 300 | 25 | 18 | 2105,0 | 360 | EP 3 |

Größere Durchmesser z.B. 5,5 m Anfrage. Die Zuordnung der passenden Steuerung erfolgt nach der Leistungsaufnahme. SAV 876.12.

* Bei Ausführung mit T-Nuten vergrößert sich die Bauhöhe um 10 mm.

Schwermaschinen-Stecker mit Schnellverriegelung

optional gegen Aufpreis

einfache Handhabung der Steckverbindung



Empfohlene Steuerung und Steuereinheit:

| Typ | Steuerung | Handbedieneinheit |
|------|-----------------------------|-------------------|
| EP 1 | SAV 876.12-S-O-360/30/400 | SAV 876.02-SE3 |
| EP 2 | SAV 876.12-S-O-360/60/400 | SAV 876.02-SE3 |
| EP 3 | SAV 876.12-S-O-360/60x2/400 | SAV 876.02-SE3 |

Steuerungen in Einbauf orm oder für Kombinationen nach Seite 90.

Bestellbeispiel:

Elektro-Permanent-Rundmagnet SAV 244.71 - 1600 - T - 360 V
Benennung SAV - Nr. - A - Ausführung - Nennspannung

Bestellbeispiel Steuerung:

Elektro-Umpol-Steuergerät SAV 876.12 - S-O-360/60x2/400
Handbedieneinheit SAV 876.02 - SE3
Benennung SAV - Nr.

SAV TOP-TOOLING – RUNDMAGNETE

► POLVERLÄNGERUNGEN

Verwendung:

Hartdrehen von dünnen Wälzlager- ringen auf 3 Seiten mit festen und beweglichen Polschuhen.

Ausführung:

- Polverlängerungen in Segmentausführung bieten die Möglichkeit des Werkzeugfreilaufs zur 3-Seitenbearbeitung dünner Ringe.
- Durch radiale Verstellmöglichkeit kann ein größerer Durchmesserbereich abgedeckt werden.
- Einarbeitungen für nicht plane Werkstücke oder für Durchgangsbohrungen möglich.
- Je nach Werkstücksteifigkeit auch federnde Polschuhe für uneben Auflageflächen.
- Die Polschuhe für Rundmagnete müssen individuell angepasst werden.
- Wir dimensionieren und fertigen Polschuhe für Sonderlösungen auf Anfrage.

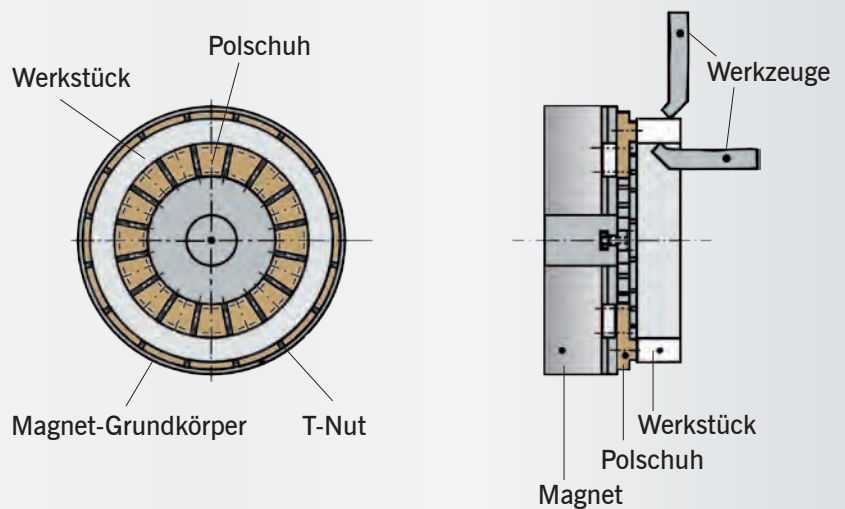

Starre Polschuhe mit Ausrichtbund

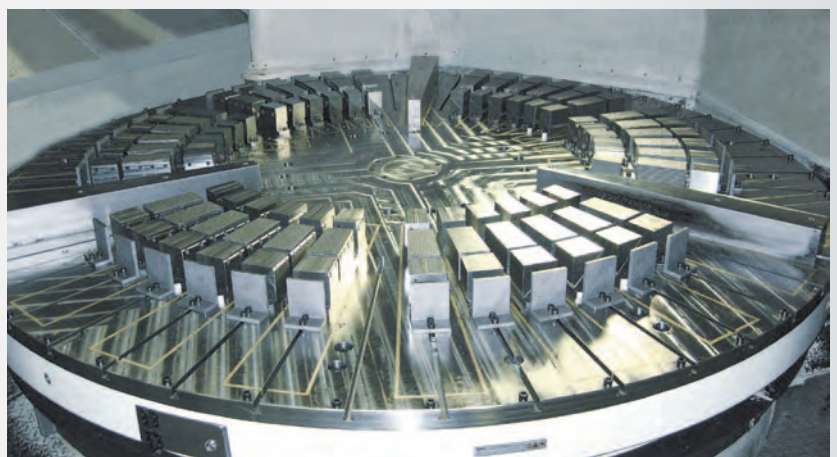

Federnd, bewegliche Polschuhe für 1. Aufspannung



SAV TOP-TOOLING – RUNDMAGNETE

► AUFLEGEPLATTEN

- kein Verlust an Werkstückkontaktflächen
- gute Haftkräfte auch bei kleineren Durchmessern
- einfach wechselbar
- gute Späneabfuhr, leicht zu reinigen
- Vorrüsten von Polschuhen außerhalb der Maschine
- Polplattenwechsel automatisierbar
- auch mit T-Nuten für Polverlängerungen

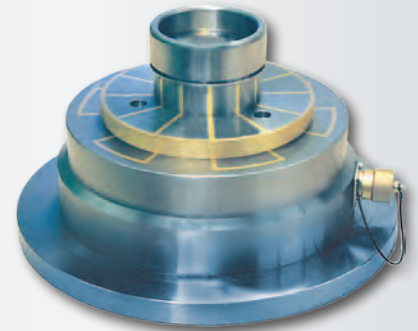
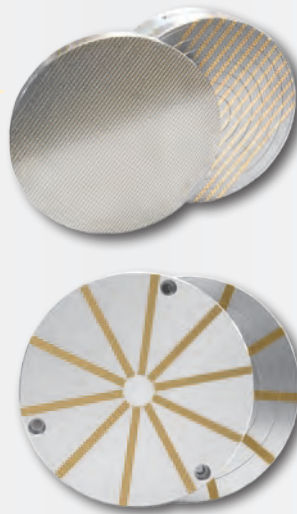

3

► POLLEISTEN

- als Verschleißschutz der Magnetpolplatte
- einfach reinigbar
- auf Wunsch auch mit T-Nuten
- Verzahnung zur Ausrichtung schwerer Ringe möglich

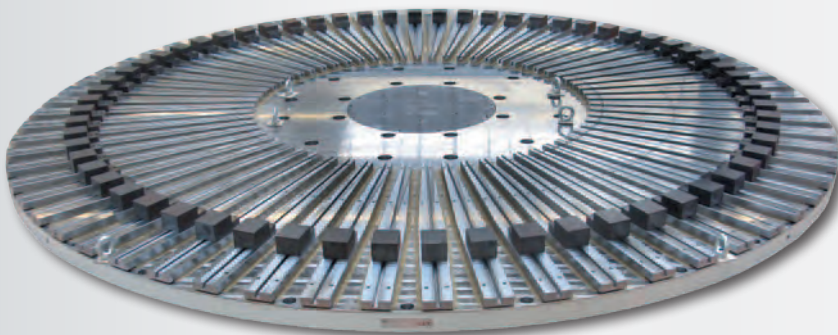

► AUFLEGEPOLRINGE

- bis Durchmesser 650 mm
- kein Verlust an Werkstückkontaktflächen
- gute Haftkräfte auch bei kleineren Durchmessern
- einfach wechselbar
- kostengünstig



mit Ringpolteilung

Die Rundmagnete mit Ringpolteilung ermöglichen das Spannen von mehreren Werkstücken außerhalb des Zentrums. Das starke Magnetfeld ist gleichmäßig über die Polplatte verteilt.



Verwendung:

Vorwiegend für genaue Schleifbearbeitung von kleinen bis großen Werkstücken auf Rundtisch- und Rundschleifmaschinen. Durch Ringpolteilung auch für die Belegung mit mehreren Massenteilen geeignet, die nicht zentrisch aufgelegt werden.

- durch Ringpolteilung gleichmäßige Haftkraftverteilung am Umfang. Dadurch für dünne, flächige Teile (Sägeblätter u.Ä.) geeignet

- Mehrfachbelegung auf Teilkreisdurchmesser möglich

- für Werkstücke bis min. Dicke x:
2 mm bei P = 4,5 mm
4 mm bei P = 9,0 mm
8 mm bei P = 18 mm

- für flächige Werkstücke min. Größe 45 mm x 45 mm

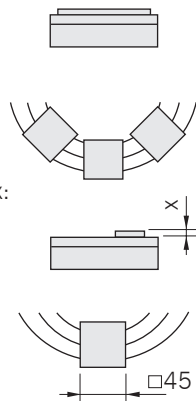

Nennhaftkraft:

100 N/cm²,
durch Steuergerät regelbar

Nennspannung, empfohlen:

210 V DC bis Größe A = 500
360 V DC über Größe A = 500

Ausführung:

- Polteilung „spaltfrei“ gefertigt
- gleichmäßiges, starkes Magnetfeld
- massiv ausgeführte Polplatte
- Ausschaltung über Entmagnetisierzyklus
- Elektro-Permanent-System für absolute Sicherheit bei Stromausfall
- hohe Genauigkeit durch Polplattenverschraubung im engen Raster
- Polplatte mit Messing verschleißgeschützt
- Polplatte nach Verschleiß austauschbar
- 8 mm Abnutzbarkeit der Polplatte
- Schutzart IP 65
- geeignet zum Anschluss an Steuergerät Typ 876.12
- auf Anfrage mit Flansch lieferbar (siehe SAV 248.90 bis 248.94, Kapitel 1)

Lieferumfang:

- Größere Rundmagnete sind mit Gewinden zum Transportieren versehen.
- Elektro-Anschluss in Standardausführung auf Rückseite mittig durch Klemmen.
- Wahlweise mit integriertem Flach-Schleifringkörper für größere Durchmesser ab 1000 mm.
- Auf Wunsch mit wasserdichtem Schwermaschinensteckverbinder am Außenumfang.
- Steuerung und Handbedieneinheit nicht im Lieferumfang.



ELEKTRO-PERMANENT-RUNDMAGNETE

SAV 244.72

mit Ringpolteilung

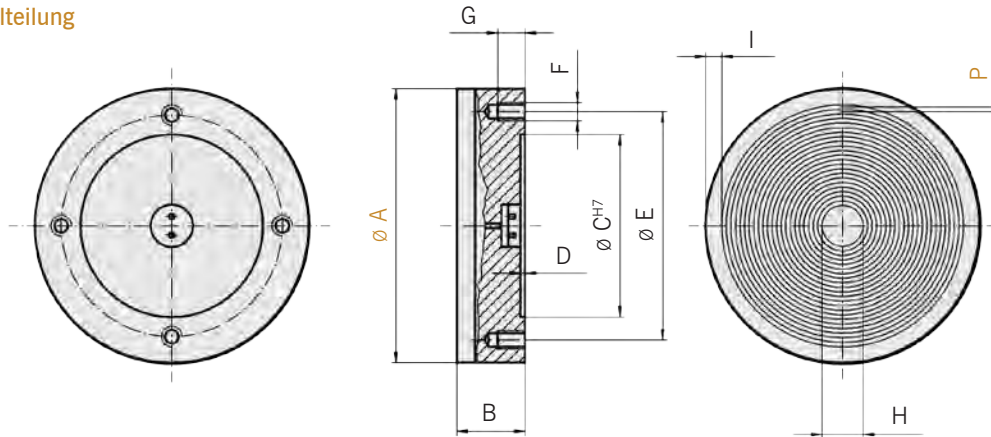

| Abmessungen in mm | | | | | | | | | | Gewicht in kg | Nenn- spannung in V | Steuerung Typ | |
|-------------------|-----|-----------------------------|---|-----|----------|----|----|-----|-----|------------------|---------------------------|------------------|------|
| A | B | C | D | E | F | G | H | I | P | | | | |
| 300 | 105 | 160 | 3 | 190 | M12 (4x) | 16 | 76 | 16 | 5,5 | 52,0 | 210 | EP 1 | |
| 400 | 105 | 210 | 4 | 250 | M12 (6x) | 16 | 90 | 21 | 9 | 89,0 | 210 | EP 1 | |
| 500 | 105 | 280 | 4 | 320 | M12 (6x) | 16 | 96 | 21 | 9 | 141,0 | 210 | EP 1 | |
| 600 | 105 | 350 | 4 | 390 | M12 (6x) | 18 | 80 | 21 | 9 | 204,0 | 360 | EP 2 | |
| 700 | 105 | 400 | 4 | 450 | M12 (6x) | 18 | 96 | 21 | 9 | 278,0 | 360 | EP 2 | |
| 800 | 105 | 450 | 4 | 500 | M16 (6x) | 18 | 96 | 22 | 9 | 383,0 | 360 | EP 2 | |
| 1000 | 105 | 550 | 4 | 620 | M16 (8x) | 18 | 96 | 22 | 9 | 578,0 | 360 | EP 3 | |
| 400 | 105 | 210 | 4 | 250 | M12 (6x) | 16 | 66 | 21 | 18 | 89,0 | 210 | EP 1 | |
| 500 | 105 | 280 | 4 | 320 | M12 (6x) | 16 | 92 | 21 | 18 | 141,0 | 210 | EP 1 | |
| 600 | 105 | 350 | 4 | 390 | M12 (6x) | 18 | 70 | 21 | 18 | 204,0 | 360 | EP 2 | |
| 700 | 105 | 400 | 4 | 450 | M12 (6x) | 18 | 92 | 21 | 18 | 278,0 | 360 | EP 2 | |
| 800 | 105 | 450 | 4 | 500 | M16 (6x) | 18 | 92 | 22 | 18 | 383,0 | 360 | EP 2 | |
| 1000 | 105 | 550 | 4 | 620 | M16 (8x) | 18 | 92 | 22 | 18 | 578,0 | 360 | EP 3 | |
| 1200 | 110 | Rückseite nach Vereinbarung | | | | | 22 | 80 | 23 | 9 | 990,0 | 360 | EP 4 |
| 1400 | 110 | Rückseite nach Vereinbarung | | | | | 22 | 166 | 26 | 9 | 1350,0 | 360 | EP 4 |
| 1500 | 120 | Rückseite nach Vereinbarung | | | | | 22 | 166 | 26 | 9 | 1550,0 | 360 | EP 4 |
| 1600 | 120 | Rückseite nach Vereinbarung | | | | | 22 | 166 | 26 | 9 | 1765,0 | 360 | EP 4 |
| 1200 | 110 | Rückseite nach Vereinbarung | | | | | 22 | 70 | 23 | 18 | 990,0 | 360 | EP 4 |
| 1400 | 110 | Rückseite nach Vereinbarung | | | | | 22 | 166 | 26 | 18 | 1350,0 | 360 | EP 4 |
| 1500 | 120 | Rückseite nach Vereinbarung | | | | | 22 | 166 | 26 | 18 | 1550,0 | 360 | EP 4 |
| 1600 | 120 | Rückseite nach Vereinbarung | | | | | 22 | 166 | 26 | 18 | 1765,0 | 360 | EP 4 |

Größere Durchmesser auf Anfrage. Die Zuordnung der passenden Steuerung erfolgt nach der Leistungsaufnahme. SAV 876.12.

Empfohlene Steuerung und Steuereinheit:

| Typ | Steuerung | Handbedieneinheit |
|------|-----------------------------|-------------------|
| EP 1 | SAV 876.12-S-O-210/30/230 | SAV 876.02-SE3 |
| EP 2 | SAV 876.12-S-O-360/30/400 | SAV 876.02-SE3 |
| EP 3 | SAV 876.12-S-O-360/60/400 | SAV 876.02-SE3 |
| EP 4 | SAV 876.12-S-O-360/60x2/400 | SAV 876.02-SE3 |

Steuerungen in Einbauf orm oder für Kombinationen nach S. 90



Bestellbeispiel:

Elektro-Permanent-Rundmagnet SAV 244.72 - 1600 x 18 - 360 V
Benennung SAV - Nr. - A x Polteilung - Nennspannung

Bestellbeispiel Steuerung:

Elektro-Umpol-Steuergerät SAV 876.12 - S-O-360/60x2/400
Handbedieneinheit SAV 876.02 - SE3
Benennung SAV - Nr.

ELEKTRO-PERMANENT-RUNDMAGNETE



SAV 244.73

mit Parallelpolteilung 4 mm

Verwendung:

Zum Schleifen von dünnen Platten, breiten Ringen mit niedriger Stärke und min. Breiten von 40 mm

- für die Belegung mit mehreren kleinen Teilen geeignet

- für Werkstücke bis min. Dicke 2 mm

- für flächige Werkstücke min 40 x 40 mm²

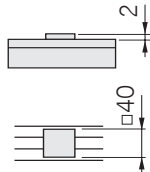

Ausführung:

- Polplatte mit besonders enger, durchgehender Polteilung, 3 mm Stahl und 1 mm Ms

- niedrige Bauhöhe

- Lamellen verklebt und mit Zugankern verstärkt

- hohe Genauigkeit durch Polplattenverschraubung im engen Raster

- niedrige Feldhöhe mit 4 mm

- Ausschaltung über Entmagnetisierzyklus

- Gehäuse spannungsfrei gegläht

- Befestigungsbohrbild mit Gewinden rückseitig bzw. Durchgangsbohrungen nach Absprache

- EP-System für absolute Sicherheit bei Stromausfall

- 8 mm Abnutzbarkeit der Polfläche

- Schutzart IP 65

- geeignet zum Anschluss an Steuergerät SAV 876.12

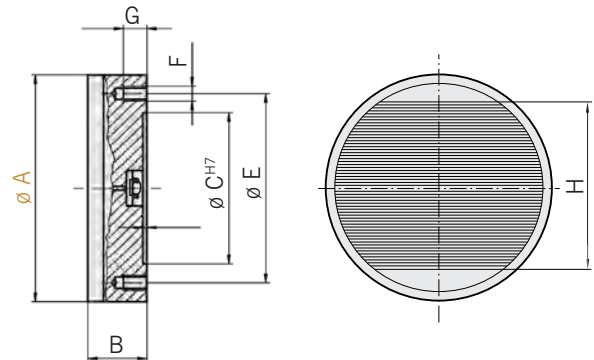

Nennspannung, empfohlen:

360 V DC

Nennhaftkraft:

100 N/cm²,
durch Steuergerät mittels
Haftkraft-Kodierschalter regelbar

Lieferumfang:

- Größere Rundmagnete sind mit Gewinden zum Transportieren versehen.

- Elektro-Anschluss in Standard-Ausführung auf Rückseite, mittig durch Klemmen

- auf Wunsch mit wasserdichtem Schwermaschinensteckverbinder

- Steuerung und Handbedieneinheit nicht im Lieferumfang

| Abmessungen in mm | | | | | | | | Gewicht in kg | Steuerung Typ |
|-------------------|-----|-----|---|-----|----------|----|-----|---------------|---------------|
| A | B | C | D | E | F | G | H | | |
| 300 | 100 | 160 | 4 | 190 | M12 (4x) | 16 | 213 | 55 | EP 1 |
| 400 | 100 | 210 | 4 | 250 | M12 (6x) | 16 | 301 | 98 | EP 1 |
| 500 | 100 | 280 | 4 | 320 | M12 (6x) | 16 | 401 | 153 | EP 1 |
| 600 | 100 | 350 | 4 | 390 | M12 (6x) | 18 | 481 | 220 | EP 2 |
| 700 | 100 | 400 | 4 | 450 | M12 (6x) | 18 | 581 | 300 | EP 2 |
| 800 | 100 | 450 | 4 | 500 | M16 (6x) | 18 | 681 | 392 | EP 2 |

Empfohlene Steuerung und Steuereinheit:

| Typ | Steuerung | Handbedieneinheit |
|------|---------------------------|-------------------|
| EP 1 | SAV 876.12-S-O-360/30/400 | SAV 876.02-SE3 |
| EP 2 | SAV 876.12-S-O-360/60/400 | SAV 876.02-SE3 |

Steuerungen in Einbauforn oder für Kombinationen nach Seite 90.

Bestellbeispiel:

Elektro-Rundmagnet SAV 244.73 - 300 - 360 V
Benennung SAV - Nr. - A - Magnetspannung

Bestellbeispiel Steuerung:

Elektro-Umpol-Steuergerät SAV 876.12 - S-O-360/30/400
Handbedieneinheit SAV 876.02 - SE3
Benennung SAV - Nr.



ELEKTRO-PERMANENT-RUNDMAGNETE

elektrische Stromversorgung

► STROMÜBERTRAGUNG MIT GETRENNTM SCHLEIFRINGKÖRPER AM SPINDELENDE

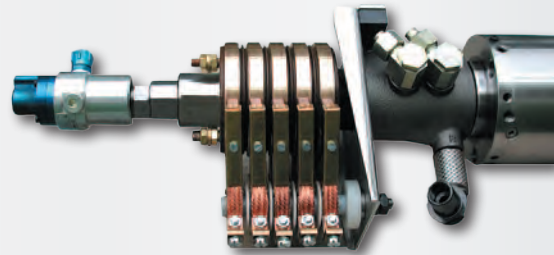
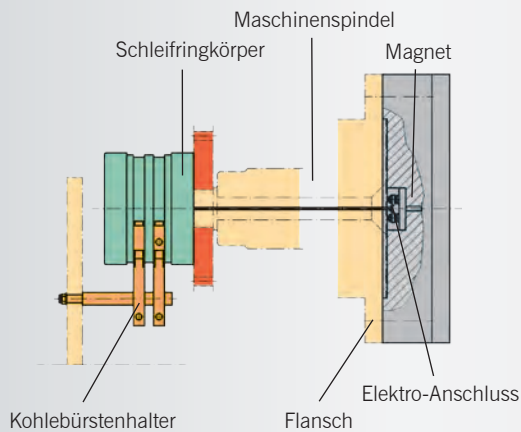

3

► STROMÜBERTRAGUNG FÜR GROSSE RUNDMAGNETE, IN SEGMENTBAUWEISE MIT INTEGRIERTEN FLACHSCHLEIFRINGKÖRPER

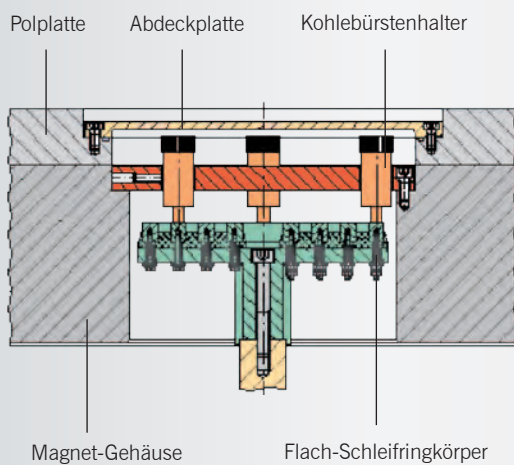

ELEKTRONISCHE UMPOL-STEUERGERÄTE

SAV 876.12

mit integriertem Mikrocomputer und Haftkraftregulierung

Verwendung:

Für Elektro-Permanent-Magnetsysteme mit 210 V oder 360 V Magnetspannung.

Auch für die Nachrüstung geeignet.

Ansteuerung über Handbedieneinheit SAV 876.02-SE3, Bedienelemente in Einbauform oder bauseitige PLC-Signale.

Funktion:

- als Impuls-Steuerung für die Magnetisierung von Elektro-Permanent-Magnetspanplatten
- Steuerung des Entmagnetisierzyklusses
- optimiert auf alle SAV Elektro-Permanent-Magnetspanplatten
- Überwachung der Netzspannung, der eigenen Leistungsbauteile und aller Kabel, einschließlich Magnetwicklung. Interne Bauteile zum Teil redundant ausgeführt.
- Maschinenfreigabe durch zweikanaligen Sicherheitskontakt
- Spannen und Lösen über redundante Eingangssignale mit Rückmeldung nach abgeschlossenem Entmagnetisierzyklus.
- Haftkraftregulierung nach inverser BCD-Kodierung 8- oder 16-stufig

Leistungsmerkmale:

- klein und kompakt
- einfach in jede Maschine integrierbar
- bedienerfreundlich durch LCD-Klartextanzeige deutsch/englisch
- einfache Menüauswahl durch Folientastatur
- Signalein- und -ausgänge über SMD-LED's angezeigt
- Stecker für Signalein- und -ausgänge
- Magnetanschluss mit Potentialfreischaltung
- betriebssicher und zuverlässig
- bei Ausföhrung im Kasten mit Hauptschalter, Klemmleiste und Sicherungsautomat sowie Schirmklemme



Steuerung im Schaltkasten



Vorteile:

- kurzschlussfest
- Steuer- und Leistungsplatine voll elektronisch
- zusätzlich Potentialfreischaltungsrelais für Magnetanschluss
- erweiterte Diagnostik
- Masseschlussprüfung
- sehr kompakte Bauweise
- vorprogrammierte Einstellungen
- individuelle Programmierbarkeit
- kurze Entmagnetisierungsdauer
- hohe Entmagnetisierungsqualität für Single-Magnetsysteme
- automatische Netzfrequenz-Erkennung
- funktionelle Gestaltung und Bedienführung

Schwermaschinen-Stecker mit Schnellverriegelung

optional gegen Aufpreis

Einfache Handhabung der Steckverbindung



CE-konform

gemäß Maschinenrichtlinie 2006/42/EG

Niederspannungsrichtlinie 2006/95/EG

EMV-Richtlinie 2004/108/EG

ROH-konform

Optional:

Die Steuerung im Schaltkasten können mit Schwermaschinenstecker versehen werden. Steckdose mit Kappe am Magnet, 5 m Kabel mit Stecker an Steuerung.

Die Konfektionierungen sind 8-polig, passend für Steuerungsgrößen maximal 60Ax2.

Bestellbezeichnung: SAV 876.12-SS9

Optional:

Werden Steuerung und Magnet zur Palettierung eingesetzt, so verhindert eine optionale Parkstation die Bewegung der Palette bei gestecktem Stecker.

Bestellbezeichnung: SAV 876.12-PS9



ELEKTRONISCHE UMPOL-STEUERGERÄTE

SAV 876.12

mit integriertem Mikrocomputer und Haftkraftregulierung

| ELEKTRISCHE DATEN | | | | | | |
|-------------------------|------------------------|-----------------------|----------------------|------------------------------|------------------------------------|-----------------------------------|
| Bestell-Nummer | Magnetspannung DC in V | Magnetstrom max. in A | Netzspannung AC in V | max. Magnetleistung DC in kW | bauseitige Versicherung in A träge | Querschnitte Anschlusskabel in mm |
| 876.12-E-O-210/30/230 | 210 | 30 | 230 / L1 N PE | 6,3 | 16 | 1,5 |
| 876.12-E-O-210/30/400 | 210 | 30 | 400 / L1 L2 PE | 6,3 | 16 | 1,5 |
| 876.12-E-O-360/30/400 | 360 | 30 | 400 / L1 L2 PE | 10,8 | 16 | 1,5 |
| 876.12-E-O-360/30x2/400 | 360 | 30x2 | 400 / L1 L2 PE | 10,8x2 | 16 | 1,5 |
| 876.12-E-O-360/60/400 | 360 | 60 | 400 / L1 L2 PE | 21,6 | 32 | 2,5 |
| 876.12-E-O-360/60x2/400 | 360 | 60x2 | 400 / L1 L2 PE | 21,6x2 | 32 | 2,5 |
| 876.12-E-O-360/60x3/400 | 360 | 60x3 | 400 / L1 L2 PE | 21,6x3 | 32 | 2,5 |

| GEOMETRISCHE DATEN (Abmessungen in mm) | | | | | | | | | | | | | | | |
|--|-----|-----|-----|-----|-----|----|---------------|-------------------------------|-----|-----|----|-----|----|---|---------------|
| Ausführung (S) im Schaltkasten | | | | | | | | Ausführung (E) in Einbauf orm | | | | | | | |
| Bestell-Nummer | A | B | C | D | E | F | Gewicht in kg | Bestell-Nummer | A | B | C | D | E | F | Gewicht in kg |
| 876.12-S-O-210/30/230 | 600 | 400 | 200 | 558 | 355 | 10 | 15 | 876.12-E-O-210/30/230 | 220 | 120 | 95 | 210 | 85 | 5 | 2,0 |
| 876.12-S-O-210/30/400 | 600 | 400 | 200 | 558 | 355 | 10 | 15 | 876.12-E-O-210/30/400 | 220 | 120 | 95 | 210 | 85 | 5 | 2,0 |
| 876.12-S-O-360/30/400 | 600 | 400 | 200 | 558 | 355 | 10 | 15 | 876.12-E-O-360/30/400 | 220 | 120 | 95 | 210 | 85 | 5 | 2,0 |
| 876.12-S-O-360/30x2/400 | 600 | 400 | 200 | 558 | 355 | 10 | 16 | 876.12-E-O-360/30x2/400 | 280 | 120 | 95 | 270 | 85 | 5 | 3,5 |
| 876.12-S-O-360/60/400 | 600 | 400 | 200 | 558 | 355 | 10 | 16 | 876.12-E-O-360/60/400 | 280 | 120 | 95 | 270 | 85 | 5 | 3,5 |
| 876.12-S-O-360/60x2/400 | 600 | 400 | 200 | 558 | 355 | 10 | 19 | 876.12-E-O-360/60x2/400 | 360 | 120 | 95 | 350 | 85 | 5 | 4,5 |
| 876.12-S-O-360/60x3/400 | 600 | 400 | 200 | 558 | 355 | 10 | 21 | 876.12-E-O-360/60x3/400 | 440 | 120 | 95 | 430 | 85 | 5 | 5,5 |

Maßbild für Ausführung im Schaltkasten (S)

Maßbild für Ausführung in Einbauf orm (E)

Zur Einhaltung der Europäischen Normen sind Netzfilter in der Spannungsversorgung mit vorzusehen:

| Bestell-Nummer | Magnetspannung DC in V | Magnetstrom max. in A | Netzspannung AC in V | ca. Abmessungen in mm | | |
|-----------------------|------------------------|-----------------------|----------------------|-----------------------|--------|------|
| | | | | Länge | Breite | Höhe |
| 876.12-EPF-210/30/230 | 210 | 30 | 230 / L1 N PE | 250 | 300 | 150 |
| 876.12-EPF-210/30/400 | 210 | 30 | 400 / L1 L2 PE | 250 | 300 | 150 |
| 876.12-EPF-360/30/400 | 360 | 30 | 400 / L1 L2 PE | 250 | 300 | 150 |
| 876.12-EPF-360/60/400 | 360 | 60 | 400 / L1 L2 PE | 250 | 300 | 150 |

Bestellbeispiel:

 Elektr. Umpol-Steuergerät SAV 876.12-S-O-360/60x2/400
 Benennung SAV Nr. - Ausführung - Trafo - Magnetspannung - max. Magnetstrom - Netzspannung

Bestellbeispiel:

 Netzfilter SAV 876.12-EPF-360/60/400
 Benennung SAV Nr. - Ausführung - Magnetspannung - max. Magnetstrom - Netzspannung

ELEKTRONISCHE UMPOL-STEUERGERÄTE

mit integriertem Mikrocomputer und Haftkraftregulierung

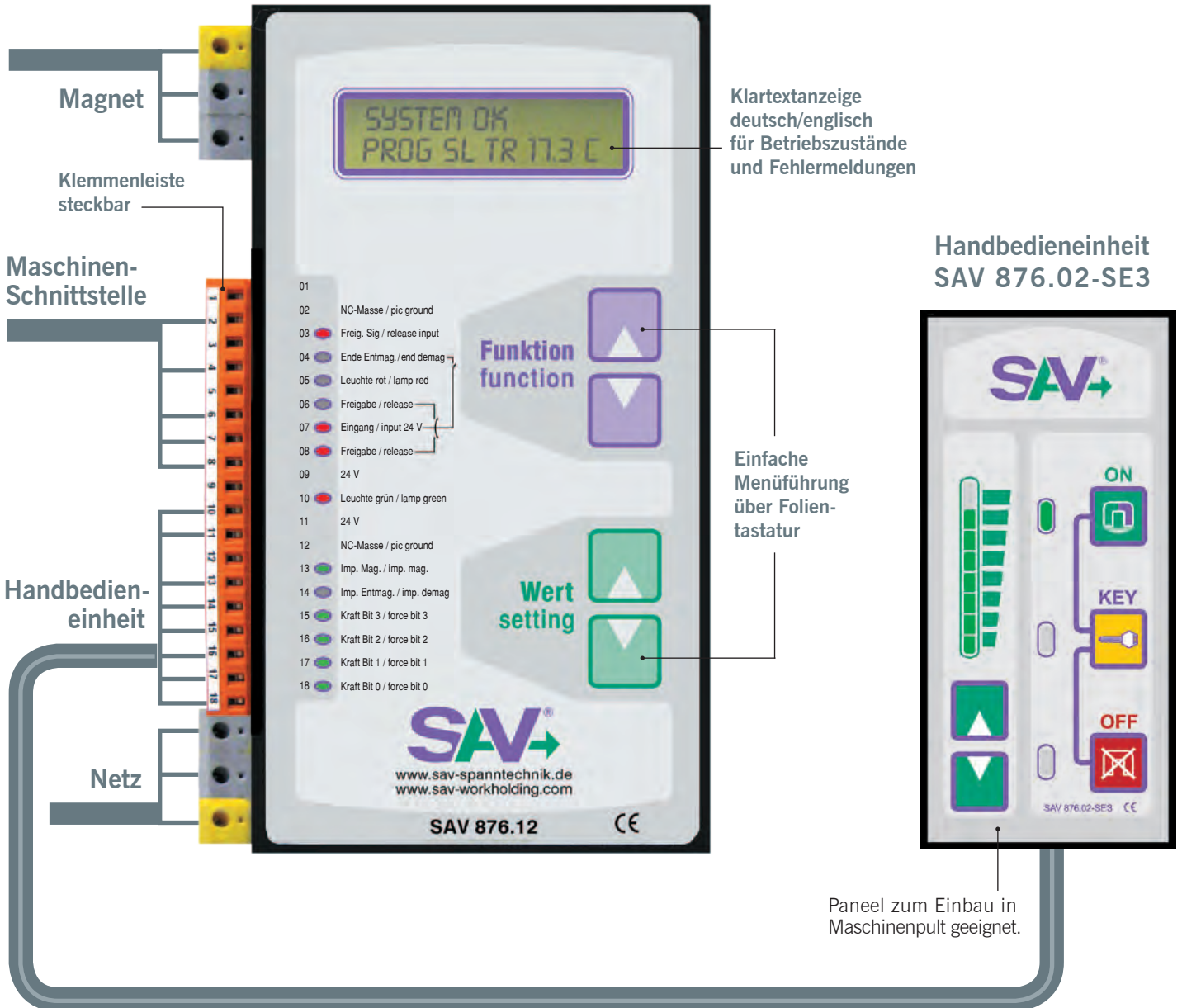

HANDBEDIENEINHEITEN

SAV 876.02

zum Schalten von Gleichstrommagneten in Verbindung mit Umpol-Steuergerät Typ SF-CE

Anwendung:

Zum Schalten von Gleichstrommagneten in Verbindung mit den elektronischen Umpol-Steuergeräten SAV 876.12.

Die Ansteuerung erfolgt für das Einschalten durch Betätigung der gelben und grünen Folientasten. Der Umpolvorgang wird über die gelbe und rote Folientaste eingeleitet. Eventuelle, von den Umpol-Steuergeräten erkannte Störungen gelangen ebenfalls über die rote Folientaste mittels kodierter Blinksignale zur Anzeige. Die Haftkraftauswahl kann in 8 Stufen (bzw. in 16 auf Anfrage) ausgewählt werden.



3

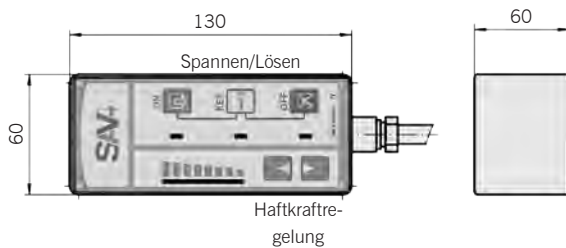

Handbedieneinheit Typ SE3

für Haftkraftregulierung in 8 Stufen für inverse BCD-Kodierung, mit eingebauten Meldeleuchten und 2 m Nummernkabel, 9-polig. Weiteres Nummernkabel gegen Mehrpreis lieferbar.

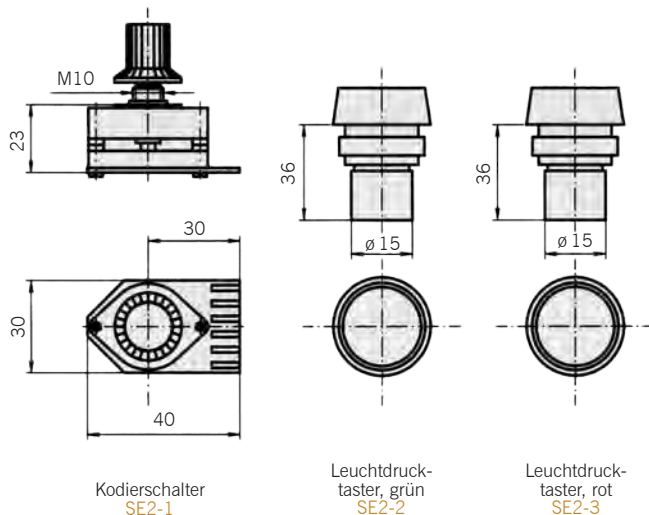

Kodierschalter SE2-1

Leuchtdrucktaster, grün SE2-2

Leuchtdrucktaster, rot SE2-3

Steuerelemente Typ SE2-1 bis SE2-3, Einbauform

bestehend aus: 2 Leuchtdrucktaster und Kodierschalter in 8 Stufen für Haftkraftregulierung in inverser BCD-Kodierung. Kompletter Satz unter Typ SE2-S bestellbar.

Bestellbeispiel:

Handbedieneinheit SAV 876.02 - SE3
Benennung SAV Nr. - Typ

Ausführung:

Zur Einhaltung der Unfallverhütungsvorschriften ist es bei Werkzeugmaschinen erforderlich, durch Hilfskontakte den Maschinenvorschub nur bei eingeschaltetem Spannmagnet freizugeben und die Einschaltstellung durch eine Signallampe zu überwachen. Die Steuereinheiten entsprechen diesen Vorschriften.

Die Signallampe ist in den Druckkasten der Steuereinheit integriert. Die Hilfskontakte für den Maschinenvorschub befinden sich im Umpol-Steuergerät.

Technische Daten:

Gehäuse Größe (LxBxH): 130 x 60 x 60 mm



KOHLEBÜRSTENHALTER

SAV 248.84

zur Stromversorgung für Elektro-Permanent-Rundmagnete

Verwendung:

Zur Stromübertragung auf die Schleifringkörper dienen bei Elektro-Permanent-Rundmagneten die gezeigten Kohlebürstenhalter. Sie werden in 3 Größen einschließlich Befestigungsbolzen geliefert.

Ausführung:

Bronzekohlen, federnd angestellt.
Die Befestigung erfolgt über Gewindezapfen.

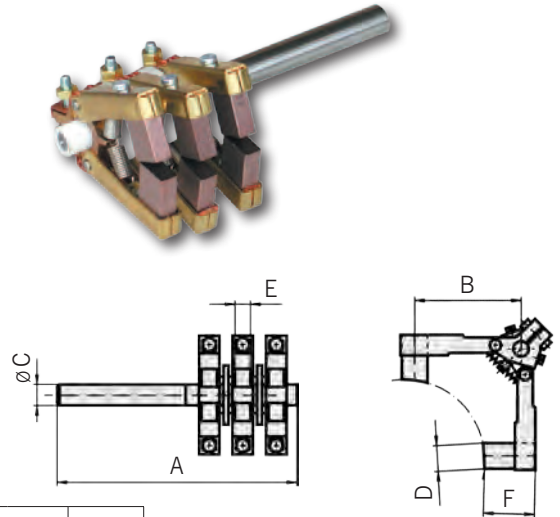

| Magnet- durchmesser | Magnet- spannung in V | Steuergerät max. Imp.- Strom in A | Läufig- keit | Abmessungen in mm | | | | | | | Gewicht in kg |
|------------------------|--------------------------|---|-----------------|-------------------|----|----|------|-----|----|------|------------------|
| | | | | A | B | C | D | E | F | G | |
| bis 800 | 210 / 360 | 30 | 3 | 140 | 40 | M8 | 12,5 | 6,3 | 20 | 27,0 | 0,17 |
| bis 1000 | 360 | 60 | 3 | 140 | 40 | M8 | 12,5 | 6,3 | 20 | 25,0 | 0,17 |
| bis 1600 | 360 | 60 x 2 | 4 | 140 | 50 | M8 | 20,0 | 8,0 | 25 | 33,5 | 0,23 |

Bestellbeispiel:

Kohlebürstenhalter SAV 248.84 - 1600
Benennung SAV - Nr. - max. Rundmagnetdurchmesser

GETRENNTE SCHLEIFRINGKÖRPER

SAV 248.85

zur Stromversorgung für Elektro-Permanent-Rundmagnete

Verwendung:

Schleifringkörper werden in Verbindung mit Kohlebürstenhalter zur Stromzuführung für rotierende Elektro-Permanent-Rundmagnete verwendet. Der Schleifringkörper dient zum getrennten Anbau an die Maschinenhohlspindel.

Bei Montage ist zu beachten, dass die Isolierteile nicht mit Flüssigkeiten benetzt werden. An der Maschine ist für eine berührungssichere Abdeckung der stromführenden Teile zu sorgen. E-Anschluss mit Kabelösen gegen Stützmutter.

Befestigung:

- Aufschumpfen bei 130 °C
- Aufpressen mit 0,5 mm Übermaß
- Aufkleben

Ausführung:

Geliefert werden die Schleifringkörper nur mit einer kleinen Bohrung. Die Aufnahmebohrung (bzw. Gewinde) ist nachträglich entsprechend der Maschinenspindel unter Berücksichtigung der Maximalmaße E einzuarbeiten.

| Magnet- durchmesser | Magnet- spannung in V | Steuergerät max. Imp.- Strom in A | Läufig- keit | Abmessungen in mm | | | | | Max. U/min. | Gewicht in kg |
|------------------------|--------------------------|---|-----------------|-------------------|------|----|----|---------|----------------|------------------|
| | | | | A | B | C | D | E | | |
| bis 800 | 210 / 360 | 30 | 3 | 70 | 61,5 | 20 | M5 | 25 - 34 | 4100 | 1,1 |
| bis 1000 | 360 | 60 | 3 | 100 | 65,5 | 25 | M8 | 30 - 52 | 3000 | 2,5 |
| bis 1600 | 360 | 60 x 2 | 4 | 100 | 79,0 | 25 | M8 | 42 - 55 | 3000 | 3,0 |

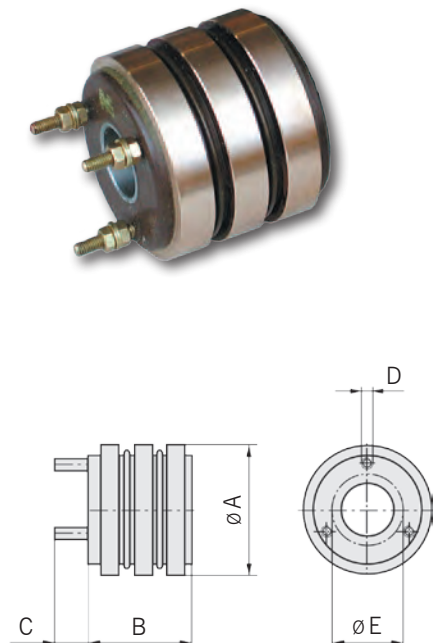

Bestellbeispiel:

Getrennte Schleifringkörper SAV 248.85 - 1600
Benennung SAV - Nr. - max. Rundmagnetdurchmesser



KOMPAKT-STROMÜBERTRAGER

SAV 248.86

zur Stromversorgung für Elektro-Rundmagnete

- Ausführung:**
- kompakte Bauweise
 - gekapselte Ausführung
 - wartungsfrei

- Verwendung:**
- zur Integration am Spindelende
 - alternativ im Magnetzentrum für Sonderausführungen

- Technische Angaben:**
- Schutzart IP 51
 - niedriger Übergangswiderstand

- Befestigung:**
- durch radiale Klemmung an Durchmesser D

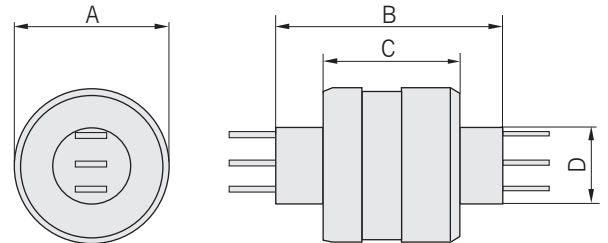

Stromübertrager

| Kontaktzahl | max. Dauerstrom in A | Spannung in V (AC/DC) | max. Drehzahl in 1/min | Abmessungen in mm | | | |
|-------------|----------------------|-----------------------|------------------------|-------------------|------|------|-------|
| | | | | A | B | C | D |
| 3 | 30 | 0 - 250 | 1200 | 31,6 | 46,2 | 27,9 | 15,87 |
| 4 | 30 | 0 - 500 | 300 | 45 | 69,1 | 29 | 31,70 |

Stecker

| Kontaktzahl | Abmessung in mm |
|-------------|-----------------|
| | E |
| 3-S | 46,2 |
| 4-S | 65,8 |

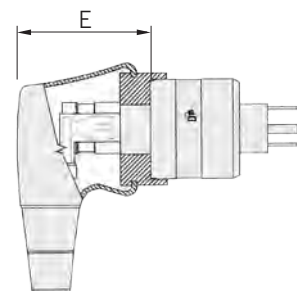

Montagebeispiele:

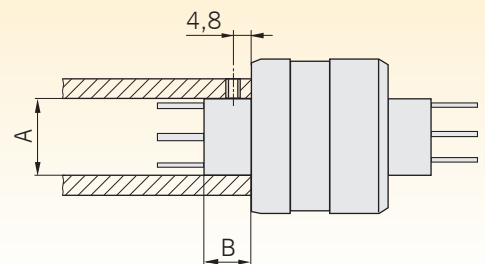
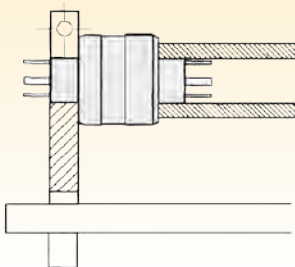

Bestellbeispiel:

Kompakt-Stromübertrager SAV 248.86 - 4
 Benennung SAV - Nr. - Kontaktzahl

Bestellbeispiel Stecker:

Stecker SAV 248.86 - 4-S
 Benennung SAV - Nr. - Typ

| Kontaktzahl | Abmessung in mm | |
|-------------|-----------------|------|
| | A | B |
| 3 | 15,87 | 10,2 |
| 4 | 31,75 | 20,3 |

MAGNETISCHES LASTHEBEN

Bitte fordern Sie dazu den SAV-Katalog VI „MAGNETISCHES LASTHEBEN“ an.



SAV-Lastheben

das Produktspektrum deckt den umfassenden magnetischen Lasthebe- und Handling-Bereich ab. Standard- und spezifische, individuelle Kundenlösungen stehen im Hauptfokus.

Zum **SAV-Lastheben** gehören:

- Schwerlasthebesysteme, elektro- und elektro-permanent
- Batterielasthebesysteme, elektro- und elektro-permanent
- Pneumatisch schaltbare Permanent-Lastheber
- Manuelle, schaltbare Permanent-Lastheber
- Magnetische Handhabungshilfen

Unsere Produktübersicht bietet Ihnen eine Vielzahl von Anwendungsbeispielen, die Ihnen als Anregung dienen können. Diese spezifischen Lösungen helfen Ihnen für Ihre Lasthebe-Aufgabe ein Konzept zu finden.

Gerne beurteilen und prüfen wir Ihren Bedarfsfall. Selbstverständlich werden alle technischen Parameter berechnet und berücksichtigt, um Ihnen ein detailliertes Angebot zu unterbreiten.

KAPITELÜBERSICHT

KAPITEL 4

Seite 97 - 110

| | KOMBINATIONSLÖSUNGEN | SEITE |
|---|---|-------|
|  | Kriterien für Kombinationslösungen | 98 |
|  | Elektro-Permanent-Magnetvorrichtung mit Pneumatik-Spannern | 99 |
|  | Elektro-Permanent-Magnetsystem mit hydraulischen Anschlägen | 100 |
|  | Hochenergie-Fräsmagnet mit hydraulischem Anschlag | 100 |
|  | Multifunktions-Spannvorrichtung | 101 |
|  | Magnetisch – hydraulisches Spannsystem | 102 |
|  | Elektro-Permanent Magnet mit Nullpunktsystem | 102 |
|  | Magnet-Vakuum-Spannleiste | 103 |
|  | Magnetisch – pneumatisch – hydraulische Vorrichtung | 103 |
|  | Kombinationsvorrichtung für Schienenspannung | 104 |
|  | Magnetisch – hydraulische Vorrichtung | 106 |
|  | Mechatronik-Futter | 108 |
|  | Sonder-Kombinationsfutter | 109 |
|  | Kombinationsfutter | 110 |
|  | Elektro-Permanent-Rundmagnet mit Zentriereinrichtung | 110 |

KRITERIEN FÜR KOMBINATIONSLÖSUNGEN

Unterschiedliche Spannprinzipien weisen unterschiedliche Vorzüge bzw. auch Nachteile auf. Durch differenzierte Kombinationen lassen sich auch schwierige Spannprobleme lösen, Bearbeitungsmöglichkeiten erweitern sowie zu bearbeitende Werkstückspektren vergrößern.

Eigenschaften Magnetik:

- nur für ferromagnetische Werkstücke
- die Haftkraft ist begrenzt (physikalisch begrenzt)
- hohe Normalkraft, geringe Tangentialkraft
- flächige Krafteinleitung
- Niederzug von dünnen unebenen Werkstücken
- hohe Dämpfung
- gute Zugänglichkeit, Reinigbarkeit und Automatisierbarkeit
- große Werkstückspektren
- verzugsfreie Aufspannung
- komplette Unterstützung des Werkstücks (hohe Dämpfung, hohe Präzision)
- Restmagnetismus im Werkstück
- Mehrseitenbearbeitung in einer Aufspannung
- kompakte Bauweise
- kurze Rüstzeiten
- ergonomisch und betriebssicher, verschleißfrei
- im Vergleich zur kraftbetätigten Spannung kostengünstig

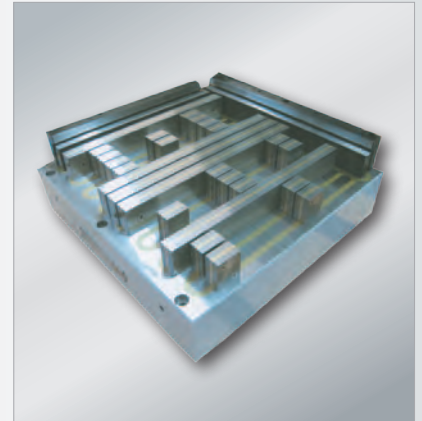

Eigenschaften Hydraulik / Mechanik:

- für alle Werkstücke geeignet
- hohe bis sehr hohe Kraftdichte
- punktförmige Krafteinleitung
- hohe Kraftdichte
- verzugsarme Rohteilspannung
- auch für unmagnetische Werkstücke
- geringe Dämpfung
- Zugänglichkeit und Reinigbarkeit eingeschränkt
- Risiko für Werkstückverformung / -beschädigung
- Werkstückspektren limitiert
- aufwendigere Systeme u.a. mit entsprechender Energiezufuhr

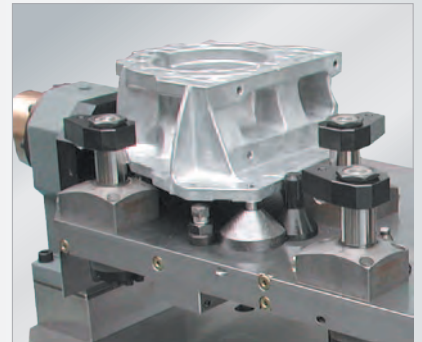

Eigenschaften Vakuumtechnik:

- auch für unmagnetische Werkstücke
- flächige Krafteinleitung
- geringe Kraftdichte, Haftkraft physikalisch begrenzt
- gute Dämpfung
- auch Mehrseitenbearbeitung
- einfach zu reinigen
- betriebssicher und verschleißfrei

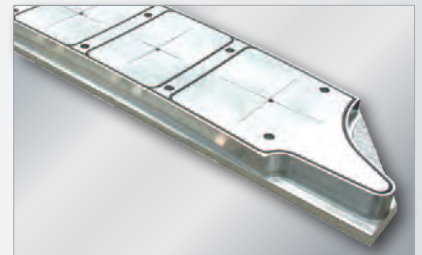

Eigenschaften Pneumatik:

- punktförmige Krafteinleitung
- im Vergleich zur Hydraulik geringere Kraftdichte
- verzugsarme Rohteilspannung
- auch für unmagnetische Werkstücke
- geringe Dämpfung
- Zugänglichkeit und Reinigbarkeit eingeschränkt
- Werkstückspektren limitiert
- große Spannelemente
- aufwendigere Systeme, Energiezufuhr im Vergleich zur Hydraulik einfacher
- im Vergleich zur Hydraulik kostengünstiger

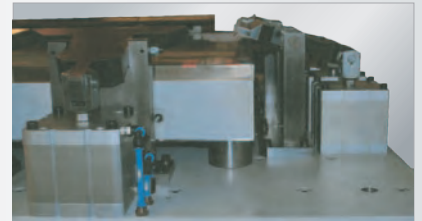

Eigenschaften Elektrik:

- sehr flexible und komfortable Ansteuerbarkeit
- weitgehende Automatisierbarkeit
- keine zweite Medienzufuhr in Kombination mit Magnet

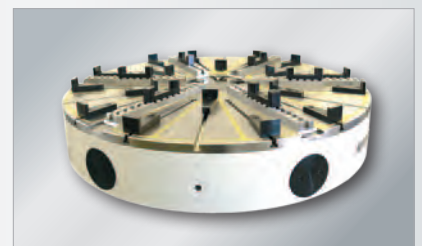

ANWENDUNGEN

► **MAGNETISCH-PNEUMATISCHE VORRICHTUNG** zum Laserschweißen

Größe:
1320 x 1100 mm

Werkstück:
dünne Blechteile

Bearbeitung:
Laserschweißen

Beschreibung:

- verstärktes Elektro-Magnetsystem
- mit Druckluftabhebung
- pneumatische Spannpratzen am Umfang
- auf verfahrbarer Grundvorrichtung

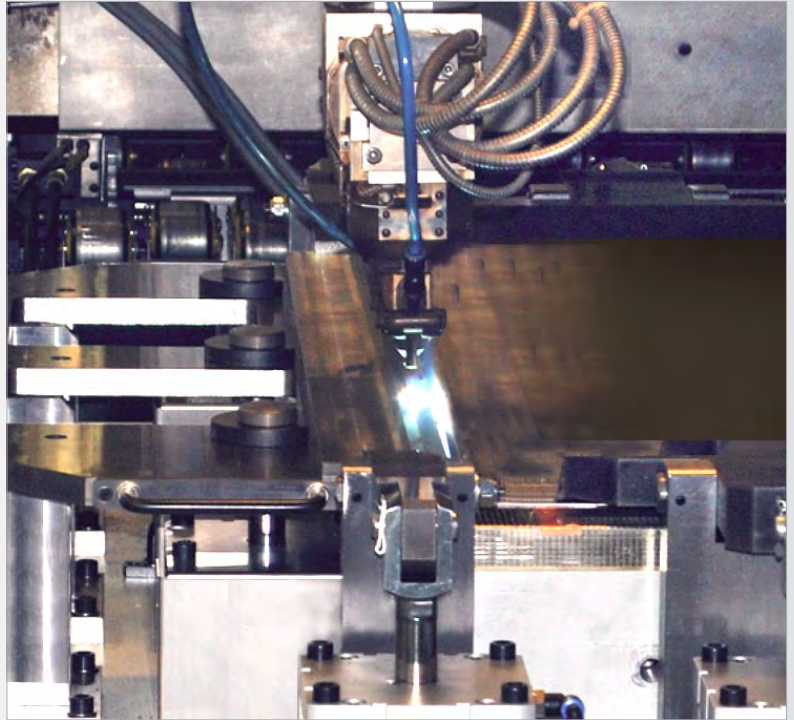

ANWENDUNGEN

► ELEKTRO-PERMANENT-MAGNETSYSTEM mit hydraulischen Anschlägen

Größe:

2000 x 157 mm

Werkstück:

Linearführungen

Bearbeitung:

Schleifen der Führungsbahnen

Beschreibung:

- 2 x 3 Magnete auf horizontaler Schwenkbrücke
- mit hydraulischen Schwenkspannern zur Werkstück-Positionierung
- Wechsel-Polleisten zur Werkstückfreistellung



► HOCHENERGIE-FRÄSMAGNET mit Polplatte und Hydro-Anschlag

Größe:

1725 x 300 mm

Werkstück:

Rakel für Druckmaschinen

Bearbeitung:

Fräsbearbeitung dünner Teile

Beschreibung:

- Hochenergie-Magnet mit 33 mm Querpolteilung
- profilierte Auflage-Polplatten mit feiner Lamellierung für niedrige Feldhöhen
- hydraulischer Anschlag absenkbar

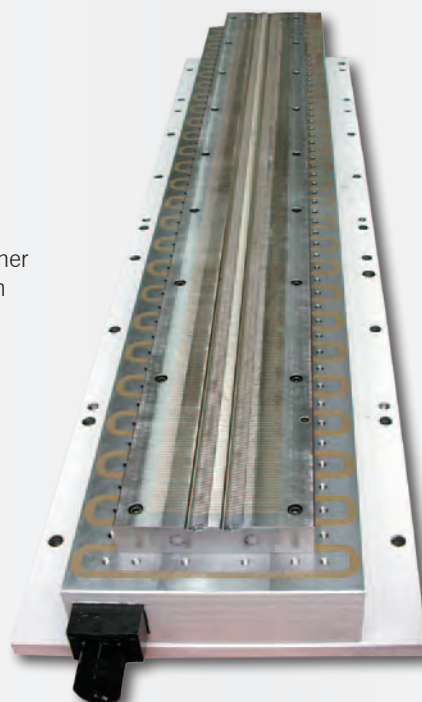

hydraulisch rückziehbarer Anschlag



Wechselpolplatte 4 mm Querpolteilung zum Fräsen dünner Leisten

ANWENDUNGEN

► MULTIFUNKTIONS-SPANNVORRICHTUNG

Größe:

2800 x 1030 mm

Werkstück:

Werkstücke für Verpackungsmaschinen

Bearbeitung:

Fräsen

Beschreibung:

- Kombination magnetisch - hydraulisch - mechanisch - vakuumtechnisch
- Elektro-Permanent-Hochenergiemagnete mit Polverlängerungen
- Hydro-Schraubstöcke mit großem Verstellbereich
- Raster-Spannsystem für Vorrichtungsbaukasten
- Raster-Vakuumschraubplatte
- Ansteuerung über Multifunktions-Bedienpaneel



4

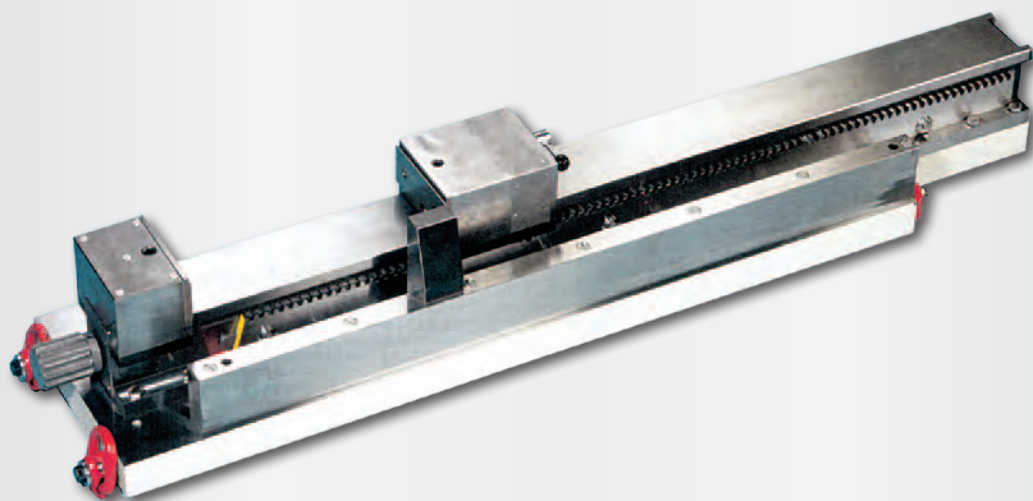
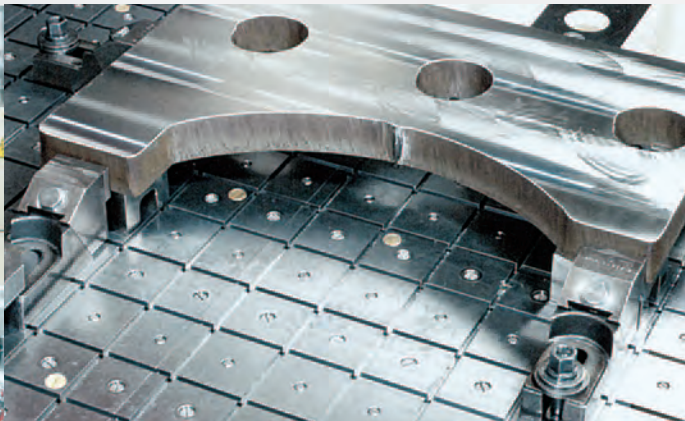
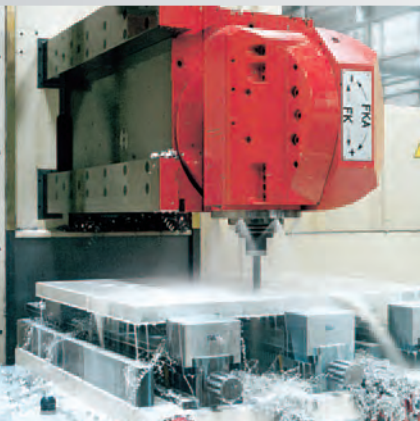

ANWENDUNGEN

► MAGNETISCH – HYDRAULISCHES SPANNSYSTEM

Größe:

1000 x 1000 mm

Werkstück:

P-Platten

Bearbeitung:

Eben- und Planfräsen in Schwerzerspannung

Beschreibung:

- Kombination magnetisch – hydraulisch
- Hochenergie-Magnetblöcke, höhenverstellbar, hydraulisch geklemmt
- zusätzlich hydraulische Abstützelemente und Seitenspannung
- Leistenkonstruktion, längs verstellbar

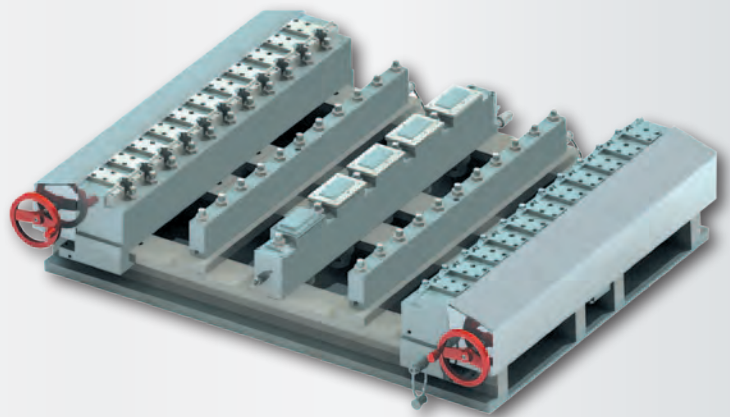

► ELEKTRO-PERMANENT MAGNET MIT NULLPUNKTSYSTEM

Größe:

400 x 230 mm

Werkstück:

lamellenförmige Schieber für Textilmaschinen

Bearbeitung:

Schleifen der Nadelkontur

Beschreibung:

- Magnetsystem mit integriertem Nullpunkt-Spannsystem
- Werkstückaufnahme in profiliertes Wechselpolplatte
- gewichtsoptimierte Palette außerhalb der Maschine bestückbar



ANWENDUNGEN

► MAGNET-VAKUUM-SPANNLEISTE

Größe:

750 x 100 mm

Werkstück:

Hartmetallmesser

Bearbeitung:

Schleifbearbeitung

Beschreibung:

- Hochenergie-Magnetsystem mit Längspolteilung
- Vakuum-System im Polspalt

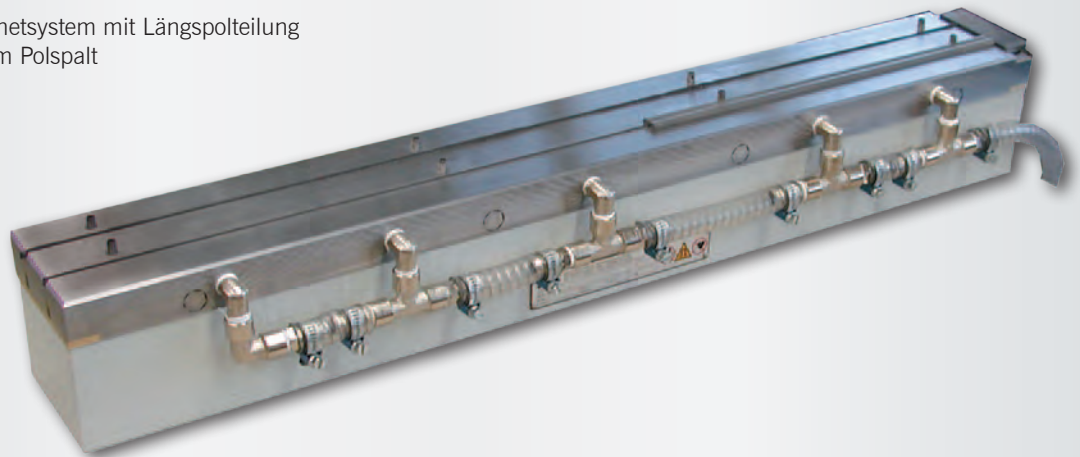

4

► MAGNETISCH – PNEUMATISCH – HYDRAULISCHE VORRICHTUNG

Größe:

Länge 800 mm

Werkstück:

dünne Messer

Bearbeitung:

Schleifbearbeitung

Beschreibung:

- Dämpfung mit Feinpolmagnet
- Betätigung pneumatisch
- Spannung und Verriegelung hydraulisch

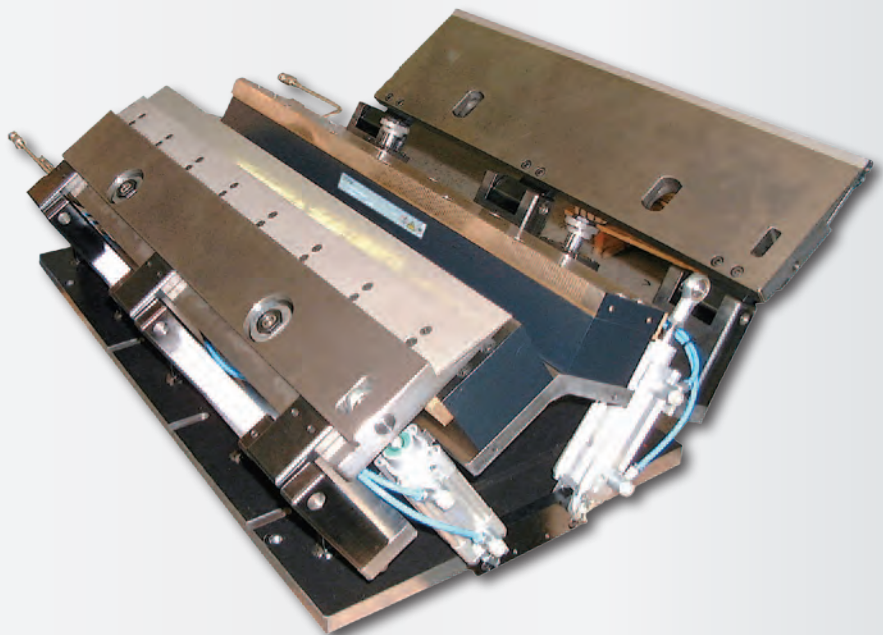

ANWENDUNGEN

► KOMBINATIONSVORRICHTUNG magnetisch - hydraulisch - elektromotorisch

Größe:

Länge 24 m

Werkstücke:

- Zungen- und Backenschienen
- Herzstücke
- Blockstücke

Bearbeitung:

Fräsbearbeitung zur Weichenfertigung

Beschreibung:

- Auslegung für extreme Zerspanung
- Kombination von magnetischen, hydraulischen und elektro-motorischen Prinzipien
- Bedienung über Touch-Screen, funkferngesteuert
- Maschinenleistung 2x 100kW

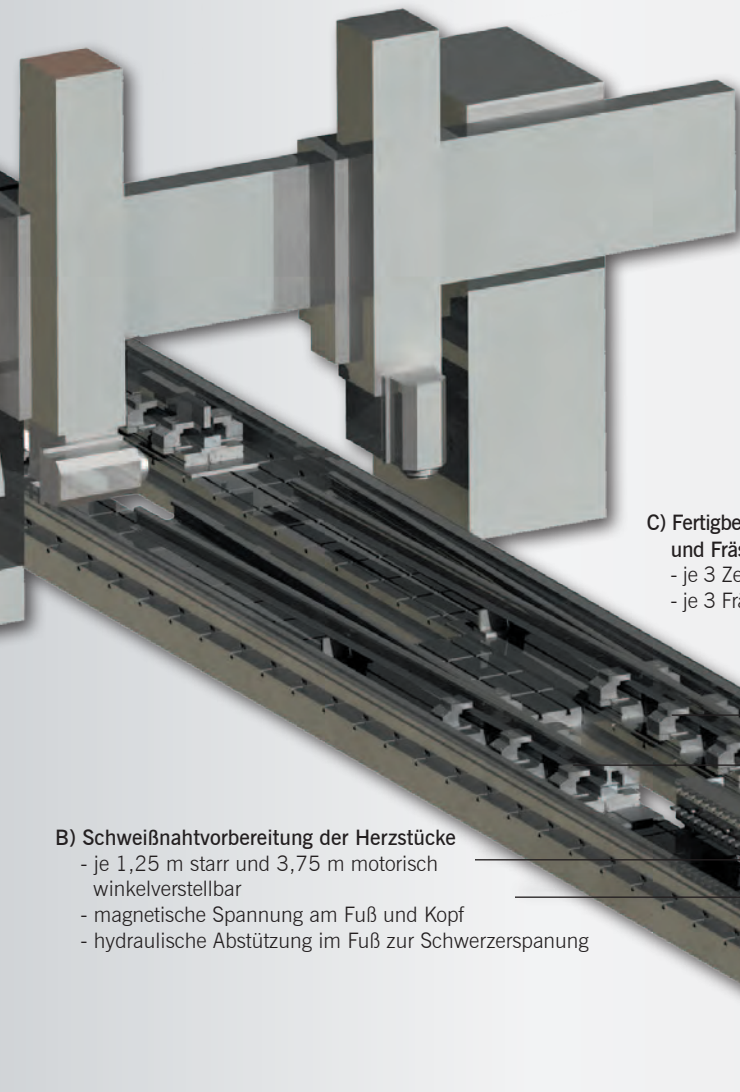
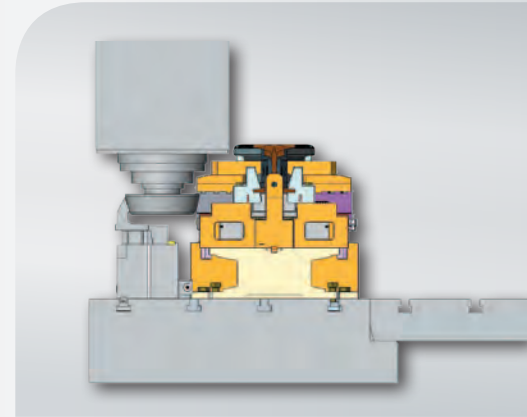

C) Fertigbearbeitung der Herzstücke und Fräsen von Blockstücken
 - je 3 Zentrisch-Spanner mit Wechselbacken
 - je 3 Fräsmagnete zur Fußspannung

B) Schweißnahtvorbereitung der Herzstücke
 - je 1,25 m starr und 3,75 m motorisch winkelverstellbar
 - magnetische Spannung am Fuß und Kopf
 - hydraulische Abstützung im Fuß zur Schwerzerspannung

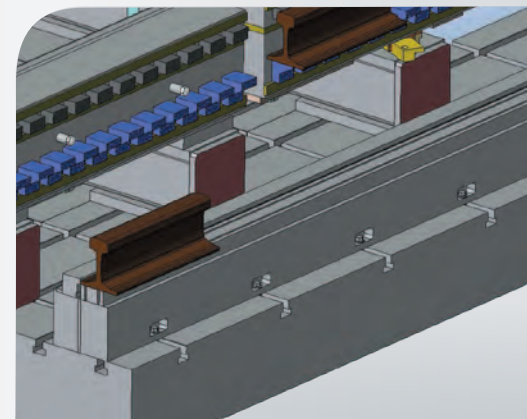

A) Fräsen der Zungen- und Backenschienen
 - je 24 m Magnetspannung
 - Anschlag und Basis separat ansteuerbar

ANWENDUNGEN

A) Fräsen der Zungen- und Backenschienen auf 2 x 24 m Länge

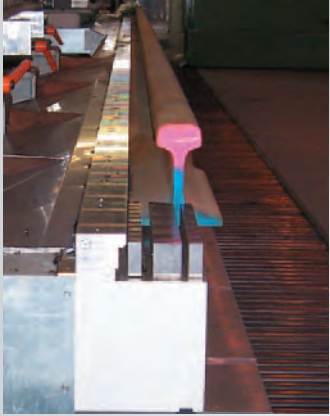

- verstärktes Hochenergiesystem
- steckbare Polleisten
- Polblöcke zur Anlage am Kopf
- Kopf-, Fuß-, und Bohrbearbeitung

4

B) Schweißnahtvorbereitung der Herzstücke auf 2 x 5 m Länge



- elektrische Winkelverstellung
- Hochenergiesystem für extreme Zerspanung (halbes Schienenprofil)
- hydraulische Abstützelemente in Sonderausführung zur Anlage am Fuß

C) Fertigbearbeitung der Herzstücke

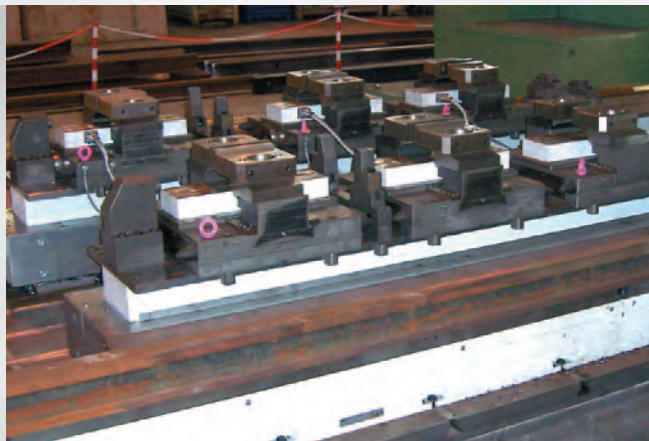
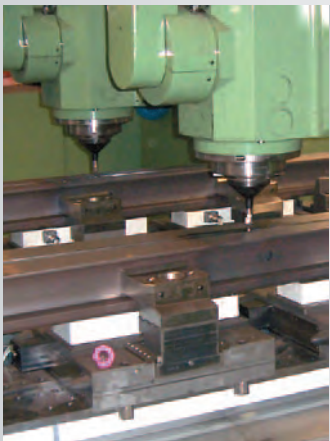

- Hydro-Spannstöcke in Spezialausführung mit hoher Auskrägung
- Backen mit Schnellwechselsystem
- Magnetsystem zur Spannung am Fuß

ANWENDUNGEN

► MAGNETISCH – HYDRAULISCHE VORRICHTUNG mit Polplatte für dünne Teile

Größe:

Anlagenlänge 12 m

Werkstück:

Blockspitzen

Bearbeitung:

extreme Fräsbearbeitung

Beschreibung:

- Spannung und Dämpfung über Hochenergiemagnete
- Zentrierung und Spannung der dünnen Partien über Hydro-Spanner zentrisch und schwimmend

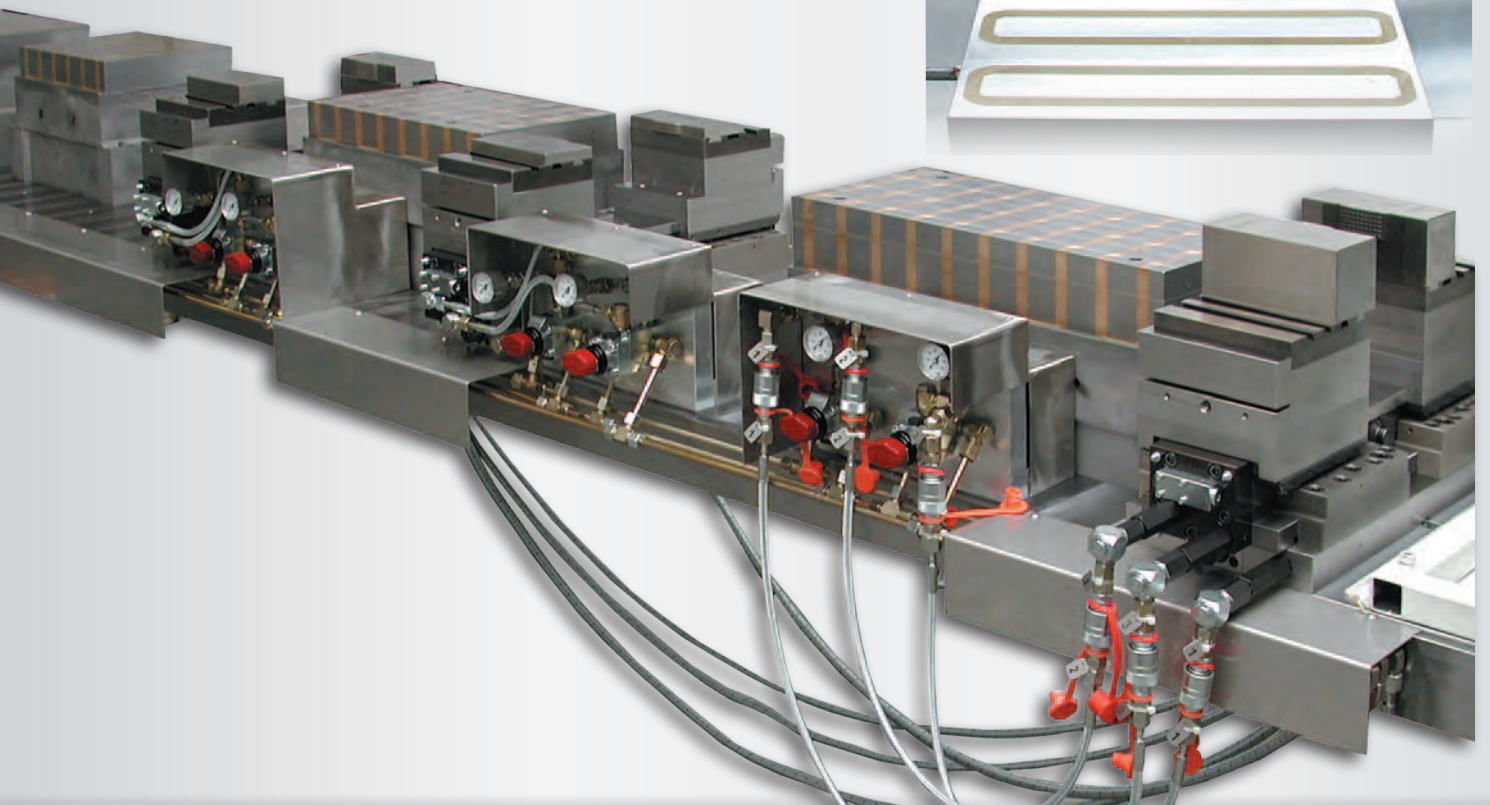

ANWENDUNGEN

► MAGNETISCH – HYDRAULISCHE VORRICHTUNG

Größe:

Anlagenlänge 8,5 m

Werkstück:

Zungen- und Backenschienen

Bearbeitung:

extreme Fräsbearbeitung

Beschreibung:

- magnetische Spannung am Fuß nach unten und seitlich
- optionale Spannung am Steg seitlich mit Wechseleisen
- massive hydraulische Schwenkspanner in Spezialausführung zur Spannung an Fuß oder Steg
- Zerspannung in einem Schnitt mit Querschnitt 60 x 35 mm
- Maschinenleistung 2 x 75 kW

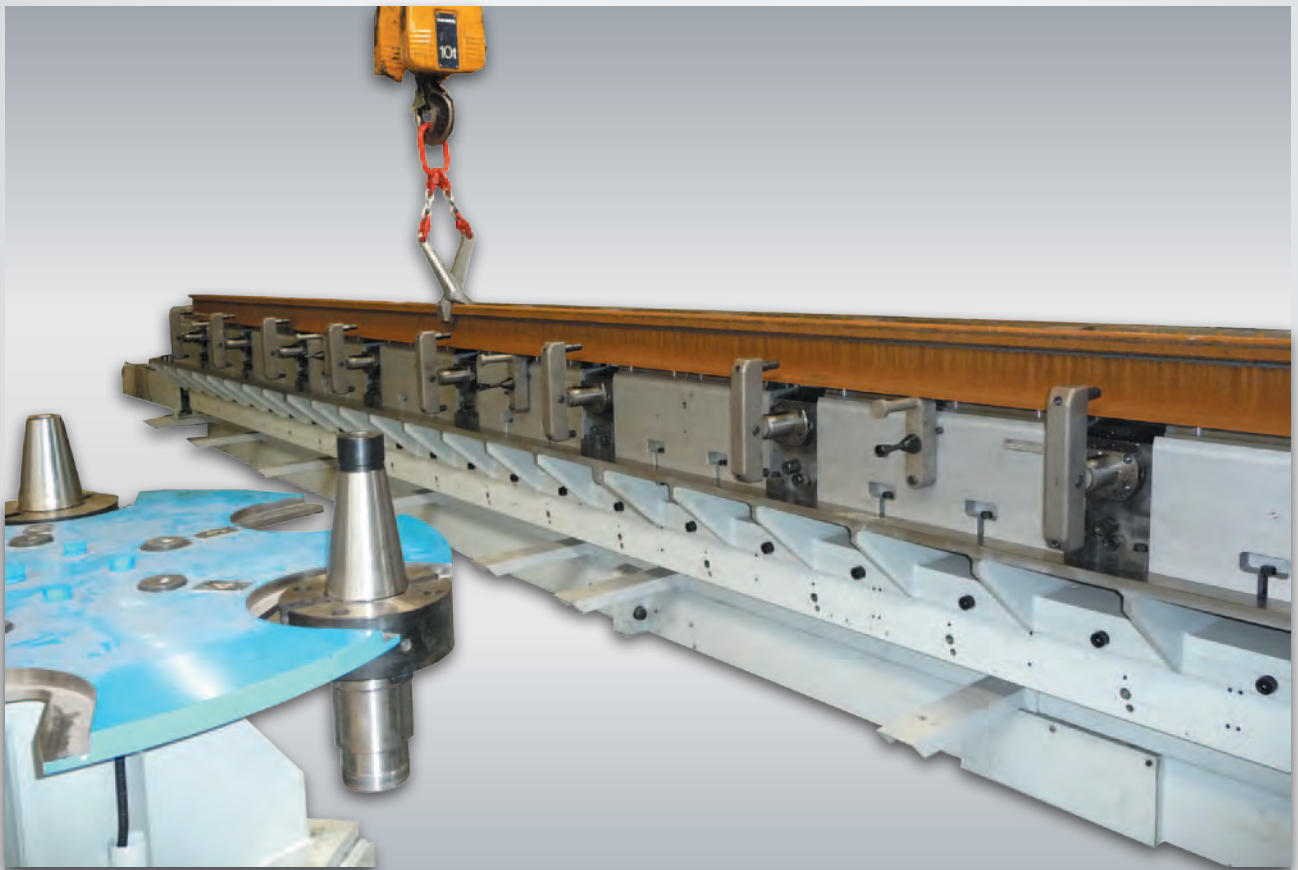
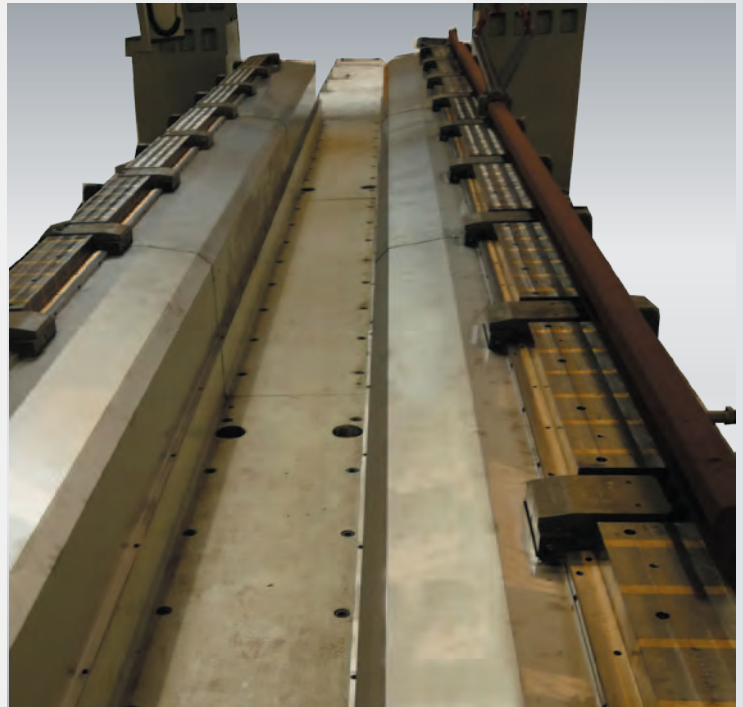

► MECHATRONIK-FUTTER SAV 244.75

Verwendung:

- zur Automatisierung
- präzise Zentrierung, reproduzierbar mit hoher Genauigkeit
- Leistungserspannung und Finishbearbeitung
- Kombination erste und zweite Aufspannung
- Spannung radial und/oder axial
- Spannung exzentrischer Teile

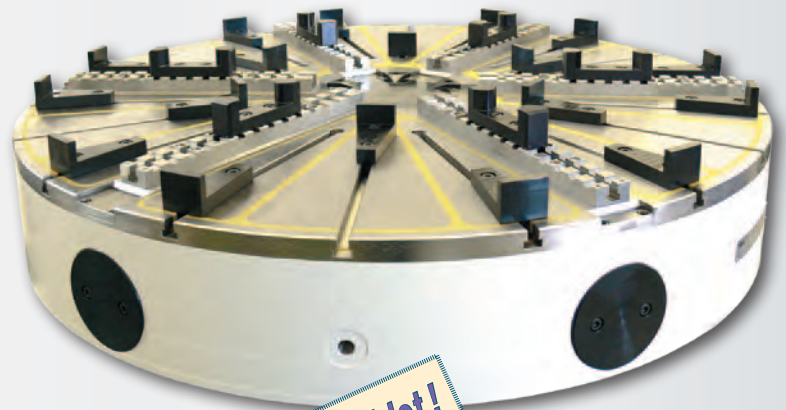

Patent angemeldet!

Kombination Rundmagnet – elektrische Linearachsen:

- Servoantrieb mit integrierten Bremsen
- 300 daN Spannkraft pro Aktuator bei D 1000 mm
- direktes Messsystem mit 0,001 mm Auflösung
- 50 mm Spannhub mit Schnellwechselbacken
- elektronischer Fliehkraft-Ausgleich
- verstärktes Magnetsystem mit optimierter Polaufteilung
- Magnetmaterial unter jedem Pol für minimale Feldhöhen
- 350 mm minimaler magnetischer Bereich
- kleinster möglicher Futterdurchmesser 800 mm bei 100 daN Spannkraft pro Backe
- mit 165 mm minimale Höhe



Variante A

- 3 Achsen zentrisch
- 3 Achsen innen oder außen anstellbar



Variante B

- 6 Achsen zentrisch
- innen oder außen anstellbar

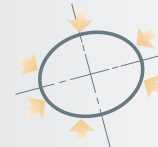

Variante C

- Spannen unrunder Teile



Variante D

- manuelle Werkstückausrichtung mit Messuhr
- magnetisch Vorspannen
- 6 Achsen einzeln anstell- und klemmbar



Variante E

- je 2 Achsen gegenüberliegend zentrisch

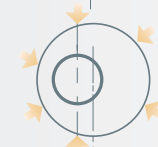

Variante F

- Spannen exzentrischer Teile bei wechselnder Ausrichtung zur Spindel

ANWENDUNGEN

► SONDER-KOMBINATIONSFUTTER

Größe:

∅ 1500 mm

Werkstück:

Gleitringdichtung

Bearbeitung:

Schleifen

Beschreibung:

- Elektro-Permanent-Rundmagnet mit Hydro-Kupplungen als Tisch
- hydraulische Aufsatzvorrichtung mit großem Verstellbereich
- Kombi-Spannung axial und/oder radial
- feinfühlig axiale Abstützung
- 64-fach Ölverteiler

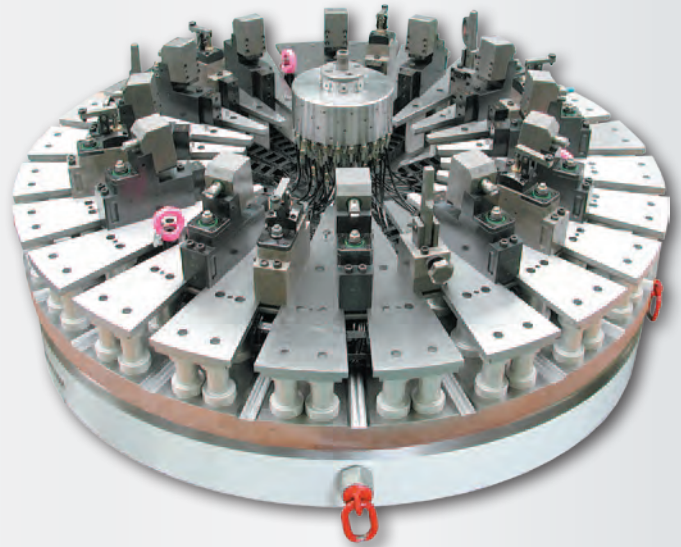

► KOMBINATIONSFUTTER

Größe:

Durchmesser 350 mm

Werkstück:

KFZ-Getriebeteile

Bearbeitung:

Rundschleifen

Beschreibung:

- feinfühliges Zentrieren im Flächenschwerpunkt
- Spannung über Elektro-Permanent-Rundmagnet
- Werkstückfreistellung mit Polschuhen

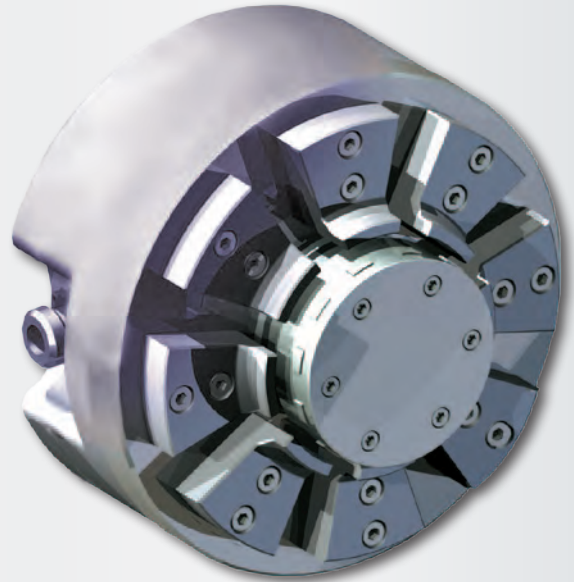

► ELEKTRO-PERMANENT-RUNDMAGNET mit Zentriereinrichtung

Größe:

Durchmesser 640 mm

Werkstück:

Ringe für Hochpräzisions-Fluglager

Bearbeitung:

Hartdrehen

Beschreibung:



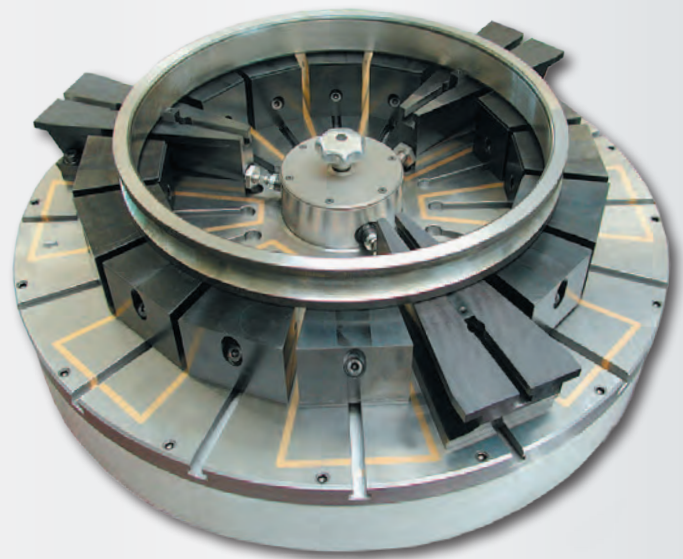







- 3-Punkt-Zentriereinrichtung
- Höhenausgleich über feinfühliges, bewegliche Polschuhe, individuell klemmbar



KAPITELÜBERSICHT

KAPITEL 5

Seite 111 - 118

| | SAV-ART.-NR. | BEMERKUNGEN | BEARBEITUNGSVERFAHREN* | SEITE |
|---|--------------|---|---|-------|
| PLATTEN-ENTMAGNETISIERGERÄTE | | | | |
|  | 890.01 | zum Entmagnetisieren von Werkstücken nach dem magnetischen Spannen |  | 114 |
| | 890.02 | für den Einsatz in Messräumen, Werkstätten und Fertigungslinien |  | 114 |
| | 890.03 | für die automatische Entmagnetisierung am Fließband |  | 115 |
| | 878.05 | Tesla-Meter |  | 115 |
| TUNNEL-ENTMAGNETISIERGERÄTE | | | | |
|  | 890.42 | zum Entmagnetisieren von großflächigen, dünnwandigen Serienwerkstücken |  | 116 |
| | 890.43 | zum automatischen Entmagnetisieren von Werkstücken am Fließband |  | 116 |
| HAND-ENTMAGNETISIERGERÄTE | | | | |
|  | 890.70 | zum Entmagnetisieren der Oberfläche von größeren Werkstücken, mobiler Einsatz |  | 117 |
| | 890.71 | zum Entmagnetisieren von Werkstücken, Werkzeugen, Stempeln, Fräser etc. |  | 117 |
| PRÜFGERÄTE | | | | |
|  | 486.04 | Mini-Gauss-Meter |  | 118 |
| | 486.40 | Haftkraftprüfer |  | 118 |

* Erklärung der Piktogramme auf Seite 15

ANWENDUNGEN

► ENTMAGNETISIERBAND FÜR WÄLZLAGER

Größe:

Bandbreite 800 mm

Werkstück:

Wälzlagering

Bearbeitung:

Entmagnetisierung

Beschreibung:

- zwei Platten-Entmagnetisiergeräte gegenpolig übereinander
- oberes Gerät höhenverstellbar
- Bandantrieb mit Lichtschrankensteuerung
- Niederfrequenzgenerator für geringe Restremanenzen



► ENTMAGNETISIERTISCH

Größe:

Öffnungsweite 400 x 350 mm

Werkstücke:

Zylinder

Bearbeitung:

Entmagnetisierung

Beschreibung:

- Werkstückaufnahme über Prismen
- Tunnelentmagnetisiergerät längs verfahrbar

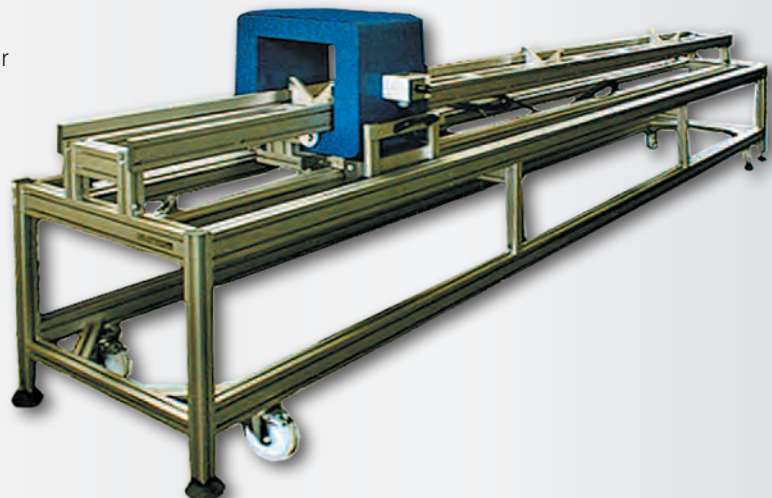

ANWENDUNGEN

► PLATTEN-ENTMAGNETISIERBAND

Größe:

Bandbreite 250 mm

Werkstück:

Automotive-Teile

Bearbeitung:

Entmagnetisierung

Beschreibung:

- Tisch höhen- und winkelverstellbar
- große Leistung mit Niederfrequenz-generator für geringe Restremanenzen



► TUNNEL-ENTMAGNETISIERTISCH

Größe:

Bandbreite 500 mm

Werkstück:

Automotive-Teile

Bearbeitung:

Entmagnetisierung

Beschreibung:

- große Tunnelöffnung für Volumenteile
- Entmagnetisierung horizontal und vertikal

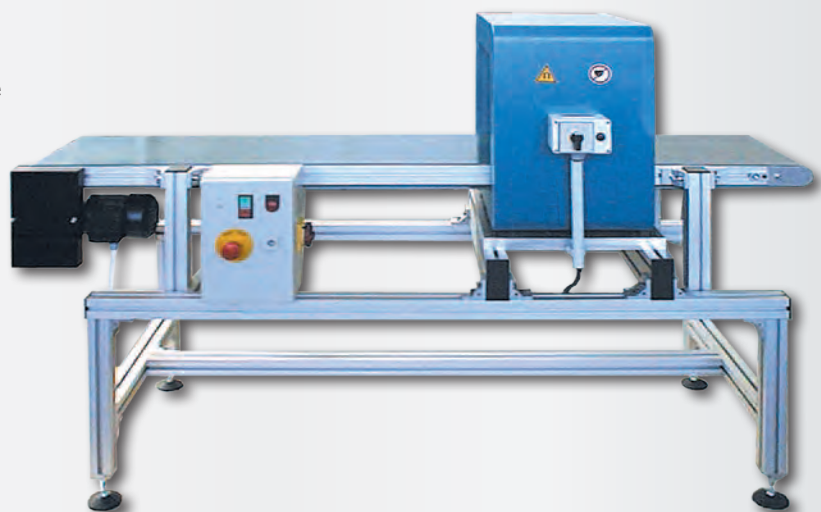

PLATTEN-ENTMAGNETISIERGERÄTE



SAV 890.01

mit hoher Leistung

Verwendung:

Zum Entmagnetisieren von Werkstücken nach dem magnetischen Spannen. Die stabile Bauweise des Gerätes erlaubt auch den Einsatz bei rauer Anwendung.

Ausführung:

Polplatte aus lamelliertem Siliciumblech mit geringen Leistungsverlusten durch induzierte Wirbelströme, inklusive Temperaturüberwachung.

Stromzufuhr: 230 V / 50 Hz Wechselstrom

Schutzart: IP 21

Einschaltdauer: 100 ED

bei max. 8 h und freier Konvektion

automatische Leistungsabschaltung bei Gerätetemperatur > 50° C mit manueller Rückstelltaste

Anwendung:

Das Entmagnetisieren erfolgt durch ein- oder mehrmaliges Fahren des Werkstückes in gleicher Richtung über die Polplatte, wobei das Werkstück immer weit genug vom magnetischen Wechselfeld entfernt werden muss.

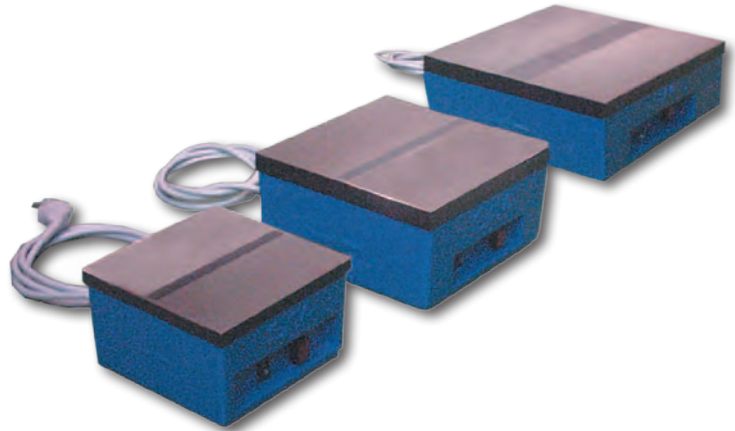

| Abmessungen in mm | | | Gewicht in kg | Leistung in VA | Eindringtiefe in St 37 ca. mm |
|-------------------|-----|-----|---------------|----------------|-------------------------------|
| A | B | C | | | |
| 180 | 180 | 115 | 11,5 | 375 | 50 |
| 250 | 250 | 135 | 33,5 | 990 | 60 |
| 300 | 400 | 145 | 57,0 | 2000 | 70 |



Bestellbeispiel:

Platten-Entmagnetisiergerät SAV 890.01 - 300
Benennung SAV Nr. - A

PLATTEN-ENTMAGNETISIERGERÄTE



SAV 890.02

Standard-Gerät

Verwendung:

Die Entmagnetisiergeräte eignen sich für den Einsatz in Messräumen, Werkstätten und Fertigungslinien und weisen eine starke Wirkung beim Entmagnetisieren von Lagerringen, Stempeln, Matrizen und sonstigen Werkzeugen auf.

Ausführung:

Stromzufuhr: 230 V/50 Hz Wechselstrom

Schutzart: IP 20

Einschaltdauer: 100 ED

Leistungsaufnahme max. 920 W

Eindringtiefe: ca. 50 mm



| Abmessungen in mm | | | | Gewicht in kg | max. Feldstärke in A/m |
|-------------------|-----|----|-----|---------------|------------------------|
| A | B | C | D | | |
| 250 | 180 | 87 | 150 | 11 | 15000 |
| 280 | 266 | 87 | 220 | 18 | 15000 |
| 400 | 306 | 87 | 260 | 24 | 15000 |

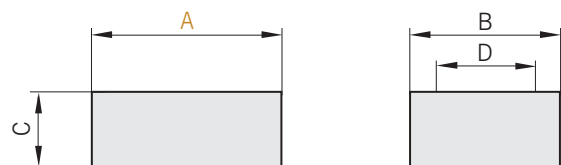

D=aktive Breite

Bestellbeispiel:

Platten-Entmagnetisiergerät SAV 890.02 - 250
Benennung SAV Nr. - A

PLATTEN-ENTMAGNETISIERGERÄTE



SAV 890.03

für Dauer- und Aussetzbetrieb

Anwendung:

Für automatische Entmagnetisierung am Fließband mit durchlaufendem Kunststofftransportband und Drehstrommotor.

Die Werkstücke werden mit einer Geschwindigkeit von ca. 0,15 m/sec. über die Polplatte bewegt. Bandbetrieb und Entmagnetisiergerät sind getrennt schaltbar. Für schwer zu entmagnetisierende Teile kann ein Niederfrequenzgenerator als Vorschaltgerät verwendet werden. Auf Wunsch ist ein Modul für regelbare Bandgeschwindigkeit lieferbar.

Nennspannung
Entmagnetisiergerät: 230 V, 50 - 60 Hz

Nennspannung 230 / 400 V
Antriebsmotor: 50 - 60 Hz Drehstrom

Andere Spannungen auf Anfrage möglich.

| Abmessungen in mm | | | | | Gewicht in kg | Leistung in VA |
|-------------------|-----|-----|-----|------|------------------|-------------------|
| A | B | C | D | E | | |
| 260 | 250 | 350 | 240 | 1200 | 97,0 | 990 |
| 300 | 400 | 400 | 300 | 1800 | 130,0 | 2000 |

Bestellbeispiel:

Platten-Entmagnetisiergerät SAV 890.03 - 300
Benennung SAV Nr. - A

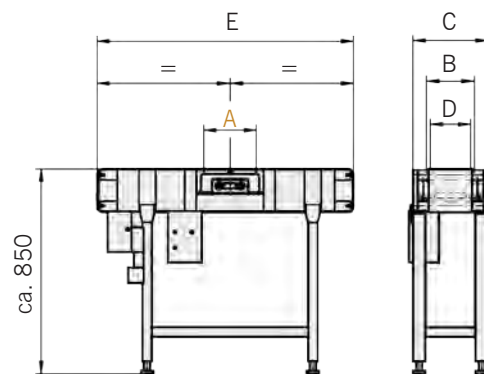

TESLA-METER



SAV 878.05

kompaktes Gerät mit großem Messbereich

Verwendung:

Für Rest-Remanenzmessungen an Werkstücken und Werkzeugen, in Bohrungen und Spalten. Für Mikro-Magnetfelder und sehr starke Felder geeignet. Zur Messung der magnetischen Flussdichten und der Feldverteilung an Magnet-Spannplatten.

Ausführung:

Leichte und kompakte Ausführung. Schmutzgeschütztes Gehäuse. Energiesparfunktion für lange Batterielebensdauer. Flüssig-Kristallanzeige mit digitaler Messwertausgabe.

Der Sensor kann bei Verschleiß einfach nachbestellt und ausgetauscht werden.
(SAV 878.05 - S)

- automatische Messbereichswahl
- Anzeige wahlweise in Tesla (T) oder Gauss (G)
- statische und dynamische Messungen
- Maximalwertanzeige für dynamische Messungen
- Magnetpolanzeige N/S
- Nullpunkteinstellung

Bestellbeispiel:

Tesla-Meter SAV 878.05
Benennung SAV Nr.



Messbereich statische Felder: 0 - 1500 mT
Messbereich dynamische Felder: 0 - 750 mT
Messgenauigkeit: ± 5 %
Einsatztemperatur: 0 - 40 °C
Abmessungen: 150 x 150 x 25 mm³
Gewicht: 0,25 kg

TUNNEL-ENTMAGNETISIERGERÄT



SAV 890.42

zum Entmagnetisieren großflächiger, dünnwandiger Teile

Verwendung:

In Stahl- und Gusswerkstücken kann nach der Bearbeitung ein störender Restmagnetismus zurückbleiben. Müssen diese Teile für weitere Verwendungszwecke entmagnetisiert werden, lässt sich das mit den Tunnel-Entmagnetisiergeräten meist problemlos erreichen.

Ausführung:

Entmagnetisierspule in Polyurethan vergossen, optional mit Niederfrequenzgenerator für schwerer zu entmagnetisierende Werkstücke

Schutzart: IP 65
 Netzspannung: 400V
 Netzfrequenz: 50 bis 60 Hz
 andere Spannungen auf Anfrage

| Abmessungen in mm | | | | | Leistung in VA | Gewicht in kg |
|-------------------|-----|-----|-----|-----|----------------|---------------|
| A | B | C | D | E | | |
| 150 | 100 | 450 | 400 | 170 | 1250 | 70 |
| 250 | 200 | 550 | 500 | 170 | 3600 | 95 |
| 350 | 200 | 650 | 500 | 170 | 5000 | 108 |
| 400 | 300 | 700 | 600 | 170 | 9000 | 127 |
| 500 | 300 | 800 | 700 | 170 | 9800 | 174 |

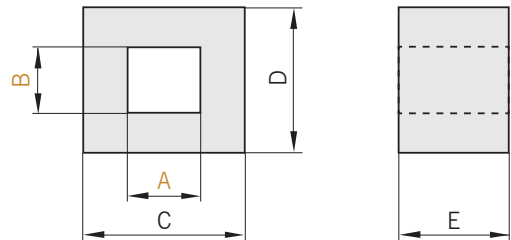
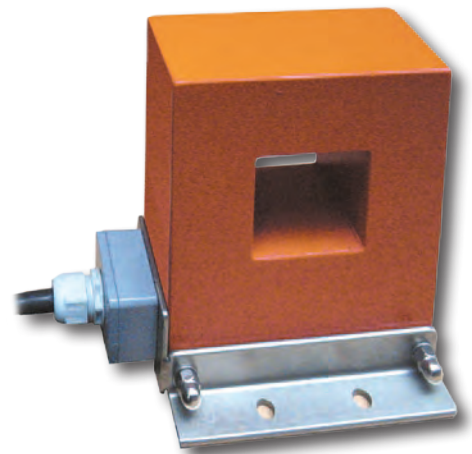

Bestellbeispiel:

Tunnel-Entmagnetisiergerät SAV 890.42 - 500 x 300 - 400V
 Benennung SAV Nr. - A x B - Netzspannung

TUNNEL-ENTMAGNETISIERGERÄT MIT BANDANTRIEB

SAV 890.43



zum Entmagnetisieren großflächiger, dünnwandiger Teile

Verwendung:

Für automatisches Entmagnetisieren am Fließband mit durch laufendem Kunststoff-Transportband und Antriebsmotor. Die Werkstücke werden mit einer Geschwindigkeit von ca. 0,2 m/sec durch den Tunnel bewegt. Für schwer zu entmagnetisierende Teile kann ein Niederfrequenzgenerator als Vorschaltgerät verwendet werden.

Ausführung:

Entmagnetisierspule in Polyurethan vergossen, optional mit Niederfrequenzgenerator für schwerer zu entmagnetisierende Werkstücke. Band- und Tischausführungen nach Absprache bzw. Werkstückabmessungen und Gewichten.

Schutzart: IP 65
 Netzspannung: 400V
 Netzfrequenz: 50 bis 60 Hz
 andere Spannungen auf Anfrage

| Abmessungen in mm | | | | | | Leistung in VA |
|-------------------|-----|-----|-----|-----|-----|----------------|
| A | B | C | D | E | F | |
| 250 | 200 | 550 | 140 | 170 | 200 | 3600 |
| 350 | 200 | 650 | 140 | 170 | 300 | 5000 |
| 400 | 300 | 700 | 260 | 170 | 350 | 9000 |
| 500 | 300 | 800 | 260 | 170 | 350 | 9800 |

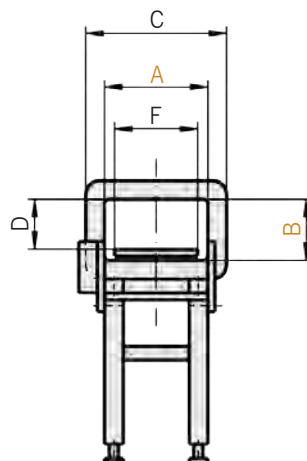

Bestellbeispiel:

Tunnel-Entmagnetisiergerät mit Band SAV 890.43 - 500 x 300 - 400V
 Benennung SAV Nr. - A x B - Netzspannung

HAND-ENTMAGNETISIERGERÄT



SAV 890.70

für universellen Einsatz

Verwendung:

Zur Entmagnetisierung der Oberflächen von größeren Werkstücken. Mobiler Einsatz.

Ausführung:

Leichtes Gehäuse zur einfachen Handhabung. 3 m Kabel mit Stecker.

Nennspannung: 230 V / 50 Hz
 Leistungsaufnahme: 220 VA
 Schutzart: IP 42
 automatische Abschaltung bei > 50 °C
 Einschaltdauer: 30%



| Typ | Größe der aktiven Zone | Leitungsaufnahme | Tiefe des Magnetfeldes | Gewicht in kg |
|------|------------------------|--------------------|------------------------|---------------|
| HD 1 | 105 x 75 mm | 220 - 240 V / 50Hz | 20 mm | 1,9 kg |
| HD 2 | 150 x 95 mm | 220 - 240 V / 50Hz | 40 mm | 2,2 kg |

Bestellbeispiel:

Hand-Entmagnetisiergerät SAV 890.70 - HD 2
 Benennung SAV Nr. - Typ

5

HAND-ENTMAGNETISIERGERÄT



SAV 890.71

für Stangenmaterial und Werkzeuge

Verwendung:

Zum Entmagnetisieren von Werkstücken, Werkzeugen, Stempeln, Fräser etc.

Ausführung:

Stabiles Kunststoffgehäuse, mit großer Leistung. Einsatz auch bei rauer Anwendung. Nicht für Dauerbetrieb geeignet! Inklusive Thermo-Sicherung und LED für Betriebsanzeige.

Bohrungsdurchmesser: 40 mm
 Nennspannung: 230V / 50Hz
 Einschaltdauer: 10 % ED
 max. Betriebsdauer: 10 sek.

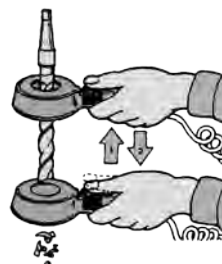

Bestellbeispiel:

Hand-Entmagnetisiergerät SAV 890.71
 Benennung SAV Nr.

MINI GAUSS-METER

für Felder kleiner Flussdichte

Verwendung:

Zur Erkennung von Remanenzen an Werkstücken und Werkzeugen.

Achtung:

Das Gerät dient nur zur Restfeldindizierung und darf keinem konzentrierten Magnetfeld ausgesetzt werden.

Messbereich: ± 50 Gauss (± 5 mT)
 Durchmesser: 65 mm
 Gewicht: 0,14 kg

Andere Messbereiche auf Anfrage.

Bestellbeispiel:

Mini Gauss-Meter SAV 486.04
 Benennung SAV Nr.



SAV 486.04

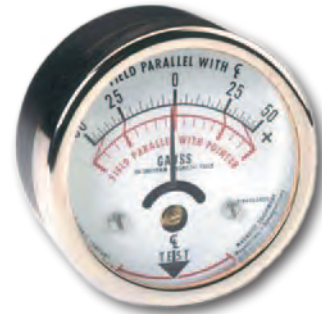

HAFTKRAFTPRÜFER

für den Vergleich von Magnet-Spannsystemen

Verwendung:

Zum Messen der Haftkraft auf:

- Permanent-Magnet-Spannplatten
- Elektro-Magnet-Spannplatten
- Elektro-Permanent-Magnet-Spannplatten

Anwendung:

Durch Drehung der Schraube im Uhrzeigersinn mit einem Inbusschlüssel lässt sich der notwendige Druck aufbauen. Der eingebaute Druckkolben wird soweit bewegt, dass bei Erreichen der Haftkraftgrenze der Messzylinder von der Magnetplatte abgehoben wird. Der angezeigte Druck in bar entspricht der Vergleichs-Abreißkraft in daN/cm^2 . 0 - 25 bar entsprechend 0 - 25 daN/cm^2 .

Gewicht: 2,0 kg

Bestellbeispiel:

Haftkraftprüfer SAV 486.40
 Benennung SAV Nr.



SAV 486.40



KAPITELÜBERSICHT

KAPITEL 6

Seite 119 - 130

| | SAV-ART.-NR. | POLTEILUNG | BEMERKUNGEN | BEARBEITUNGSVERFAHREN* | SEITE |
|--------------------------------|--------------|----------------|---|------------------------|-------|
| PRÄZISIONS-SINUNSTISCHE | | | | | |
| | 245.01 | P = 1,9 mm | Schwenkung um Längs-Achse | | 122 |
| | 245.02 | P = 1,9 mm | Schwenkung: Längs-/Quer-Achse | | 123 |
| | 245.03 | P = 1,9 mm | Schwenkung um Quer-Achse | | 124 |
| | 245.04 | P = 1,9 mm | Schwenkung um Längs-Achse | | 125 |
| | 245.05 | P = 1,9 mm | Schwenkung um Quer-Achse | | 126 |
| | 245.06 | P = 1,9 mm | Schwenkung um die Mittel-Achse nach beiden Seiten | | 127 |
| | 245.09 | P = 4; 13 mm | Schwenkung um Längs-Achse, auf Maschinentisch fest aufgebaut | | 128 |
| | 245.10 | P = 13;18;25mm | Schwenkung um Längs-Achse, auf Maschinentisch fest aufgebaut | | 129 |
| | 245.40 | P = 4 mm | Schwenkung um Längs-Achse, mit schaltbarem Permanent-Magnetblock SAV 242.11 | | 130 |
| | 245.41 | P = 4 mm | Schwenkung um Längs-Achse, mit schaltbarem Permanent-Magnetblock SAV 242.11 | | 130 |

* Erklärung der Piktogramme auf Seite 15

ANWENDUNGEN

► HOCHGENAUIGKEITS-SINUSTISCH

Größe:

1000 x 600 mm

Werkstück:

dünne Platten

Bearbeitung:

Schleifbearbeitung

Beschreibung:

- Schwenkung um die kurze Achse
- mit mechanischem Verstellgetriebe
- verzugsfreie Klemmung, hydraulisch
- Ebenheit und Parallelität $1\mu\text{m}/100\text{mm}$
- integriertes Längenmess-System mit Auflösung $1\mu\text{m}$

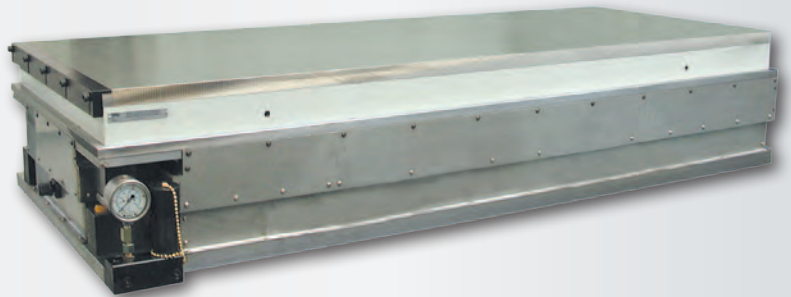

► PRÄZISIONS-MESSTISCH

Größe:

600 x 150 mm

Werkstück:

Turbinenschaufel

Bearbeitung:

Messen

Beschreibung:

- 3 Schwenkachsen mit Verstellgetriebe
- Hochachse mit Gradskala und Nonius
- Querachse nach Sinusprinzip

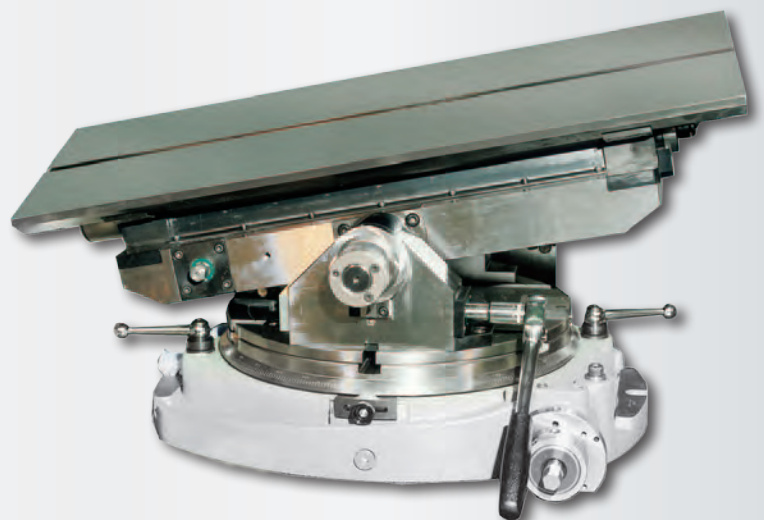

ANWENDUNGEN

► PRÄZISIONS-SINUSTISCH

Größe:

1000 x 150 mm

Werkstück:

Messer

Bearbeitung:

Schleifbearbeitung

Beschreibung:

- Schwenkung um die Mittelachse $\pm 20^\circ$
- verzugsfreie Klemmung über Spieth-Hülsen, beidseitig

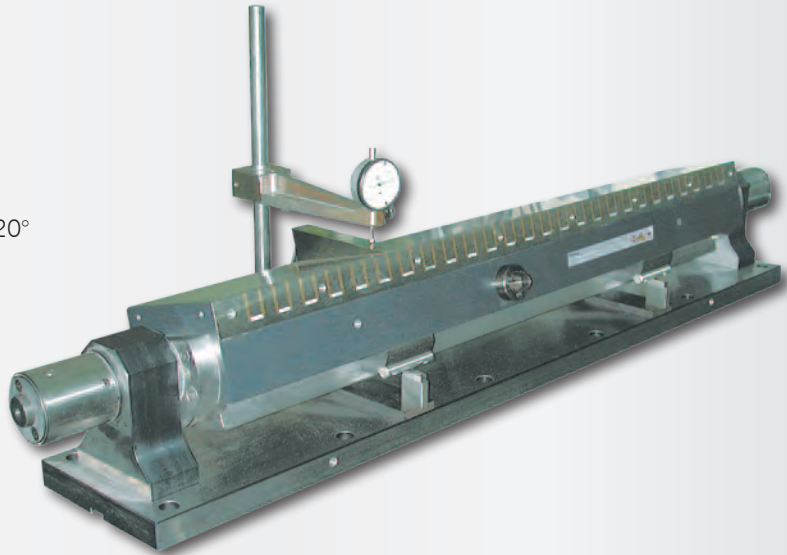

► PRÄZISIONS-SCHWENKVORRICHTUNG



Größe:

Länge 12 m

Werkstück:

Lafetten

Bearbeitung:

Fräsen und Schleifen auf Kombi-Maschine

Beschreibung:

- Schwenkvorrichtung mit Elektro-Permanent-Magnet und Polblöcken, motorisch angetrieben mit Drehgeber
- direktes Messsystem
- Achsen hydrostatisch gelagert
- mit hydraulischer Klemmung

PRÄZISIONS-SINUSTISCHE



SAV 245.01

Schwenkung um die Längs-Achse

Ausführung:

Schwenkung um die Längs-Achse. Mit Sinustisch-Grundkörper in Stahlausführung. HRC 60 gehärtet, brüniert und präzisionsgeschliffen. Grundplatten-Ausrichtkante parallel zur Anschlagleiste. Höchste Genauigkeit bei extrem flacher Bauweise. Standard-Ausführung mit Permanent-Magnet-Spannplatte.

Die Lieferung der Sinustische erfolgt bis einschließlich der Größe 450 x 150 im Holzaufbewahrungskasten.

Mit Sinustabelle von Grad/Minuten in mm, Präzisionslängsanschlag und Queranschlagleiste.



| | |
|------------------------------|----------------------|
| Winkelgenauigkeit: | ± 5 sec. |
| Planparallelität: | ± 0,005 / 100 mm |
| Unterlegmaß bei 0°: | 3 mm |
| Schwenkbereich: | 0° bis 45° |
| Nennhaftkraft: | 80 N/cm ² |
| Polteilung: | 1,9 mm |
| Magnetfeldhöhe: | 6 mm |
| Abnutzbarkeit der Polplatte: | 8 mm |

Anwendung:

Die Winkel werden mit Hilfe der Endmaße nach dem Sinusprinzip bestimmt.

Die Klemmung erfolgt über eine seitlich angebrachte Befestigungsschere und die oberen Lagerschalen.

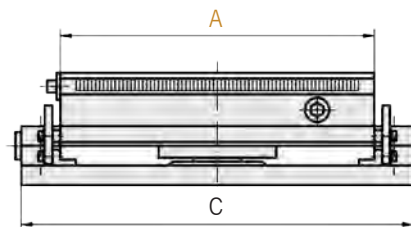
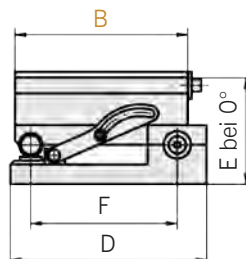

| Abmessungen in mm | | | | | | Gewicht in kg |
|-------------------|-----|-----|-----|----------------|-----|---------------|
| A | B | C | D | E ₀ | F | |
| 140 | 70 | 170 | 100 | 68 | 55 | 5,5 |
| 150 | 150 | 190 | 165 | 79 | 135 | 12,0 |
| 175 | 100 | 215 | 115 | 77 | 85 | 10,0 |
| 250 | 100 | 290 | 115 | 77 | 85 | 16,0 |
| 255 | 130 | 295 | 145 | 77 | 115 | 19,0 |
| 250 | 150 | 290 | 165 | 79 | 135 | 20,5 |
| 300 | 150 | 340 | 165 | 79 | 135 | 26,5 |
| 300 | 200 | 340 | 215 | 79 | 185 | 35,0 |
| 350 | 150 | 390 | 165 | 87 | 135 | 35,0 |
| 400 | 200 | 440 | 215 | 87 | 185 | 52,0 |
| 450 | 150 | 490 | 165 | 87 | 135 | 44,0 |
| 500 | 250 | 560 | 270 | 94 | 235 | 84,0 |
| 600 | 300 | 660 | 320 | 94 | 275 | 121,0 |

Andere Abmessungen und Ausführungen – auch mit Elektro-Magnet oder anderen Magnet-Systemen – und alle Standard-Größen der Permanent-Magnet-Spannplatte SAV 243.01 (Kapitel 1) sind als Sinustisch lieferbar.

Ausführung mit Spülbohrungen gegen Mehrpreis lieferbar.

Bestellbeispiel:

Präzisions-Sinustisch SAV 245.01 - 300 x 150
Benennung SAV - Nr. - A x B

PRÄZISIONS-SINUSTISCHE



SAV 245.02

Schwenkung um die Längs- und Quer-Achse

Ausführung:

Schwenkung um die Längs- und Quer-Achse. Mit Sinustisch-Grundkörpern in Stahlausführung. HRC 60 gehärtet, brüniert und präzisionsgeschliffen. Höchste Genauigkeit bei extrem flacher Bauweise. Standard-Ausführung mit Permanent-Magnet-Spannplatte.

Die Lieferung erfolgt im Holzaufbewahrungskasten.

Mit 2 Sinustabellen von Grad/Minuten in mm, Präzisionslängsanschlag und Queranschlagleiste.

| | |
|------------------------------|----------------------|
| Winkelgenauigkeit: | ± 5 sec. |
| Planparallelität: | ± 0,005 / 100 mm |
| Unterlegmaß bei 0°: | 3 mm |
| Schwenkbereich, lange Achse: | 0° bis 45° |
| Schwenkbereich, kurze Achse: | 0° bis 30° |
| Nennhaftkraft: | 80 N/cm ² |
| Polteilung: | 1,9 mm |
| Magnetfeldhöhe: | 6 mm |
| Abnutzbarkeit der Polplatte: | 8 mm |

Anwendung:

Die Winkel werden mit Hilfe der Endmaße nach dem Sinusprinzip bestimmt.

Die Klemmung erfolgt über eine seitlich angebrachte Befestigungsschere und die oberen Lagerschalen.

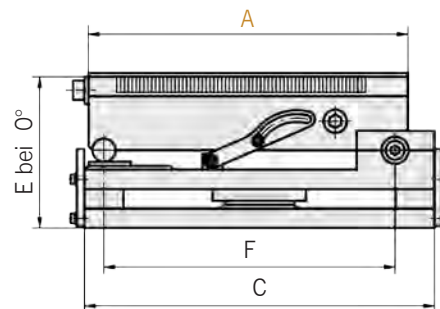
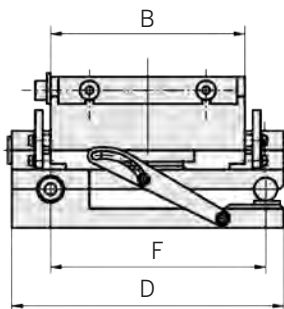
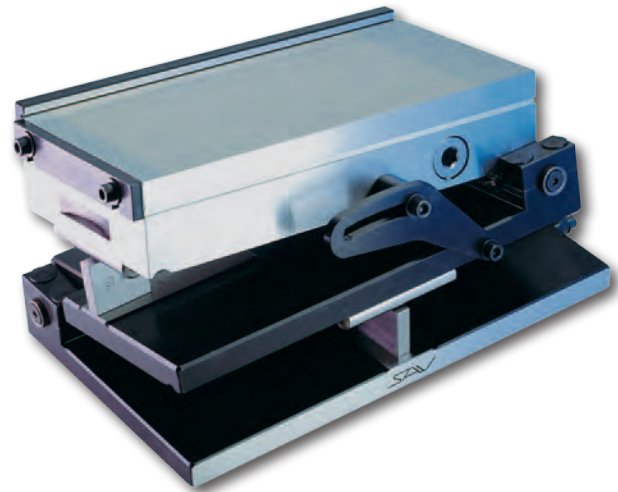

| Abmessungen in mm | | | | | | Gewicht in kg |
|-------------------|-----|-----|-----|----------------|-----------|------------------|
| A | B | C | D | E ₂ | F | |
| 175 | 100 | 210 | 140 | 108 | 160 / 115 | 15,0 |
| 255 | 130 | 290 | 170 | 119 | 240 / 145 | 32,0 |
| 300 | 150 | 335 | 190 | 121 | 285 / 160 | 43,5 |
| 350 | 150 | 385 | 190 | 121 | 335 / 160 | 49,5 |
| 400 | 200 | 435 | 240 | 117 | 385 / 210 | 73,0 |

Andere Abmessungen und Ausführungen auf Anfrage. Auch mit Elektro-Magnet oder anderen Magnet-Systemen lieferbar. Alle Standard-Größen der Permanent-Magnet-Spannplatte SAV 243.01 (Kapitel 1) sind als Sinustisch lieferbar.

Auf Wunsch gegen Mehrpreis mit Spülbohrung zum Erodieren lieferbar.

Bestellbeispiel:

Präzisions-Sinustisch SAV 245.02 - 400
Benennung SAV - Nr. - A

PRÄZISIONS-SINUSTISCHE



SAV 245.03

Schwenkung um die Quer-Achse

Ausführung:

Schwenkung um die Quer-Achse. Mit Sinustisch-Grundkörper in Stahlausführung. HRC 60 gehärtet, brüniert und präzisionsgeschliffen. Höchste Genauigkeit bei extrem flacher Bauweise. Standard-Ausführung mit Permanent-Magnet-Spannplatte.

Die Lieferung erfolgt im Holzaufbewahrungskasten.

Mit Sinustabelle von Grad/Minuten in mm, Präzisionslängsanschlag und Queranschlagleiste.

| | |
|------------------------------|----------------------|
| Winkelgenauigkeit: | ± 5 sec. |
| Planparallelität: | ± 0,005 / 100 mm |
| Unterlegmaß bei 0°: | 3 mm |
| Schwenkbereich: | 0° bis 30° |
| Nennhaftkraft: | 80 N/cm ² |
| Polteilung: | 1,9 mm |
| Magnetfeldhöhe: | 6 mm |
| Abnutzbarkeit der Polplatte: | 8 mm |

Anwendung:

Die Winkel werden mit Hilfe der Endmaße nach dem Sinusprinzip bestimmt.

Die Klemmung erfolgt über eine seitlich angebrachte Befestigungsschere und die oberen Lagerschalen.

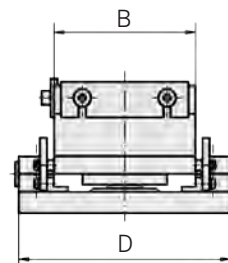
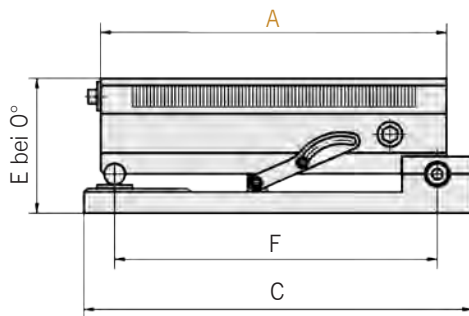
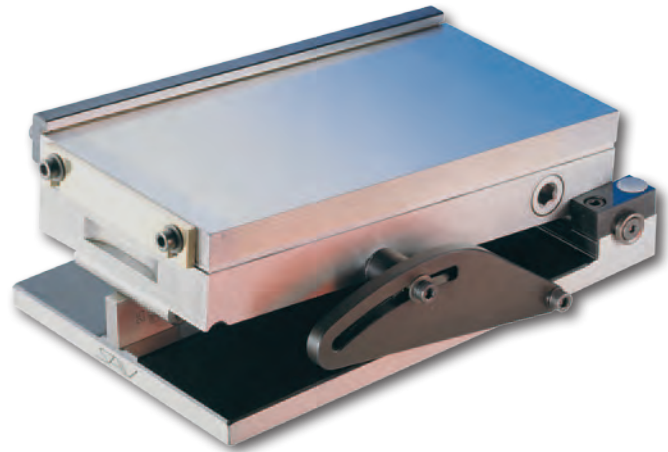

| Abmessungen in mm | | | | | | Gewicht in kg |
|-------------------|-----|-----|-----|----------------|-----|------------------|
| A | B | C | D | E ₂ | F | |
| 140 | 70 | 145 | 110 | 76 | 125 | 8,5 |
| 175 | 100 | 190 | 140 | 73 | 160 | 10,0 |
| 255 | 130 | 270 | 170 | 78 | 240 | 22,0 |
| 300 | 150 | 315 | 190 | 81 | 285 | 28,0 |
| 400 | 200 | 415 | 240 | 94 | 385 | 55,5 |
| 450 | 150 | 465 | 190 | 89 | 435 | 48,0 |

Andere Abmessungen und Ausführungen – auch mit Elektro-Magnet oder anderen Magnet-Systemen – und alle Standard-Größen der Permanent-Magnet-Spannplatte SAV 243.01 (Kapitel 1) sind als Sinustisch lieferbar.

Ausführung mit Spülbohrungen gegen Mehrpreis lieferbar.

Bestellbeispiel:

Präzisions-Sinustisch SAV 245.03 - 450
Benennung SAV - Nr. - A

PRÄZISIONS-SINUSTISCHE



SAV 245.04

Schwenkung um die Längs-Achse

Ausführung:

Schwenkung um die Längs-Achse. Mit Sinustisch-Grundkörper in Stahlausführung. HRC 60 gehärtet, brüniert und präzisionsgeschliffen. Höchste Genauigkeit bei extrem flacher Bauweise. Standard-Ausführung mit Permanent-Magnet-Spannplatte, Ein/Ausschaltung von oben.

Die Lieferung erfolgt im Holzaufbewahrungskasten.

Mit Sinustabelle von Grad/Minuten in mm, Präzisionslängsanschlag und Queranschlagleiste.

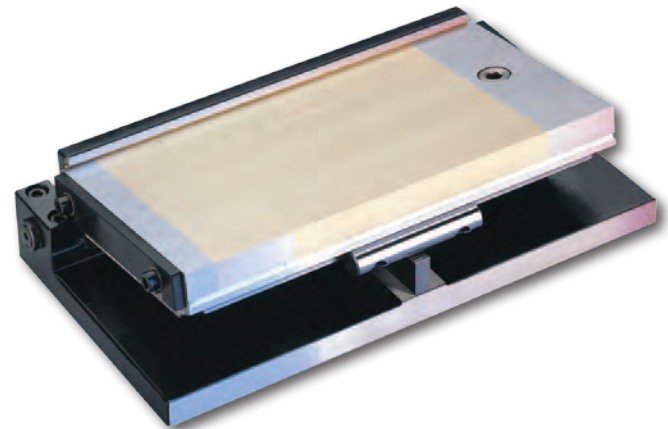

| | |
|------------------------------|----------------------|
| Winkelgenauigkeit: | ± 5 sec. |
| Planparallelität: | ± 0,005 / 100 mm |
| Unterlegmaß bei 0°: | 3 mm |
| Schwenkbereich: | 0° bis 45° |
| Nennhaftkraft: | 80 N/cm ² |
| Polteilung: | 1,9 mm |
| Magnetfeldhöhe: | 6 mm |
| Abnutzbarkeit der Polplatte: | 6 mm |

Anwendung:

Die Winkel werden mit Hilfe der Endmaße nach dem Sinusprinzip bestimmt.

Die Klemmung erfolgt über eine seitlich angebrachte Befestigungsschere und die oberen Lagerschalen.

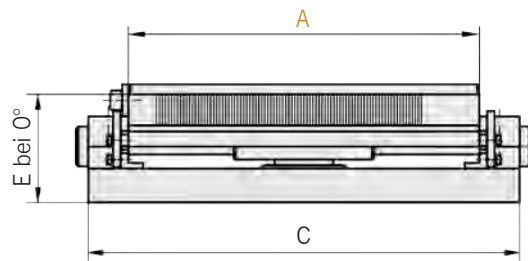
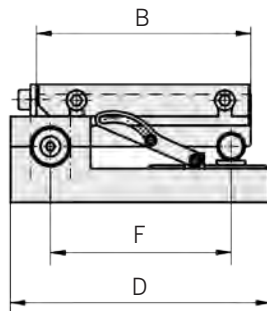

| Abmessungen in mm | | | | | | Gewicht in kg |
|-------------------|-----|-----|-----|----------------|-----|------------------|
| A | B | C | D | E ₀ | F | |
| 175 | 100 | 215 | 115 | 60,0 | 85 | 8,5 |
| 150 | 150 | 190 | 165 | 62,5 | 135 | 10,0 |
| 255 | 130 | 295 | 145 | 60,0 | 115 | 14,0 |
| 300 | 150 | 340 | 165 | 62,5 | 135 | 20,0 |
| 350 | 150 | 390 | 165 | 70,5 | 135 | 26,5 |
| 400 | 200 | 440 | 215 | 71,0 | 185 | 41,0 |
| 450 | 150 | 490 | 165 | 70,5 | 135 | 33,5 |

Ausführung mit Spülbohrungen gegen Mehrpreis lieferbar.

Bestellbeispiel:

Präzisions-Sinustisch SAV 245.04 - 450
Benennung SAV Nr. - A

PRÄZISIONS-SINUSTISCHE



SAV 245.05

Schwenkung um die Quer-Achse

Ausführung:

Schwenkung um die Quer-Achse. Mit Sinustisch-Grundkörper in Stahlausführung. HRC 60 gehärtet, brüniert und präzisionsgeschliffen. Höchste Genauigkeit bei extrem flacher Bauweise. Standard-Ausführung mit Permanent-Magnet-Spannplatte. Ein - / Aus- Schaltung von oben.

Die Lieferung der Sinustische erfolgt im Holzaufbewahrungskasten.

Mit Sinustabelle von Grad / Minuten in mm, Präzisionslängsanschlag und Queranschlagleiste.

| | |
|------------------------------|----------------------|
| Winkelgenauigkeit: | ± 5 sec. |
| Planparallelität: | ± 0,005 / 100 mm |
| Unterlegmaß bei 0°: | 3 mm |
| Schwenkbereich: | 0° bis 30° |
| Nennhaftkraft: | 80 N/cm ² |
| Polteilung: | 1,9 mm |
| Abnutzbarkeit der Polplatte: | 6 mm |

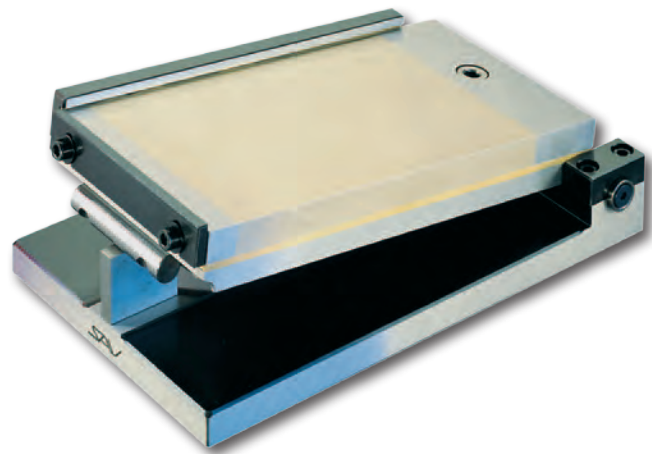

Anwendung:

Die Winkel werden mit Hilfe der Endmaße nach dem Sinusprinzip bestimmt.

Die Klemmung erfolgt über eine seitlich angebrachte Befestigungsschere und die oberen Lagerschalen.

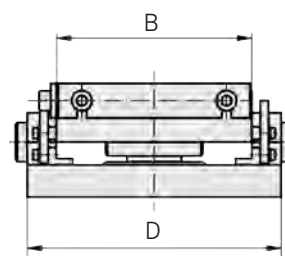
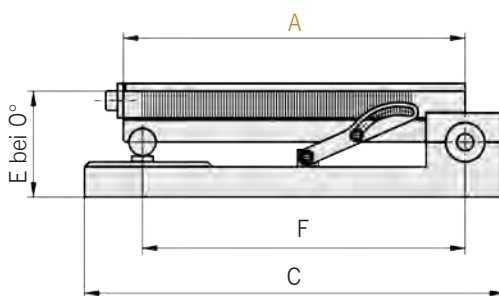

| Abmessungen in mm | | | | | | Gewicht in kg |
|-------------------|-----|-----|-----|----------------|-----|---------------|
| A | B | C | D | E ₀ | F | |
| 175 | 100 | 190 | 140 | 57 | 160 | 8,5 |
| 255 | 130 | 270 | 170 | 57 | 240 | 14,0 |
| 300 | 150 | 315 | 190 | 60 | 285 | 20,5 |
| 350 | 150 | 365 | 190 | 68 | 335 | 27,5 |
| 400 | 200 | 415 | 240 | 68 | 385 | 42,0 |
| 450 | 150 | 465 | 190 | 68 | 435 | 35,0 |

Ausführung mit Spülbohrungen gegen Mehrpreis lieferbar.

Bestellbeispiel:

Präzisions-Sinustisch SAV 245.05 - 450
Benennung SAV - Nr. - A

PRÄZISIONS-SINUSTISCHE



SAV 245.06

Schwenkung um die Mittel-Achse nach beiden Seiten

Zum Schleifen und Messen präziser Werkstücke in jeder Winkellage ohne Umspannen der Teile.

Ausführung:

Schwenkung um die Mittel-Achse. Mit Sinustisch-Grundkörper sowie allen Bauteilen und Führungssystemen aus Werkzeugstahl. HRC 60 gehärtet, brüniert und präzisionsgeschliffen. Standard-Ausführung mit Permanent-Magnet-Spannplatte SAV 243.01. Höchste Genauigkeit und Eigenstabilität in jeder Schwenklage.

Die Lieferung erfolgt bis einschließlich der Größe 350 x 150 im Holzaufbewahrungskasten.

Mit Sinustabelle von Grad/Minuten in mm, Präzisionslängsanschlag und Queranschlagleiste.

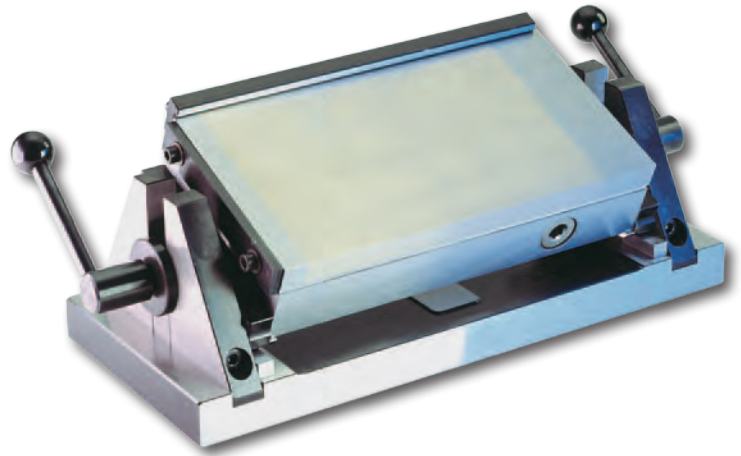

| | |
|------------------------------|----------------------|
| Winkelgenauigkeit: | ± 5 sec. |
| Planparallelität: | ± 0,005 / 100 mm |
| Schwenkbereich: | -90° bis +90° |
| Nennhaftkraft: | 80 N/cm ² |
| Polteilung: | 1,9 mm |
| Magnetfeldhöhe: | 6 mm |
| Abnutzbarkeit der Polplatte: | 8 mm |

Anwendung:

Die Winkel werden mit Hilfe der Endmaße nach dem Sinusprinzip bis 90 Grad bestimmt.

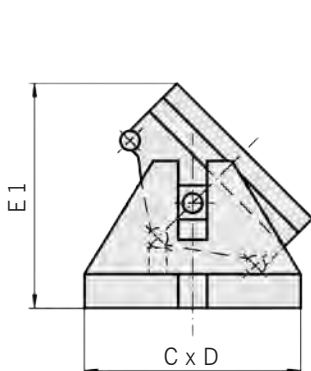

Schwenkung rechts 45°

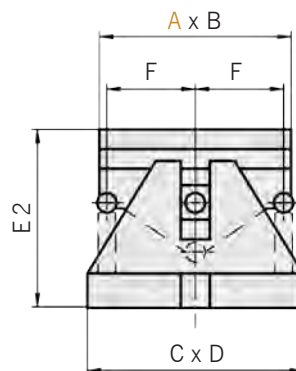

0° - Stellung

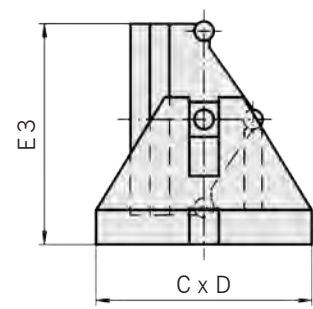

Schwenkung links 90°

| Abmessungen in mm | | | | | | | | Gewicht in kg |
|-------------------|-----|-----|-----|-----|-----|-----|----|------------------|
| A | B | C | D | E1 | E2 | E3 | F | |
| 255 | 130 | 365 | 150 | 160 | 125 | 160 | 60 | 30,0 |
| 350 | 150 | 460 | 160 | 175 | 130 | 175 | 70 | 46,0 |
| 400 | 200 | 500 | 200 | 220 | 150 | 220 | 95 | 64,0 |
| 500 | 200 | 600 | 200 | 220 | 150 | 220 | 95 | 78,0 |
| 600 | 200 | 700 | 200 | 220 | 150 | 220 | 95 | 92,0 |

Andere Abmessungen und Ausführungen auch mit Elektro-Magnet oder anderen Magnet-Systemen lieferbar.

Bestellbeispiel:

Präzisions-Sinustisch SAV 245.06 - 600
Benennung SAV - Nr. - A

PRÄZISIONS-SINUSTISCHE



SAV 245.09

Schwenkung um die Längs-Achse, auf Maschinentisch fest aufgebaut

Ausführung:

Schwenkung um die Längs-Achse. Mit Sinustisch-Grundkörper in Stahlausführung. HRC 60 gehärtet, brüniert und präzisionsgeschliffen. Magnetgehäuse spannungsfrei gegläht. Höchste Genauigkeit bei extrem flacher Bauweise. 4-Punktauflage für optimale Genauigkeit.

Die Lieferung erfolgt mit einer Hebehilfe und Sinustabelle von Grad / Minuten in mm. Präzisionslängsanschlag und Queranschlagleiste, 3 m Anschlusskabel, Magnetgehäuse lackiert.

Die Ausführung ist wahlweise mit Elektrospannplatten und integrierter Wasserkühlung (EM) oder Elektro-Permanent-Platten (EP) möglich.



- Winkelgenauigkeit: ± 5 sec.
- Planparallelität: $\pm 0,005 / 100$ mm
- Unterlegmaß bei 0° : 3 mm
- Schwenkbereich: 0° bis 45°
- Nennhaftkraft: 100 N/cm²
- Polteilung:
 - 4 mm für EP-Magnet nach SAV 243.73
 - 13 mm für EM-Magnet nach SAV 243.42

Anwendung:

Die Winkel werden mit Hilfe der Endmaße nach dem Sinusprinzip bestimmt.

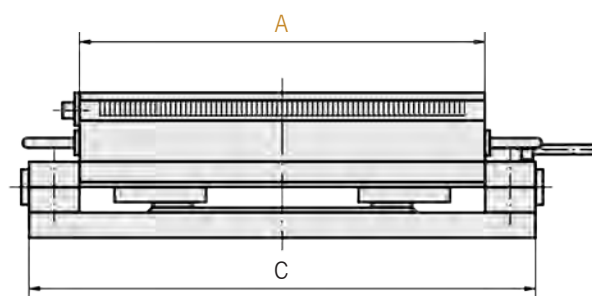
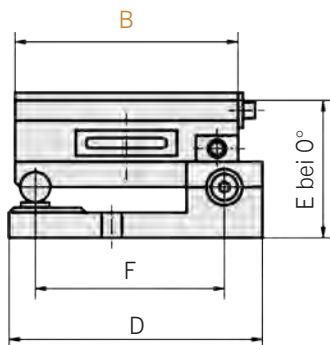

| Abmessungen in mm | | | | | | Gewicht in kg |
|-------------------|-----|-----|-----|-------------|-----|------------------|
| A | B | C | D | E, $^\circ$ | F | |
| 450 | 175 | 448 | 203 | 125,5 | 175 | 55,0 |
| 500 | 175 | 498 | 203 | 125,5 | 175 | 61,0 |
| 500 | 200 | 498 | 228 | 125,5 | 200 | 70,0 |

Andere Abmessungen und Ausführungen auf Anfrage.
Auch mit anderen Magnet-Systemen lieferbar.

Zuordnung der Steuerung nach Seite 48 bzw. 90.

Bestellbeispiel:

Präzisions-Sinustisch SAV 245.09 - 500 x 200 - EP
Benennung SAV Nr. - A x B - Ausführung

PRÄZISIONS-SINUSTISCHE



SAV 245.10

Schwenkung um die Längs-Achse, auf Maschinentisch fest aufgebaut

Ausführung:

Schwenkung um die Längs-Achse. Mit Sinustisch-Grundplatte in Stahlausführung. Spannungsfrei gegläht. Alle Aufbauelemente aus Stahl HRC 60 gehärtet und präzisionsgeschliffen.

Stabile Konstruktion mit hoher Genauigkeit. Je nach Größe mit mechanischem Verstellgetriebe oder hydraulischer Schwenkhilfe. Höchste Genauigkeit bei extrem flacher Bauweise. 4-Punktauflager für optimale Sicherheit.

Auf Anfrage mit Drehgeber und zusätzlicher Klemmung lieferbar.

Standard-Ausführung mit Elektro-Permanent-Magnet-Spannplatte nach SAV 243.70.

Die Lieferung erfolgt mit Sinustabelle mit Grad / Minuten in mm, Präzisionslängsanschlag und Queranschlagleiste, 3 mm Anschlusskabel, Magnetgehäuse lackiert.

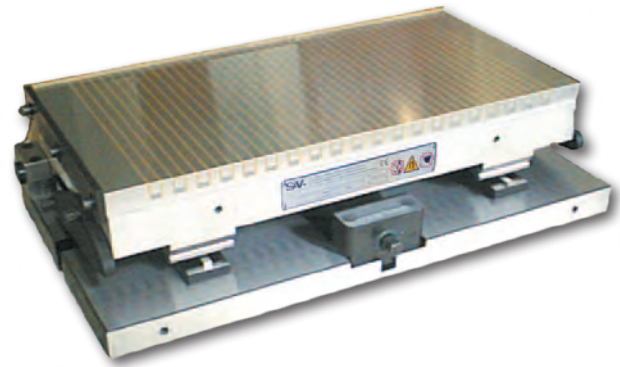

| | |
|---------------------|----------------------------------|
| Unterlegmaß bei 0°: | 5 mm |
| Schwenkbereich: | 0° bis 45° |
| Winkelgenauigkeit: | ± 5 sec. |
| Planparallelität: | ± 0,005 / 100 mm |
| Polteilung: | 13 / 18 / 25 mm |
| Nennhaftkraft: | 90 / 110 / 115 N/cm ² |
| Magnetspannung: | 360V |

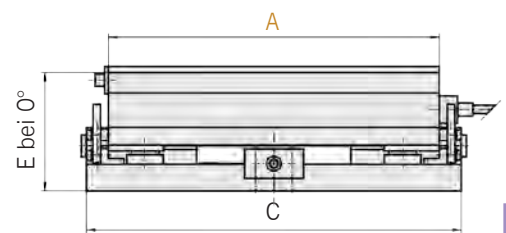
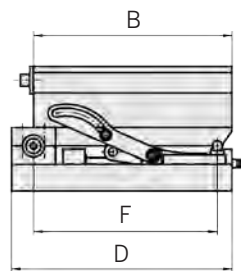

Anwendung:

Die Winkel werden mit Hilfe der Endmaße nach dem Sinusprinzip bestimmt.

| Abmessungen in mm | | | | | | Gewicht in kg | Steuerung Typ |
|-------------------|-----|-----|-----|------------------------------|-----|---------------|---------------|
| A | B | C | D | E ₁ ^{0*} | F | | |
| 400 | 200 | 460 | 280 | 165 | 175 | 90 | EP 2 |
| 500 | 200 | 560 | 280 | 176 | 175 | 120 | EP 2 |
| 500 | 250 | 560 | 315 | 165 | 225 | 138 | EP 2 |
| 600 | 200 | 660 | 280 | 165 | 175 | 170 | EP 2 |
| 600 | 300 | 660 | 370 | 170 | 275 | 200 | EP 2 |
| 800 | 300 | 860 | 370 | 186 | 375 | 250 | EP 2 |
| 800 | 400 | 860 | 455 | 186 | 375 | 320 | EP 2 |

*Abhängig vom Magnettyp.
Die angegebenen Höhen beziehen sich auf Elektro-Permanent-Magnet-Spannplatten SAV 243.70.

Andere Abmessungen und Ausführungen auf Anfrage. Auch mit Elektro-Magnet oder anderen Magnet-Systemen lieferbar.

Bitte bei Bestellung gewünschten Magnet mit angeben (siehe Kapitel 1, 2 und 3).

Zuordnung der Steuerung nach Seite 48 bzw. 90.

Bestellbeispiel:

Präzisions-Sinustisch SAV 245.10 - 800 x 300 - 18 - 360 V
Benennung SAV Nr. - A x B - Polteilung - Spannung

PRÄZISIONS-SINUSTISCH

auch rostfreie Ausführung

Schwenkung um die Längs-Achse,
mit schaltbarem Permanent-Magnetblock SAV 242.11

Ausführung:

Schwenkung um die Längs-Achse. Mit Sinustisch-Grundkörper in Stahlausführung. HRC 60 gehärtet, brüniert und präzisionsgeschliffen. Die Lieferung erfolgt im Holzaufbewahrungskasten mit Sinustabelle von Grad/Minuten in mm. Rostfreie Ausführung (RF) lieferbar.

| | |
|-------------------------|----------------------|
| Winkelgenauigkeit: | ± 5 sec. |
| Planparallelität: | ± 0,005 / 100 mm |
| Unterlegmaß bei 0°: | 3 mm |
| Schwenkbereich: | 0° bis 45° |
| Nennhaftkraft: | 50 N/cm ² |
| Nennhaftkraft rostfrei: | 30 N/cm ² |

Anwendung:

Die Winkel werden mit Hilfe der Endmaße nach dem Sinusprinzip bestimmt. Der schaltbare Magnetblock ist abnehmbar und kann somit auch ohne Sinustisch genutzt werden. Alle vier Aufspanflächen des Spannblockes sind magnetisch wirksam.

| Abmessungen in mm | | | | | | Gewicht in kg |
|-------------------|-------|-----|----|-----------------|----|---------------|
| A | B | C | D | E $\frac{9}{2}$ | F | |
| 140 | 118,5 | 150 | 95 | 54 | 65 | 7,2 |

Bestellbeispiel:

Präzisions-Sinustisch SAV 245.40 - RF
Benennung SAV - Nr. - Ausführung

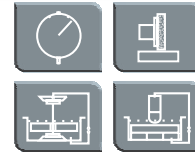

SAV 245.40

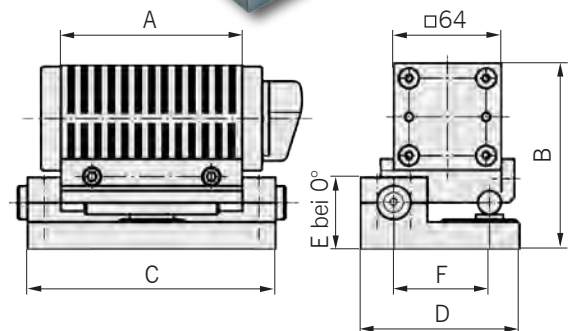
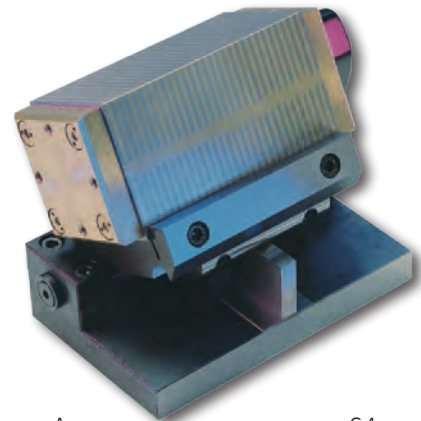

PRÄZISIONS-SINUSTISCH

auch rostfreie Ausführung

Schwenkung um die Quer-Achse,
mit schaltbarem Permanent-Magnetblock SAV 242.11

Ausführung:

Schwenkung um die Quer-Achse. Mit Sinustisch-Grundkörper in Stahlausführung. HRC 60 gehärtet, brüniert und präzisionsgeschliffen. Die Lieferung erfolgt im Holzaufbewahrungskasten mit Sinustabelle von Grad/Minuten in mm. Rostfreie Ausführung (RF) lieferbar.

| | |
|-------------------------|----------------------|
| Winkelgenauigkeit: | ± 5 sec. |
| Planparallelität: | ± 0,005 / 100 mm |
| Unterlegmaß bei 0°: | 3 mm |
| Schwenkbereich: | 0° bis 45° |
| Nennhaftkraft: | 50 N/cm ² |
| Nennhaftkraft rostfrei: | 30 N/cm ² |

Anwendung:

Die Winkel werden mit Hilfe der Endmaße nach dem Sinusprinzip bestimmt. Der schaltbare Magnetblock ist abnehmbar und kann somit auch ohne Sinustisch genutzt werden. Alle vier Aufspanflächen des Spannblockes sind magnetisch wirksam.

| Abmessungen in mm | | | | | | Gewicht in kg |
|-------------------|-------|-----|----|-----------------|-----|---------------|
| A | B | C | D | E $\frac{9}{2}$ | F | |
| 140 | 118,5 | 130 | 95 | 54 | 100 | 7,8 |

Bestellbeispiel:

Präzisions-Sinustisch SAV 245.41 - RF
Benennung SAV - Nr. - Ausführung

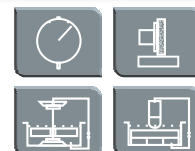

SAV 245.41

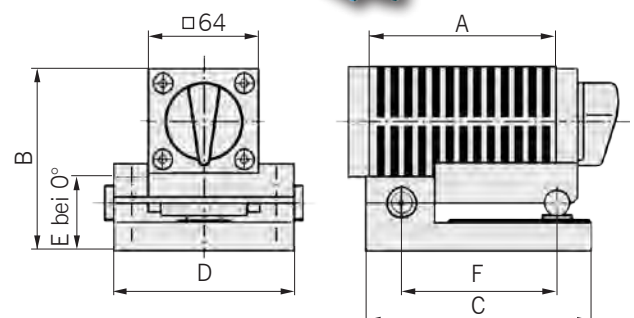

KAPITELÜBERSICHT

KAPITEL 7

Seite 131 - 142

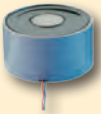
| | SAV-ART.-NR. | BEMERKUNGEN | SEITE |
|---|--------------|---|-------|
| ELEKTRO-HAFTMAGNETE | | | |
|  | 241.29 | in Flachbauweise, Einsatz im Handling-Bereich | 133 |
| | 241.31 | in 2 Anschlussarten, Anwendung im Vorrichtungsbau und in der Produktion | 134 |
| | 241.32 | Elektro-Haftstäbe mit hohen Haftkräften | 135 |
| | 241.40 | elektrisch ausschaltbare Permanent-Magnete | 136 |
| | 241.41 | elektrisch ausschaltbare Permanent-Magnete | 137 |

| HUBMAGNETE | | | |
|--|--------|---|-----|
|  | 241.50 | Hochleistungseinfachhubmagnet für Gleichstrom | 138 |
| | 241.51 | Einfachhubmagnete | 139 |
| | 241.52 | Verriegelungsmagnete | 140 |
| | 241.53 | Verriegelungsmagnete | 141 |
| | 241.90 | Zubehör | 142 |

► HAFTMAGNETSYSTEME Sonderlösungen



Magnetische Schweiß-Vorrichtung in Sonderausführung. Detail siehe unten.

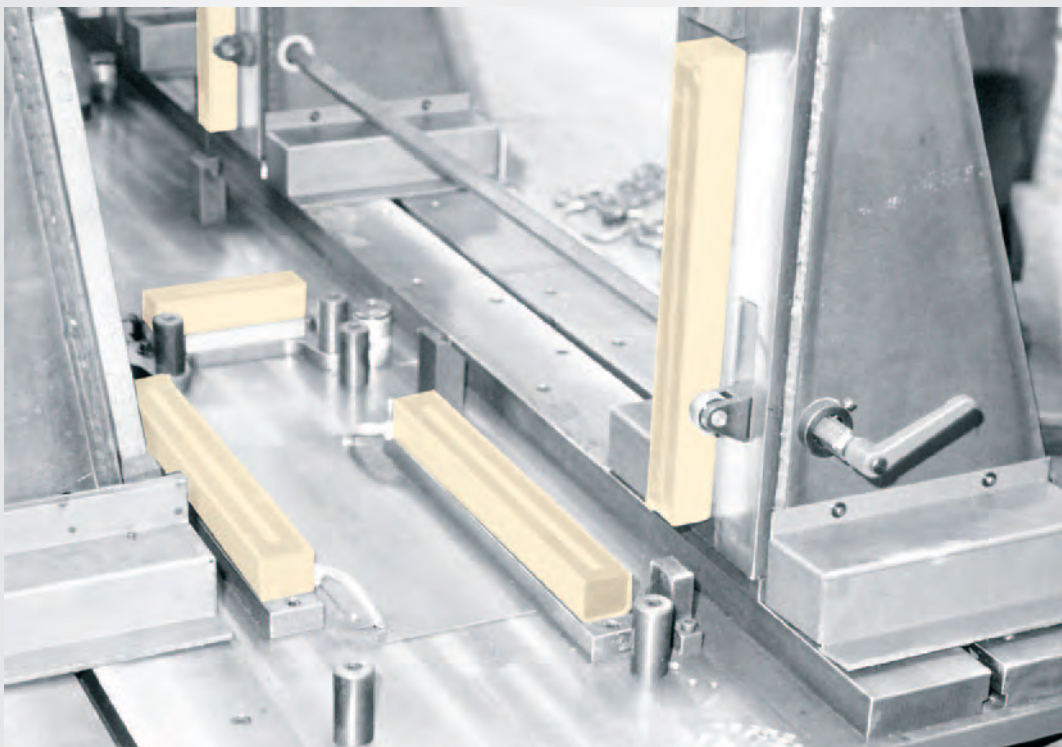

Detail: Positionierung über mechanische Anschläge.
Die Spannung erfolgt mit Elektro-Haftstäben SAV 241.32, Typ D.

ELEKTRO-HAFTMAGNETE

SAV 241.29

in Flachbauweise

Verwendung:

Aufgrund der extrem niedrigen Bauhöhe werden diese Haftmagnete vorzugsweise im Handling-Bereich eingesetzt. Der im eingeschalteten Zustand aktive Magnet ermöglicht ein Halten von ferromagnetischen Werkstücken. Um die Nennhaftkraft zu erreichen, sind die Stahlflächen der Haftseite vollständig vom Werkstück zu überdecken.

Ausführung:

Die Haftmagnete bestehen aus einem elektromagnetischen Haftsystem. Je nach Anwendungsbereich sind die entsprechenden Unfall-Verhütungs-Vorschriften zu beachten. Bei Geräten der Schutzklasse 1 ist die Schutzleiterverbindung nach VDE 0100 § 6 vom Anwender sicherzustellen.

Beim Einsatz der Geräte sind die Technischen Hinweise (Kapitel 10) zu beachten.

- Nennspannung: 24 V DC
- Einschaltdauer: 100 % ED
- Schutzart: IP 65
- nach DIN 40050
- Isolierstoffklasse: E

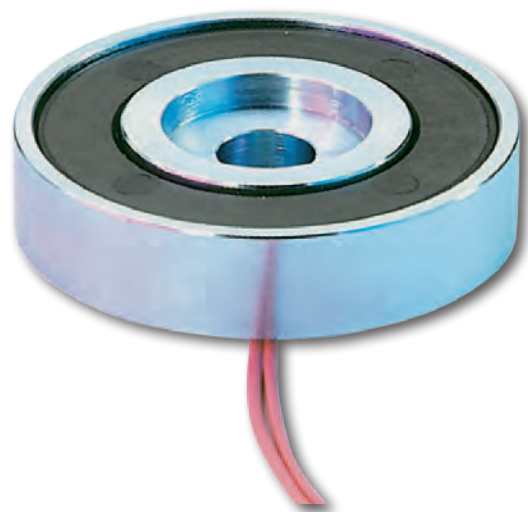

Hinweise zu technischen Daten:

Die max. Haftkräfte sind für St 37 angegeben und beziehen sich auf die optimale Werkstückdicke bei einem Luftspalt von $a_L = 0$ mm und 100 % Belegung der Haftfläche. Die Werte sind aufgelistet für 90 % Nennspannung und betriebswarmen Zustand (ca. 60 °C Übertemperatur ohne zusätzliche Wärmeableitung).

Liegen dem Anwendungsfall andere Bedingungen zugrunde, so reduziert sich die Nennhaftkraft (siehe Technische Hinweise, Kapitel 10). Aus Sicherheitsgründen sollte je nach Anwendungsfall mit einem Sicherheitsfaktor gerechnet werden. Die Tabellenwerte der Nennleistung stellen zur Bestimmung der elektrischen Zubehörteile Maximalwerte dar und sind auf 20 °C Erregerwicklungstemperatur bei Nennspannung bezogen (VDE 0580 / 10.70 § 9.1). Bei Betrieb geht die Nennleistung in Abhängigkeit der prozentualen Einschaltdauer zurück.

Die Befestigung des Haftmagneten erfolgt von vorne durch Zylinderschrauben.

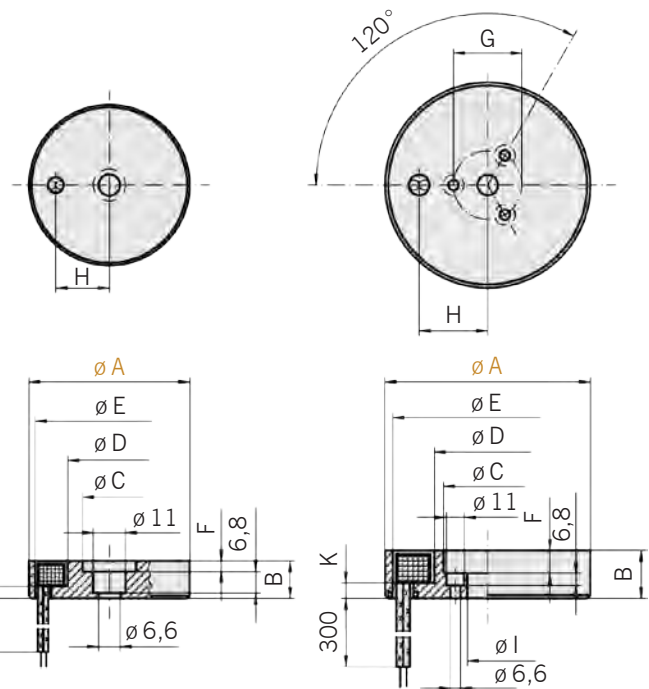

SAV 241.29 - 56

SAV 241.29 - 110 und -170

| Abmessungen in mm | | | | | | | | | | Nennhaftkraft in N | optimale Belegungsdicke in mm | Leistung in W | Gewicht in kg |
|--|----|------|-------|-------|----|----|------|----|-----|--------------------|-------------------------------|---------------|---------------|
| A $\begin{smallmatrix} +0,1 \\ -0,3 \end{smallmatrix}$ | B | C | D | E | F | G | H | I | K | | | | |
| 56 | 13 | 23,0 | 32,0 | 51,5 | 4 | - | 23,5 | - | 3,7 | 750 | >4,0 | 7,1 | 0,17 |
| 110 | 21 | 53,5 | 65,3 | 103,5 | 10 | 40 | 49,2 | 26 | 5,5 | 2050 | >6,0 | 14,7 | 0,90 |
| 170 | 29 | 90,7 | 110,3 | 158,0 | 19 | 76 | 76,4 | 60 | 9,0 | 5000 | >10,0 | 31,4 | 3,00 |

Bestellbeispiel:

Elektro-Haftmagnet SAV 241.29 - 170
 Benennung SAV - Nr. - A

ELEKTRO-HAFTMAGNETE

SAV 241.31

in zwei Anschlussarten

Verwendung:

Elektro-Haftmagnete ermöglichen das Halten von ferromagnetischen Werkstücken. Ihre Anwendung kann im Vorrichtungsbau, in der Produktion und beim wirtschaftlichen Umschlag kleiner und größerer Massenteile bedeutsame Vorteile bringen. Um die Nennhaftkraft zu erreichen, sind die Stahlflächen der Haftseite vollständig vom Werkstück zu überdecken.

Technische Daten:

Die max. Haltekräfte F_H sind für St 37 angegeben und beziehen sich auf die optimale Werkstückdicke mit einem Luftspalt $\delta_L = 0$ mm und 100 % Belagung der Haftfläche bei 90 % der Nennspannung und betriebsarmen Zustand (ca. 70 K Übertemperatur ohne zusätzliche Wärmeableitung). Liegen dem Anwendungsfall andere Bedingungen zugrunde, dann reduziert sich die Haltekraft.

Nennspannung: 24 V DC
Einschaltdauer: 100 % ED
Isolierstoffklasse: E

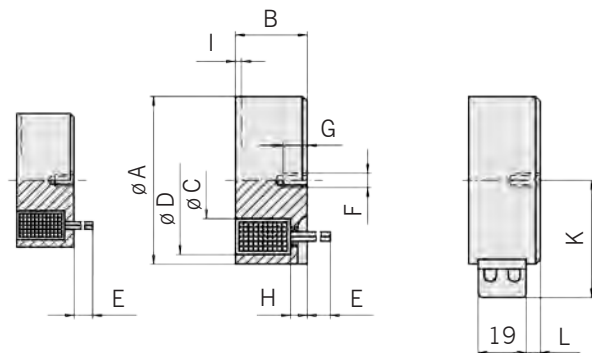
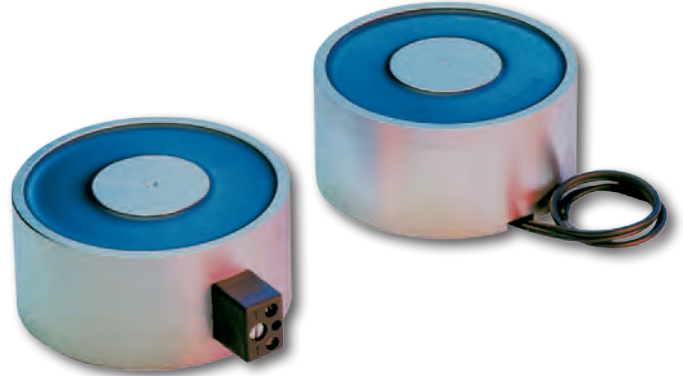

SAV 241.31
- A 01 mit freien
Drahtenden und geraden
Kabelausgang

SAV 241.31,
Typ A mit freien
Drahtenden

SAV 241.31,
Typ B mit
Anschlussklemme

| Typ u. Größe | Abmessungen in mm | | | | | | | | | | | Nennhaftkraft in N | optimale Belegdicke in mm | Nennleistung in W | Gewicht in kg |
|--------------|-------------------|------|-------|-------|-----|------|----|------|---|------|-----|--------------------|---------------------------|-------------------|---------------|
| | A | B | C | D | E | F | G | H | I | K | L | | | | |
| A 01 | 18±0,1 | 11,0 | 8,0 | 16,1 | 200 | M 3 | 5 | 2,5 | 1 | - | - | 45 | >2,0 | 1,4 | 0,02 |
| A/B 02 | 25±0,1 | 20,0 | 11,1 | 22,3 | 200 | M 4 | 6 | 3,5 | 1 | 28,5 | 0,5 | 140 | >3,0 | 3,2 | 0,06 |
| A/B 03 | 32±0,1 | 22,0 | 14,3 | 28,6 | 200 | M 4 | 6 | 5,0 | 3 | 32,5 | 0,5 | 230 | >3,6 | 3,6 | 0,11 |
| A/B 04 | 40±0,1 | 25,5 | 17,9 | 35,8 | 200 | M 5 | 8 | 5,0 | 3 | 37,0 | 0,5 | 475 | >4,5 | 5,2 | 0,20 |
| A/B 05 | 50±0,1 | 27,0 | 20,4 | 44,7 | 200 | M 5 | 8 | 5,5 | 3 | 42,0 | 4,5 | 750 | >6,0 | 6,5 | 0,30 |
| A/B 06 | 63±0,1 | 30,0 | 28,2 | 56,3 | 200 | M 8 | 12 | 6,0 | 3 | 49,0 | 6,5 | 1000 | >7,0 | 9,0 | 0,55 |
| A/B 08 | 80±0,1 | 38,0 | 34,0 | 72,8 | 200 | M 8 | 12 | 8,5 | 3 | 57,5 | 7,5 | 1800 | >9,0 | 15,0 | 1,20 |
| A 10 | 100±0,1 | 43,0 | 42,8 | 91,3 | 300 | M 10 | 15 | 10,0 | 3 | - | - | 3400 | >10,5 | 20,5 | 2,10 |
| A 15 | 150±0,1 | 56,0 | 67,9 | 134,0 | 300 | M 16 | 24 | 16,5 | 3 | - | - | 9300 | >17,0 | 37,0 | 6,40 |
| A 18 | 180±0,1 | 63,0 | 84,8 | 161,0 | 300 | M 24 | 36 | 20,5 | 3 | - | - | 15000 | >21,0 | 50,0 | 10,5 |
| A 25 | 250±0,1 | 80,0 | 117,5 | 223,0 | 300 | M 24 | 36 | 28,5 | 3 | - | - | 30000 | >29,0 | 90,0 | 25,9 |

Bestellbeispiel:

Elektro-Haftmagnet SAV 241.31 - A 01
Benennung SAV - Nr. - Typ und Größe

ELEKTRO-HAFTSTÄBE

SAV 241.32

mit hohen Haftkräften

Verwendung:

Die Geräte Typ C sind geeignet zum Halten von Teilen mit ebenen Flächen, während die Typen D für Teile mit unebener oder verzunderter Fläche eingesetzt werden können. Um die Nennhaftkraft zu erreichen, sind die Stahlflächen der Haftseite vollständig vom Werkstück zu überdecken.

Ausführung:

Die elektromagnetischen Haftstäbe sind Gleichstrom-Haftsysteme.

Der im eingeschalteten Zustand aktive Magnet ermöglicht ein Halten von ferromagnetischen Werkstücken.

Zur Befestigung sind auf der Geräteunterseite Gewindebohrungen angebracht.

Der elektrische Anschluss erfolgt an 2 Anschlussschrauben, die innerhalb des Gerätes liegen und leicht zugänglich sind.

Ferner ist ein Pg-Stutzen vorhanden, der das Anbringen eines zugentlasteten Kabels ermöglicht. Dieser Stutzen kann wahlweise seitlich oder von unten eingeschraubt werden.

Beim Arbeiten mit elektromagnetischen Haftstäben sind je nach Anwendungsfall die entsprechenden Unfall-Verhütungs-Vorschriften zu beachten.

Nennspannung: 24 V DC
 Isolierstoffklasse: E
 Schutzart: Gerät IP 53 nach DIN 40050
 Anschluss IP 00
 Einschaltdauer: 100 % ED

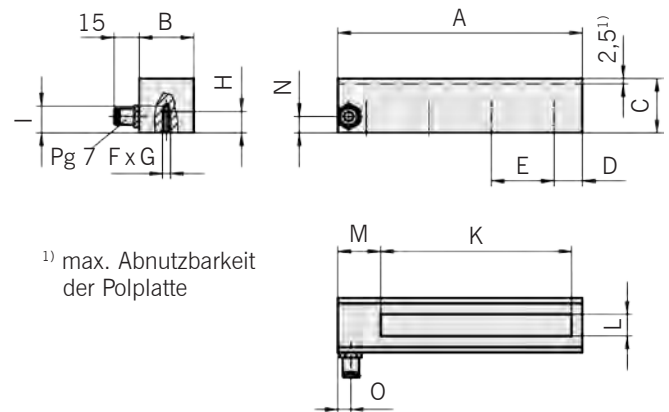
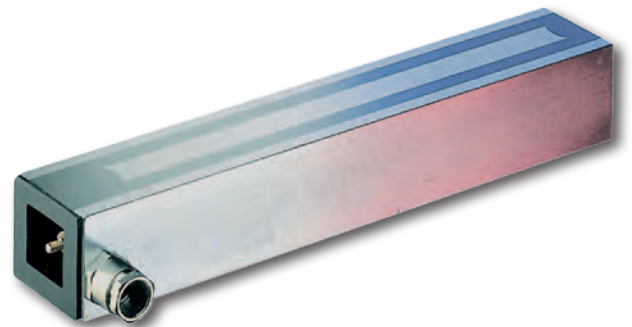

Hinweise zu technischen Daten:

Die Tabellenwerte der Nennleistung stellen zur Bestimmung der elektrischen Zubehörteile Maximalwerte dar und sind auf 20 °C Erregerwicklungstemperatur bei Nennspannung bezogen (VDE 0580 / 10.70 § 9.1). Bei Betrieb geht die Nennleistung in Abhängigkeit der prozentualen Einschaltdauer zurück. Die Polteilung sowie deren Einfluss auf die Wirkungsweise ist in den Technischen Hinweisen beschrieben. Die maximalen Haftkräfte F_H sind für St 37 angegeben und beziehen sich auf eine Plattendicke von > 8 mm bei Typ C und > 10 mm bei Typ D.

Die Kräfte sind für einen Luftspalt $\delta_L = 0$ mm und 100 % Belegung der Haftfläche, 90% Nennspannung und betriebswarmen Zustand (ca. 50 K Übertemperatur) ohne zusätzliche Wärmeableitung aufgelistet. Liegen dem Anwendungsfall andere Bedingungen zugrunde, so reduziert sich die Nennhaftkraft (siehe Technische Hinweise, Kapitel 10). Aus Sicherheitsgründen sollte je nach Anwendungsfall mit einem Sicherheitsfaktor gerechnet werden.

| Typ u. Größe | Abmessungen in mm | | | | | | | | | | | | | | | Pol-schritt | Nenn-haftkraft in N | Nenn-leistung in W | Gewicht in kg |
|--------------|-------------------|----|----|----|-----|----|-----|----|------|-------|----|------|----|-----|----|-------------|---------------------|--------------------|---------------|
| | A | B | C | D | E | F | G | H | I | K | L | M | N | O | | | | | |
| C 01 | 101,5 | 32 | 31 | 20 | 50 | 2 | M 6 | 10 | 13,5 | 68,0 | 10 | 23,5 | 12 | 8,5 | 16 | 880 | 7,0 | 0,65 | |
| C 02 | 151,5 | 32 | 31 | 20 | 50 | 3 | M 6 | 10 | 13,5 | 118,0 | 10 | 23,5 | 12 | 8,5 | 16 | 1500 | 10,5 | 0,88 | |
| C 03 | 201,5 | 32 | 31 | 20 | 50 | 4 | M 6 | 10 | 13,5 | 168,0 | 10 | 23,5 | 12 | 8,5 | 16 | 2100 | 14,0 | 1,22 | |
| C 04 | 401,5 | 32 | 31 | 20 | 50 | 8 | M 6 | 10 | 13,5 | 368,0 | 10 | 23,5 | 12 | 8,5 | 16 | 4700 | 25,0 | 2,48 | |
| C 05 | 501,5 | 32 | 31 | 20 | 50 | 10 | M 6 | 10 | 13,5 | 468,0 | 10 | 23,5 | 12 | 8,5 | 16 | 6000 | 35,0 | 3,15 | |
| C 06 | 601,5 | 32 | 31 | 20 | 50 | 12 | M 6 | 10 | 13,5 | 568,0 | 10 | 23,5 | 12 | 8,5 | 16 | 7200 | 42,0 | 3,75 | |
| D 07 | 151,5 | 60 | 49 | 30 | 75 | 2 | M 8 | 12 | 15,0 | 93,5 | 12 | 36,5 | 18 | 10 | 30 | 2600 | 22,0 | 2,35 | |
| D 08 | 201,5 | 60 | 49 | 35 | 120 | 2 | M 8 | 12 | 15,0 | 143,5 | 12 | 36,5 | 18 | 10 | 30 | 3750 | 31,0 | 3,20 | |
| D 09 | 501,5 | 60 | 49 | 35 | 140 | 4 | M 8 | 12 | 15,0 | 443,5 | 12 | 36,5 | 18 | 10 | 30 | 10400 | 70,0 | 9,20 | |

Bestellbeispiel:

Elektro-Haftstab SAV 241.32 - D 09
 Benennung SAV - Nr. - Typ und Größe

PERMANENT-ELEKTRO-HAFTMAGNETE

SAV 241.40

elektrisch ausschaltbare Permanent-Magnete

Verwendung:

Aufgrund des permanent-magnetischen Haftsystems, das im stromlosen Zustand des Gerätes wirksam ist, werden diese Haftmagnete vorzugsweise dort eingesetzt, wo lange Haftzeiten erforderlich sind und nur für kurze Zeit oder gelegentlich keine Haftkraft erforderlich ist. Ferner erfolgt ihr Einsatz als Sicherheitsmagnet in Transporteinrichtungen und Hebezeugen, da bei Stromausfall eine Last zuverlässig gehalten wird. Um die Nennhaftkraft zu erreichen, sind die Stahlflächen der Haftseite vollständig vom Werkstück zu überdecken.

Ausführung:

Die Haftmagnete bestehen aus einem permanent-magnetischen Haftsystem zum Halten ferromagnetischer Werkstücke und aus einer Erregerwicklung, die im eingeschalteten Zustand das Magnetfeld an der Haftfläche neutralisiert und somit ein Abnehmen der Werkstücke bzw. ein Absetzen von Lasten ermöglicht.

Je nach Anwendungsfall sind die entsprechenden Unfall-Verhütungs-Vorschriften zu beachten.

Beim Einsatz der Geräte sind die Technischen Hinweise (Kapitel 10) zu beachten.

Nennspannung: 24 V DC
 Isolierstoffklasse: E
 Schutzart: Gerät IP 65
 nach DIN 40 050

Einschaltdauer:
 25% ED bei einer Spieldauer von < 2 min bzw.
 40% ED bei einer Spieldauer von < 0,5 min
 Die relative Einschaltdauer ist:

$$\text{rel. ED} = \frac{\text{Einschaltdauer}}{\text{Spieldauer}} \cdot 100 \%$$

Bei Einhaltung der angegebenen Werte für die Einschalt- und Spieldauer und einer Nennspannung von +5% bzw. -10% wird ein zuverlässiges Abschalten des permanent-magnetischen Systems erreicht. Damit ist ein sicheres Lösen der haftenden Teile gewährleistet. Die auftretende Restkraft beträgt dann max. 3% der Nennhaftkraft. Bei Dauerbetrieb wird dieser Haftmagnet thermisch nicht überlastet. Die dabei auftretende Übertemperatur der Erregerwicklung bewirkt jedoch eine Erhöhung der Resthaftkraft.

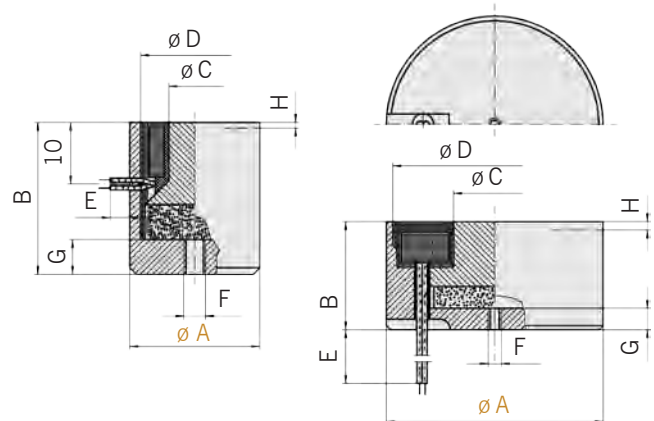
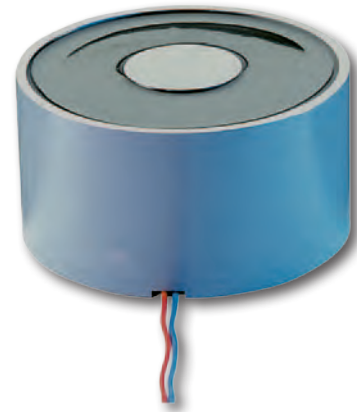

SAV 241.40 - 20

SAV 241.40 - 35
 bis SAV 241.40 - 150

| Abmessungen in mm | | | | | | | | Nennhaftkraft in N* | optimale Belegungsdicke in mm | Nennleistung in W | Induktivität unbelegt in H | Induktivität belegt in H | Gewicht in kg |
|-------------------|----|------|-------|-----|------|----|---|---------------------|-------------------------------|-------------------|----------------------------|--------------------------|---------------|
| A | B | C | D | E | F | G | H | | | | | | |
| 20 | 22 | 9,0 | 18,0 | 200 | M 4 | 5 | 1 | 40 | >2,5 | 3,6 | 0,11 | 0,8 | 0,04 |
| 35 | 28 | 11,2 | 33,0 | 200 | M 4 | 5 | 2 | 160 | >3,0 | 4,6 | 1,12 | 4,9 | 0,20 |
| 55 | 36 | 18,0 | 52,0 | 200 | M 5 | 6 | 2 | 420 | >4,5 | 9,0 | 0,82 | 4,65 | 0,50 |
| 70 | 45 | 24,0 | 65,6 | 200 | M 8 | 8 | 2 | 720 | >6,0 | 13,3 | 0,72 | 4,42 | 0,90 |
| 90 | 48 | 30,0 | 84,7 | 200 | M 8 | 8 | 2 | 1200 | >7,5 | 21,8 | 0,60 | 4,12 | 1,70 |
| 105 | 56 | 37,0 | 98,0 | 300 | M 10 | 10 | 3 | 1600 | >9,0 | 28,0 | 0,52 | 3,13 | 2,60 |
| 150 | 63 | 55,0 | 140,0 | 300 | M 16 | 16 | 3 | 3500 | >12,5 | 44,0 | 0,46 | 3,04 | 6,40 |

* Die Nennhaftkraftangaben beziehen sich auf 100 % Belegung der Haftfläche mit einem Werkstück aus St 37, geschliffen und optimaler Belegungsdicke.

Bestellbeispiel:

Permanent-Elektro-Haftmagnet SAV 241.40 - 150
 Benennung SAV - Nr. - A

PERMANENT-ELEKTRO-HAFTMAGNET

SAV 241.41

elektrisch ausschaltbare Permanent-Magnete

Verwendung:

Aufgrund des permanent-magnetischen Haftsystems, das im stromlosen Zustand des Gerätes wirksam ist, werden diese Haftmagnete vorzugsweise dort eingesetzt, wo lange Haftzeiten erforderlich sind und nur für kurze Zeit oder gelegentlich keine Haftkraft erforderlich ist. Ferner erfolgt ihr Einsatz als Sicherheitsmagnet in Transporteinrichtungen und Hebezeugen, da bei Stromausfall eine Last zuverlässig gehalten wird. Um die Nennhaftkraft zu erreichen, sind die Stahlflächen der Haftseite vollständig vom Werkstück zu überdecken.

Ausführung:

Die Haftmagnete bestehen aus einem permanent-magnetischen Haftsystem zum Halten ferromagnetischer Werkstücke und aus einer Erregerwicklung. Im eingeschalteten Zustand neutralisiert die Erregerwicklung das Magnetfeld an der Haftfläche und die Werkstücke lassen sich abnehmen bzw. absetzen. Wird die Erregerwicklung gleichsinnig geschaltet, verstärkt sie die Nennkraft. Je nach Anwendungsbereich sind die entsprechenden Unfall-Verhütungs-Vorschriften zu beachten. Beim Einsatz der Geräte sind die Technischen Hinweise (Kapitel 10) zu beachten.

Nennspannung: 24 V DC
 Isolierstoffklasse: E
 Schutzart: Gerät IP 65
 nach DIN 40050
 Einschaltdauer: 100 % ED

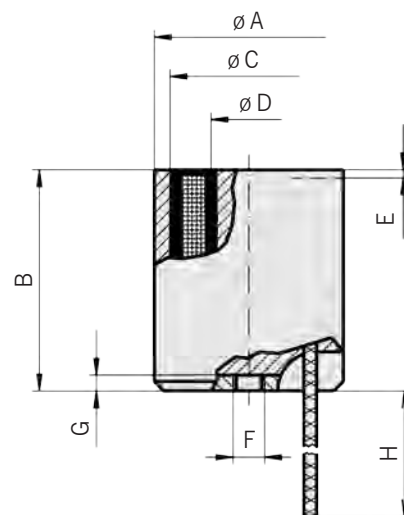

Hinweise zu technischen Daten:

Die max. Haftkräfte sind für St 37 angegeben und beziehen sich auf die optimale Werkstückdicke bei einem Luftspalt $\delta_L = 0$ und 100 % Belegung der Haftfläche. Die Werte sind für betriebswarmen Zustand aufgelistet. Bei Dauerbetrieb erfolgt keine thermische Überbelastung. Die auftretende Übertemperatur bewirkt jedoch eine Erhöhung der Resthaftkraft. Liegen dem Anwendungsfall andere Bedingungen zugrunde, reduziert sich die Nennhaftkraft (siehe Technische Hinweise, Kapitel 10).

Aus Sicherheitsgründen sollte je nach Anwendungsfall mit einem Sicherheitsfaktor gerechnet werden. Die Tabellenwerte der Nennleistung stellen zur Bestimmung der elektrischen Zubehörteile Maximalwerte dar und sind auf 20 °C Erregerwicklungstemperatur bei Nennspannung bezogen (VDE 0580 / 10.70 § 9.1). Bei Betrieb geht die Nennleistung in Abhängigkeit der prozentualen Einschaltdauer zurück.

| Abmessungen in mm | | | | | | | | Nennhaftkraft in N | optimale Belegungsstärke in mm | Ausschaltspannung in V | Leistung in W | Gewicht in kg |
|-------------------|----|----|------|---|-----|---|-----|--------------------|--------------------------------|------------------------|---------------|---------------|
| A | B | C | D | E | F | G | H | | | | | |
| 32,2 | 40 | 28 | 15,5 | 2 | M 4 | 5 | 200 | 260 | > 10,0 | 24 | 6 | 0,2 |

Bestellbeispiel:

Permanent-Elektro-Haftmagnet SAV 241.41
 Benennung SAV - Nr.

HOCHLEISTUNGS-EINFACHHUBMAGNETE

SAV 241.50

mit hoher Leistung

Ausführung:

Die quadratischen Magnete zeichnen sich durch eine enorme Hubarbeitsdichte und ein modulares Bausystem aus.

Sie werden überall dort eingesetzt, wo große Kräfte bei kleinem Bauraum gefordert werden, wie z.B.:

- Hochleistungs-Leistungsschalter
- Eisenbahntür-Verriegelungen
- Automatisierungstechnik
- Betätigungsfunktionen allgemeiner Art
- Parksysteme
- Modularer Aufbau
- Ausführungen: Litzen oder DIN-Stecker
- Optionen: siehe Zubehör
- Ankerbewegung von Hubanfangslage in die Hubendlage durch elektromagnetische Kräfte
- Rückstellung von Hubendlage in die Hubanfangslage durch äußere Kräfte bzw. durch interne Rückstellfeder
- Maximale Hubarbeit durch optimale Magnetkreisgestaltung
- Einbaulage beliebig, Kraftabnahme axial (Querkräfte führen zu erhöhter Lagerabnutzung)
- Geräte sind in ziehender oder drückender Ausführung einsetzbar
- Hubbegrenzung in Hubendlage und Hubanfangslage (verstellbar durch optionale Mutter)

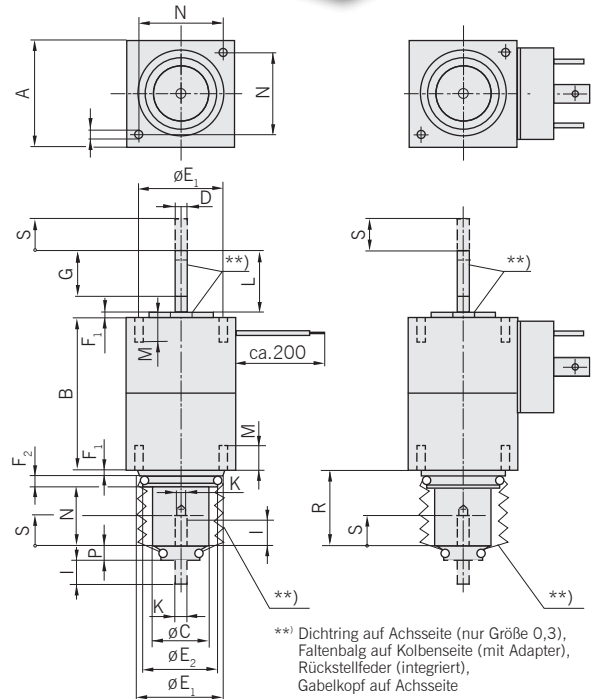
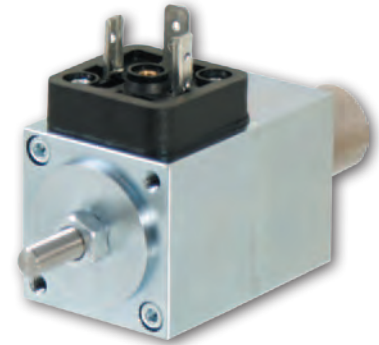

Die Produkte und Geräte sind gebaut und geprüft nach **DIN VDE 0580/07.2000**.

Standardspannung: 24 V DC
 Andere Werte als Standard auf Anfrage gegen Mehrpreis
 Thermische Klasse: F (Grenztemperatur 155 °C)

| Hub s in mm | Abmessungen in mm | | | | | | | | | | | | | | | | | Standardhub | Vorzugshübe | s _{max} | Gewichte in g | | |
|----------------|-------------------|-----|------|-----|----------------|----------------|----------------|----------------|------|------|----|-----|------|----|------|----|-----|-------------|-------------|------------------|---------------|-------|--------|
| | A | B | C | D | E ₁ | E ₂ | F ₁ | F ₂ | G | H | I | K | L | M | N | O | P | | | | R | Anker | gesamt |
| 5 | 25 | 55 | 11,5 | M4 | 20 | 18 | 2 | 2 | 11,5 | 10,5 | 8 | M4 | 11,5 | 6 | 19,8 | M3 | 4 | 14,5 | 5 | 10 | 42 | 92,5 | 46,4 |
| 10 | 35 | 53 | 18 | M6 | 28 | 24 | 2 | 3 | 17,6 | 20,5 | 12 | M6 | 17,6 | 8 | 27 | M4 | 5,5 | 25,5 | 10 | 5, 15, 20 | 47,5 | 107 | 58,5 |
| 20 | 70 | 110 | 35 | M10 | | | | | 20 | | | M10 | 25 | 10 | 54 | M6 | | 26 | 20 | 10, 30 | 54 | 177 | 85 |

| Technische Daten ohne Übererregung | | | | | | | | | | | | | | | | | |
|------------------------------------|------------------------------------|-----------------------------------|--------------------|---------------------------------|---------------------------------|-----------------------------------|--------------------|---------------------------------|---------------------------------|-----------------------------------|--------------------|---------------------------------|---------------------------------|-----------------------------------|--------------------|---------------------------------|---------------------------------|
| Hub s in mm | Halteleistung P ₂₀ in W | 100 % ED | | | | 40 % ED | | | | 25 % ED | | | | 5 % ED | | | |
| | | Nennleistung P ₂₀ in W | Hubarbeit W in Ncm | Anzugszeit t ₁ in ms | Abfallzeit t ₂ in ms | Nennleistung P ₂₀ in W | Hubarbeit W in Ncm | Anzugszeit t ₁ in ms | Abfallzeit t ₂ in ms | Nennleistung P ₂₀ in W | Hubarbeit W in Ncm | Anzugszeit t ₁ in ms | Abfallzeit t ₂ in ms | Nennleistung P ₂₀ in W | Hubarbeit W in Ncm | Anzugszeit t ₁ in ms | Abfallzeit t ₂ in ms |
| 05 | - | 20 | 13 | 107 | 49 | 39,5 | 20 | 90,5 | 40,2 | 57,5 | 23 | 99 | 39 | 173,5 | 42 | 92,5 | 46,4 |
| 10 | - | 20 | 11 | 109,5 | 64 | 39,5 | 20 | 107,2 | 56,4 | 57,5 | 23,5 | 107 | 58,5 | 173,5 | 47,5 | 107 | 58,5 |
| 20 | - | 20 | 9 | 143,5 | 93 | 39,5 | 19 | 141 | 88 | 57,5 | 25 | 177 | 85 | 173,5 | 54 | 177 | 85 |
| Technische Daten mit Übererregung | | | | | | | | | | | | | | | | | |
| 05 | 12,5 | - | - | - | - | 40 | 27 | 56 | 38,2 | 62 | 31,5 | 60,2 | 32,6 | 173 | 54 | 48,6 | 37,8 |
| 10 | 12,5 | - | - | - | - | 40 | 28,4 | 72 | 45,4 | 62 | 34,7 | 71,4 | 46,4 | 173 | 63,9 | 67,6 | 52,2 |
| 20 | 12,5 | - | - | - | - | 40 | 36 | 91,2 | 80,2 | 62 | 41,4 | 98,8 | 75,2 | 173 | 80 | 86 | 65,2 |

Bestellbeispiel:
 Hochleistungs-Einfachhubmagnet SAV 241.50 - 10
 Benennung SAV - Nr. - Hub

EINFACHHUBMAGNETE

SAV 241.51

kompakte Ausführung

Ausführung:

Bei diesen Einfachhubmagneten erfolgt die Hubbewegung von der Hubanfangslage in die Hubendlage durch elektromagnetische Kraftwirkung und die Rückstellung durch äußere Kräfte.

Mit ansteigendem Magnetkraftverlauf.

An den Magneten ist keine Hubbegrenzung für den Anker vorgesehen. Die Begrenzung muss durch das anzubauende Gerät vorgenommen werden. Die Einbauanlage ist beliebig, die Kraftabnahme nur in axialer Richtung vorzusehen.

Bei Geräten der Schutzklasse I ist die Schutzleiterverbindung nach DIN VDE 0100 vom Anwender sicherzustellen.

Die Produkte und Geräte sind gebaut und geprüft nach **DIN VDE 0580/07.2000**.

Standardspannung: 24 V DC

Andere Spannungen bis max. 60 V DC und in der Tabelle nicht aufgeführte ED gegen Mehrpreis möglich.

Schutzart: Gerät IP 20

Isolierstoffklasse: F



- ① Anker auch umgekehrt einsetzbar (Gewinde K_2 nach oben).
- ② Für drückende Kraftwirkung Stößel aus nichtmagnetischen Werkstoff (Ms oder dgl.) einführen.

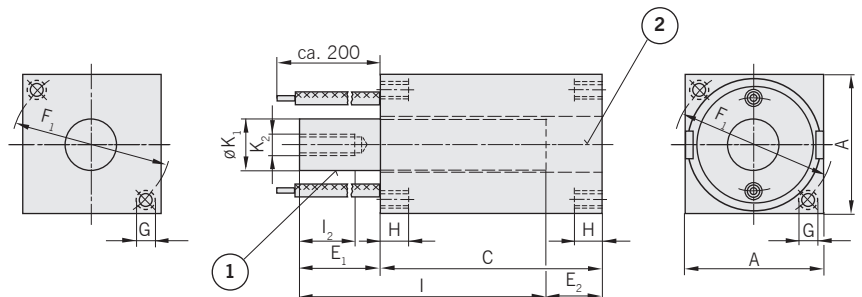

| Abmessungen in mm | | | | | | | | | | | |
|-------------------|------|----------------|----------------|----------------|-------|---|----------------|----------------|----------------|----|--|
| A | C | E ₁ | E ₂ | F ₁ | G | H | I ₂ | K ₁ | K ₂ | I | |
| 16 | 28 | 12 | 10 | 18 | M 2,5 | 4 | 10 | 7 | M 3 | 30 | |
| 20 | 32 | 15 | 13 | 22 | M 2,5 | 5 | 10 | 8 | M 3 | 34 | |
| 25 | 40 | 22 | 17 | 28 | M 3 | 5 | 10 | 9,5 | M 4 | 45 | |
| 30 | 46,5 | 20,5 | 17 | 33 | M 3 | 5 | 10 | 11,5 | M 4 | 50 | |

| Magnetkraft, Schaltzahlen und Eingangsleistungen | | | | | | | | | | | | | | |
|--|----------------------------------|---------------------------------|---------------------------------|----------------------------------|---------------------------------|---------------------------------|----------------------------------|---------------------------------|---------------------------------|----------------------------------|---------------------------------|---------------------------------|------------------|-------------------|
| Hub s in mm | 100 % ED | | | 40 % ED | | | 25 % ED | | | 5 % ED | | | Gewicht | |
| | Nennleistung P _N in W | Anzugszeit t ₁ in ms | Abfallzeit t ₂ in ms | Nennleistung P _N in W | Anzugszeit t ₁ in ms | Abfallzeit t ₂ in ms | Nennleistung P _N in W | Anzugszeit t ₁ in ms | Abfallzeit t ₂ in ms | Nennleistung P _N in W | Anzugszeit t ₁ in ms | Abfallzeit t ₂ in ms | Anker ca. m in g | Gesamt ca. m in g |
| 6 | 4 | 50 | 25 | 7,5 | 40 | 20 | 9,5 | 35 | 20 | 26 | 25 | 15 | 11 | 50 |
| 8 | 4,5 | 50 | 25 | 8 | 45 | 20 | 11 | 40 | 20 | 30 | 25 | 15 | 18 | 75 |
| 10 | 6 | 50 | 30 | 11 | 45 | 25 | 15 | 40 | 20 | 45 | 30 | 15 | 30 | 170 |
| 10 | 8 | 55 | 30 | 16 | 45 | 25 | 23 | 45 | 20 | 80 | 30 | 15 | 40 | 260 |

Bestellbeispiel:

Einfachhubmagnet SAV 241.51 - 8
Benennung SAV - Nr. - Hub

VERRIEGELUNGSMAGNETE

SAV 241.52

für hohe Querkräfte, stromlos entriegelt

Verwendung:

Elektromagnetische Verriegelungseinheit speziell für den Einsatz in Schutzvorrichtungen an Maschinen und Automatisierungseinrichtungen aller Art. Bei der Entwicklung wurde besonderer Wert auf kompakte Bauart, universelle Befestigungsmöglichkeit, sowie integrierte Rückmeldung der Verriegelungsfunktion gelegt. Die Forderungen der Unfallverhütungsvorschriften werden mit diesen Geräten zuverlässig und mit großer Sicherheit erfüllt.

Ausführung:

Magnetanker und Verriegelungsbolzen sind separat in wartungsfreien Lagern hoher Verschleißfestigkeit geführt. Die eingebauten Mikroschalter melden die jeweilige Lage des Riegelbolzens ca. 0,5 bis 1mm nach Verlassen der Hubanfangslage bzw. vor Erreichen der Hubendlage. Die Rückführung des Riegelbolzens in der Verriegelungsstellung erfolgt über eine eingebaute Feder.

Um einen schnellen und sicheren elektrischen Anschluss zu ermöglichen, wurde für den Hubmagneten und die Rückmeldung ein gemeinsamer Einbaustecker nach DIN 43651 verwendet.

Beim Betrieb der Verriegelungseinheit mit Spannungen über 48 V DC erfolgt der Anschluss der Hubmagneten über einen zusätzlich auf dem Magnetgehäuse montierten Gerätestecker nach DIN EN 175301-803 (DIN 43650).

Die Magnetkraftwerte werden erreicht bei 90% Nennspannung im betriebswarmen Zustand gemäß DIN VDE 0580/07.2000 und gelten für die Anschlussspannung 24 V DC. Bei Betrieb mit 100% Nennspannung erhöhen sich die Magnetkräfte um ca. 20%. Bei abweichender Anschlussspannung können die Magnetkräfte, bedingt durch den sich ändernden Kupferfüllfaktor über oder unter den angegebenen Werten liegen. Die Abfallzeiten beziehen sich auf gleichstromseitiges Schalten. Bei vorgeschaltetem Gleichrichter und wechselstromseitigen Schalten liegen die Abfallzeiten um den Faktor 2-3 höher.

Gerätesteckdosen sind im Lieferumfang nicht enthalten und müssen getrennt bestellt werden.

Oberfläche: Hubmagnet verzinkt
Riegelgehäuse: Aluminium

Technische Daten:

- Thermische Klasse nach DIN VDE 0580/07.2000 (F)
- Einschaltdauer 100%
- Schutzart nach IEC 60529: IP 64
- Anfangskraft / Riegelbolzen $F_A = 7 \text{ N}$
- Haltekraft / Riegelbolzen $F_H = 35 \text{ N}$
- Rückstellkraft / Riegelbolzen $F_R = 20 \text{ N}$
- Anzugszeit $t_1 = 120 \text{ msec}$
- Abfallzeit $t_2 = 100 \text{ msec}$
- Radialkraft / ruhend 3000 N

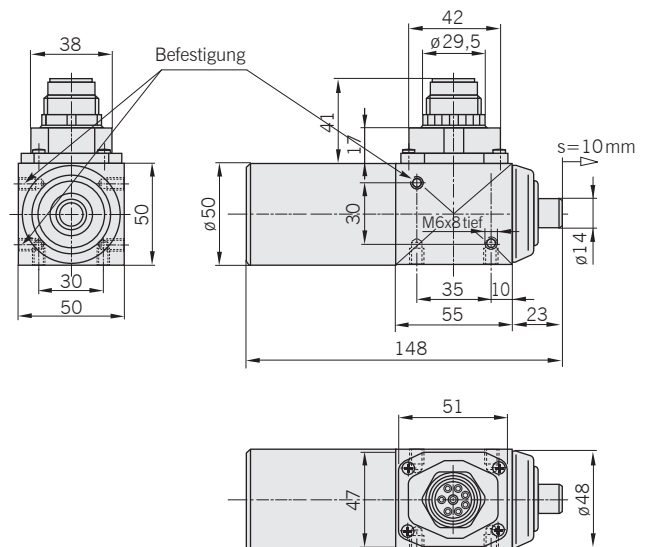

Schaltbild und Kontaktbelegung am Stecker (Magnet stromlos)

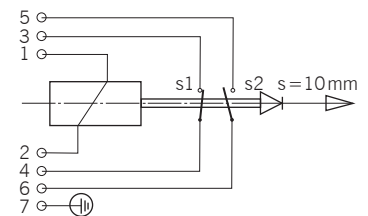

| Benennung | Funktion (stromlos) | Hub in mm | Leistung in W | Riegelbolzen \varnothing in mm | Signalgeber H_A H_E | Gewicht in kg |
|------------|---------------------|-----------|---------------|----------------------------------|-------------------------|---------------|
| SAV 241.52 | entriegelt | 10 | 18,5 | 14 | x x | 1,4 |

Sonderausführung auf Anfrage.

Bestellbeispiel:

Verriegelungsmagnet SAV 241.52
Benennung SAV - Nr.

VERRIEGELUNGSMAGNETE

SAV 241.53

für hohe Querkräfte, stromlos entriegelt

Verwendung:

Elektromagnetische Verriegelungseinheit speziell für den Einsatz in Schutzvorrichtungen an Maschinen und Automatisierungseinrichtungen aller Art. Bei der Entwicklung wurde besonderer Wert auf kompakte Bauart, universelle Befestigungsmöglichkeit, sowie integrierte Rückmeldung der Verriegelungsfunktion gelegt. Die Forderungen der Unfallverhütungsvorschriften werden mit diesen Geräten zuverlässig und mit großer Sicherheit erfüllt.

Ausführung:

Magnetanker und Verriegelungsbolzen sind separat in wartungsfreien Lagern hoher Verschleißfestigkeit geführt. Die eingebauten Mikroschalter melden sie jeweilige Lage des Riegelbolzens ca. 0,5 bis 1mm nach Verlassen der Hubanfangslage bzw. vor Erreichen der Hubendlage. Die Rückführung des Riegelbolzens in der Verriegelungsstellung erfolgt über eine eingebaute Feder.

Um einen schnellen und sicheren elektrischen Anschluss zu ermöglichen, wurde für den Hubmagneten und die Rückmeldung ein gemeinsamer Einbaustecker nach DIN 43651 verwendet.

Beim Betrieb der Verriegelungseinheit mit Spannungen über 48 V DC erfolgt der Anschluss der Hubmagneten über einen zusätzlich auf dem Magnetgehäuse montierten Gerätestecker nach DIN EN 175301-803 (DIN 43650).

Die Magnetkraftwerte werden erreicht bei 90% Nennspannung im betriebswarmen Zustand gemäß DIN VDE 0580/07.2000 und gelten für die Anschlussspannung 24 V DC. Bei Betrieb mit 100% Nennspannung erhöhen sich die Magnetkräfte um ca. 20%. Bei abweichender Anschlussspannung können die Magnetkräfte, bedingt durch den sich ändernden Kupferfüllfaktor über oder unter den angegebenen Werten liegen. Die Abfallzeiten beziehen sich auf gleichstromseitiges Schalten. Bei vorgeschaltetem Gleichrichter und wechselstromseitigen Schalten liegen die Abfallzeiten um den Faktor 2-3 höher.

Gerätesteckdosen sind im Lieferumfang nicht enthalten und müssen getrennt bestellt werden.

Oberfläche: Hubmagnet verzinkt
Riegelgehäuse: Aluminium

Technische Daten:

- Thermische Klasse nach DIN VDE 0580/07.2000 (F)
- Einschaltdauer 100%
- Schutzart nach IEC 60529: IP 64
- Anfangskraft / Riegelbolzen $F_A = 7 \text{ N}$
- Haltekraft / Riegelbolzen $F_H = 35 \text{ N}$
- Rückstellkraft / Riegelbolzen $F_R = 20 \text{ N}$
- Anzugszeit $t_1 = 120 \text{ msec}$
- Abfallzeit $t_2 = 100 \text{ msec}$
- Radialkraft / ruhend 3000 N

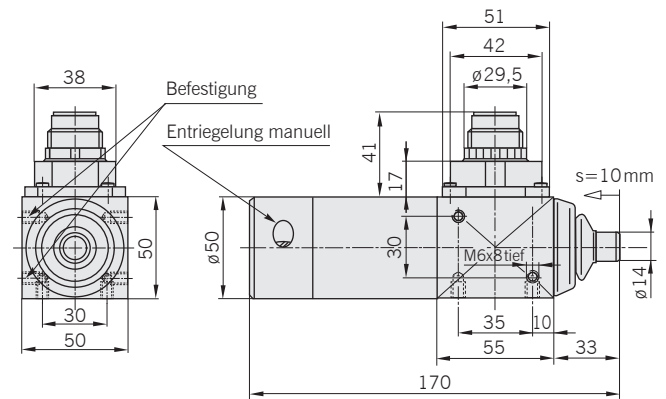

Schaltbild und Kontaktbelegung am Stecker (Magnet stromlos)

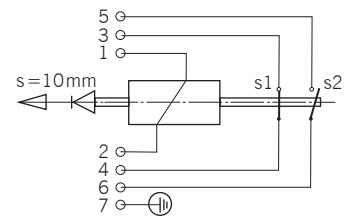

| Benennung | Funktion (stromlos) | Hub in mm | Leistung in W | Riegelbolzen \varnothing in mm | Signalgeber H_A H_E | Gewicht in kg |
|------------|---------------------|-----------|---------------|----------------------------------|-------------------------|---------------|
| SAV 241.53 | verriegelt | 10 | 18,5 | 14 | x x | 1,4 |

Sonderausführung auf Anfrage.

Bestellbeispiel:

Verriegelungsmagnet SAV 241.53
Benennung SAV - Nr.

Rundsteckverbindung nach DIN 43651

Verwendung:

Rundsteckdosen nach DIN 43651 werden verwendet für den elektrischen Anschluss von Verriegelungseinheiten. Der Steckverbinder wird in 6poliger Ausführung mit Erdanschluss geliefert. Die Befestigung wird über eine zum Lieferumfang gehörende Zylinderschraube vorgenommen. Dadurch wird eine wirksame Abdichtung der Kombination gewährleistet sowie ein unbeabsichtigtes Lösen der Steckverbindung verhindert.

Ausführung:

Zur Kabelabdichtung dient eine Kabelverschraubung PG 11. Die Verdrahtung erfolgt durch Crimpen, der max. anschließbare Leiterquerschnitt beträgt 1,5 mm². Im gesteckten und gesicherten Zustand wird die Schutzart IP 65 nach IEC 60529 erreicht. Die zulässige Dauergrenztemperatur beträgt 90°C. Kurzzeitig sind 120°C ohne Schaden für die Steckverbindung zulässig.

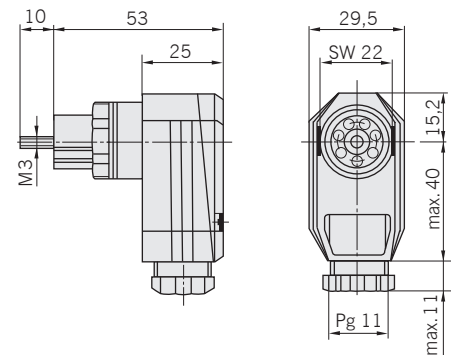

Bestellbeispiel:

Rundsteckverbindung
Benennung

SAV 241.90
SAV - Nr.





| Zubehör quadratisch | Standard | Sonderzubehör auf Anfrage | bedingt einsetzbar |
|---|----------|---------------------------|--------------------|
| Steckeranschluss | | ✓ | |
| freie Litzenenden 200 mm | ✓ | | |
| ohne Faltenbalg | ✓ | | |
| Faltenbalg Zugseite / Dichtring Druckseite | | ✓ | |
| Gewindestange Druckseite | ✓ | | |
| Gewindestange Zugseite* | | ✓ | |
| Sechskantmutter Druckseite | ✓ | | |
| ohne Rückstellfeder | ✓ | | |
| mit Rückstellfeder | | ✓ | |
| ohne Gabelkopf | ✓ | | |
| Gabelkopf mit ES-Bolzen | | | |
| mit Gabelkopf GKO M3 (mit/ohne ES-Bolzen) | | ✓ | |
| mit Gabelkopf GKO M4 (mit/ohne ES-Bolzen) | | ✓ | |
| mit Gabelkopf GKO M5 (mit/ohne ES-Bolzen) | | ✓ | |
| mit Gabelkopf GKO M6 (mit/ohne ES-Bolzen) | | ✓ | |
| mit Gabelkopf GKO M8 (mit/ohne ES-Bolzen) | | ✓ | |
| mit Gabelkopf GKO M10 (mit/ohne ES-Bolzen) | | ✓ | |
| mit Gabelkopf GKO M12 (mit/ohne ES-Bolzen) | | ✓ | |
| Steckverbinder mit Brücken-GR GDSB 211 2A | | ✓ | |
| Steckverbinder mit Brücken-GR GDSB V211 4A | | ✓ | |
| Steckverbinder ohne Brücken-GR GD311 2A | | ✓ | |
| Schaltgerät mit Überregung - Nennleistung max. 48 W | | | ✓ |

* nur in Verbindung mit Faltenbalg Zugseite/Dichtring Druckseite

KAPITELÜBERSICHT

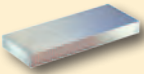
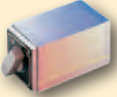
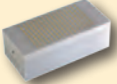
KAPITEL 8

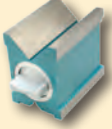
Seite 143 - 154

| | SAV-ART.-NR. | POLTEILUNG | BEMERKUNGEN | SEITE |
|---|--------------|------------|---|-------|
| LAMELLEN-AUFLEGEPLATTEN / SPANNLEISTEN LAMELLEN-BLÖCKE | | | | |
|  | 248.01 | 4 mm | zum Auflegen auf Rundmagnete mit Parallelpolteilung | 145 |
| | 248.02 | 4 mm | zum Auflegen auf Magnet-Spannplatten mit Querpolteilung | 145 |
| | 248.03 | 4 mm | zum Auflegen auf Magnet-Spannplatten | 146 |
| | 248.40 | – | zum Spannen von nichtmagnetischen Werkstücken | 146 |
| | 248.60 | 4 mm | zum Aufsetzen auf Magnet-Spannplatten | 147 |
| | 248.61 | 4 mm | Lamellen-Blocksatz im Kunststoffkoffer | 147 |
| PERMANENT-MAGNET-SPANNBLÖCKE | | | | |
|  | 242.01 | 1,3 - 4 mm | 2 bzw. 3 magnetische Spannflächen | 148 |
| | 242.02 | 1,5 mm | mit 3 magnetischen Spannflächen, ein- und ausschaltbar | 148 |
| | 242.07 | – | 1 magnetische Spannfläche, schaltbar | 149 |
| | 242.11 | 4 mm | 4 magnetische Spannflächen auch rostfreie Ausführung | 149 |
| NEODYM-MAGNET-SPANNBLÖCKE | | | | |
|  | 242.05 | 6 mm | extrem hohe Haftkraft | 150 |
| | 242.12 | 6 mm | für Drahterosion, rostfrei, mit extrem hoher Haftkraft | 150 |
| MAGNET-LEISTEN | | | | |
|  | 240.62 | – | universell einsetzbar | 151 |
| | 243.15 | 1,3 mm | mit Querpolteilung | 151 |
| PERMANENT-MAGNET-PRISMEN | | | | |
|  | 242.21 | bipol | 4 magnetische Haftflächen, 2 gegenüberliegende Schaltstellen | 152 |
| | 242.22 | bipol | 2 magnetische Kontaktflächen, gemeinsam ein- und ausschaltbar | 152 |
| | 242.25 | bipol | 2 magnetische Kontaktflächen, gemeinsam ein- und ausschaltbar | 153 |
| | 242.29 | – | 3 magnetische Haftflächen, in abgedichteter Ausführung | 153 |
| | 242.31 | bipol | 4 magnetische Haftflächen; haftstarkes Prisma, schaltbar | 154 |
| PRÄZISIONS-SINUS-WINKEL-EINSTELLGERÄT | | | | |
|  | 487.40 | – | einfache Handhabung durch magnetische Haftung | 154 |

ANWENDUNGEN

► ELEKTRO-PERMANENT-MAGNET mit Wechseipolplatte

Größe:

600 x 400 mm

Werkstück:

Führungswagen

Bearbeitung:

Schleifen der Kopf- und Seitenflächen

Beschreibung:

- Aufnahme im Prisma
- mit Anschlägen und magnetisch aktiver Ausrichtung
- Polplatte wechselbar

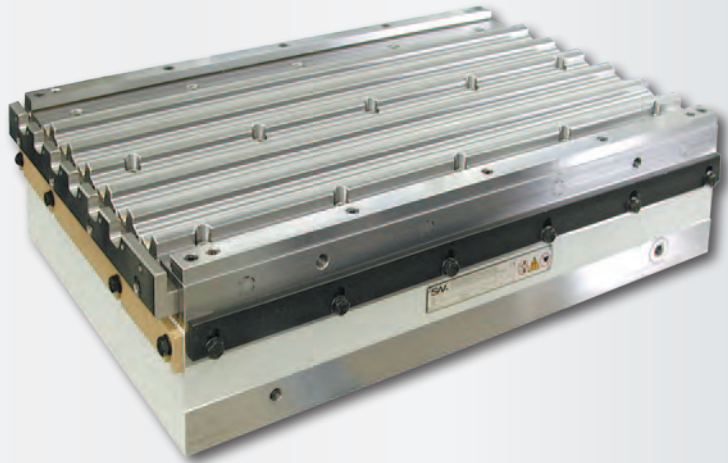

► ANGETRIEBENE POLPLATTE in Spezialausführung

Größe:

Durchmesser 830 mm

Werkstück:

Wälzlager

Bearbeitung:

Parallel-Schleifen auf Segment-Schleifmaschinen

Beschreibung:

- Polplatte über Zahnkranz angetrieben
- Magnetsystem stehend zum automatisierten Schleifen
- 24 einzeln beaufschlagte Segmente

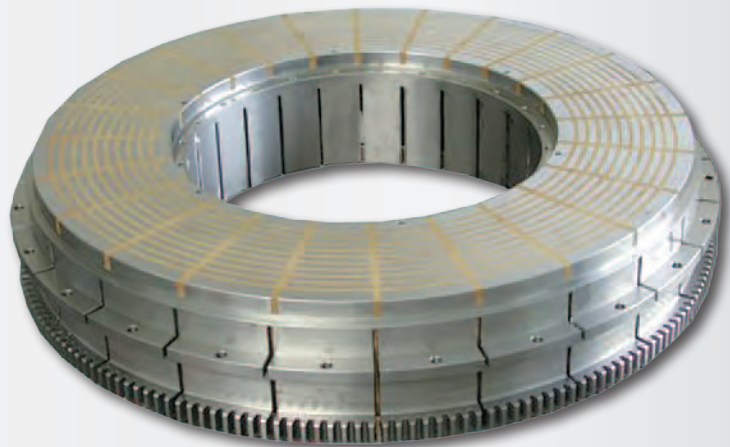

LAMELLEN-AUFLEGEPLATTEN



SAV 248.01

zum Auflegen auf Rundmagnete mit Parallelpolteilung

Verwendung:

Zum Spannen von profilierten Werkstücken auf Magnet mit Parallelpolteilung.

Ausführung:

In den Auflageplatten können jegliche Art und Form von Profilierungen – auch von uns – eingearbeitet werden. Hierbei maximale Einarbeitbarkeit beachten. Befestigung auf Magnet nach Vereinbarung. Lamellenverlauf muss parallel zu Basismagnet sein.

Polteilung: Stahl 3 mm, Messing 1 mm
Maximale Einarbeitbarkeit: 8 mm

Es können durch den Fertigungsprozess Verfärbungen auftreten, die jedoch kein technischer Mangel sind.

| Abmessungen in mm | | Gewicht in kg |
|-------------------|----|---------------|
| A | B | |
| 155 | 25 | 4,0 |
| 200 | 25 | 6,0 |
| 250 | 25 | 10,0 |
| 300 | 25 | 14,0 |
| 350 | 25 | 19,0 |
| 400 | 30 | 30,0 |

weitere Abmessungen auf Anfrage

Bestellbeispiel:

Lamellen-Auflageplatte SAV 248.01 - 400
Benennung SAV - Nr. - A

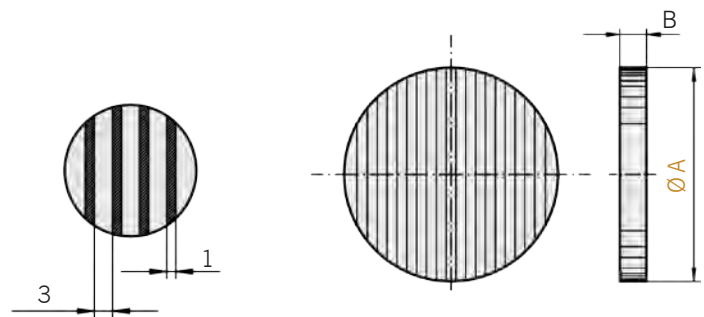
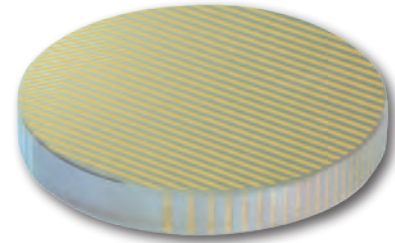

LAMELLEN-AUFLEGEPLATTEN



SAV 248.02

zum Auflegen auf Magnet-Spannplatten mit Querpolteilung

Verwendung:

Als Auflageplatte für Magnete mit Querpolteilung. Nur in Verbindung mit Magnet-Spannplatte bei gleichgerichtetem Lamellenverlauf einsetzbar. Besonders geeignet in Verbindung mit Magnet-Spannplatte SAV 243.11 (Kapitel 1)

Ausführung:

Die Polplatte kann in jeder gewünschten Form bearbeitet werden.

Polteilung: Stahl 3 mm, Messing 1 mm
Profiltiefe: max. 8 mm

| Abmessungen in mm | | | Gewicht in kg |
|-------------------|-----|----|---------------|
| A | B | C | |
| 250 | 150 | 25 | 7,5 |
| 300 | 150 | 25 | 9,0 |
| 400 | 150 | 25 | 12,0 |
| 300 | 200 | 25 | 12,0 |
| 400 | 200 | 25 | 16,0 |
| 250 | 250 | 25 | 12,5 |
| 400 | 250 | 25 | 19,5 |

Sondergrößen lieferbar.

Bestellbeispiel:

Lamellen-Auflageplatte SAV 248.02 - 250 x 150
Benennung SAV - Nr. - A x B

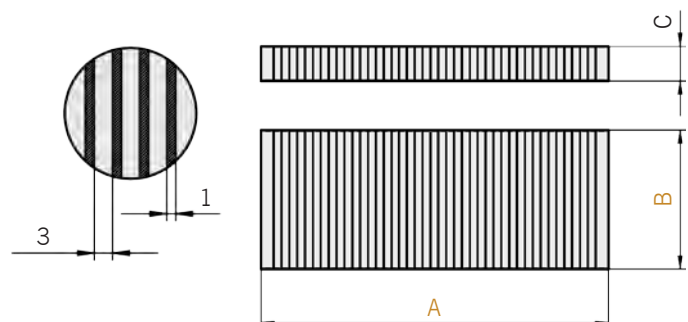
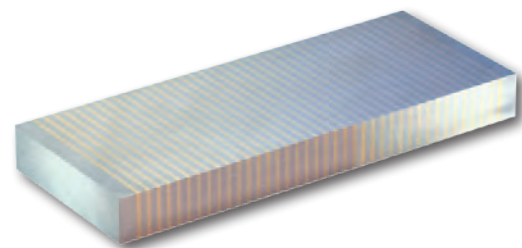

LAMELLEN-AUFLEGPLATTEN



SAV 248.03

zum Auflegen auf Magnet-Spannplatten

Verwendung:

Zum Auflegen auf Magnetspannplatten bei gleichgerichtetem Lamellenverlauf, um das Magnetfeld in das Werkstück zu leiten. Jede gewünschte Form ist einarbeitbar.

Ausführung:

Befestigung auf Magnet nach Vereinbarung.

Polteilung: Stahl 3 mm,
Messing 1 mm

Profiltiefe: max. 8 mm

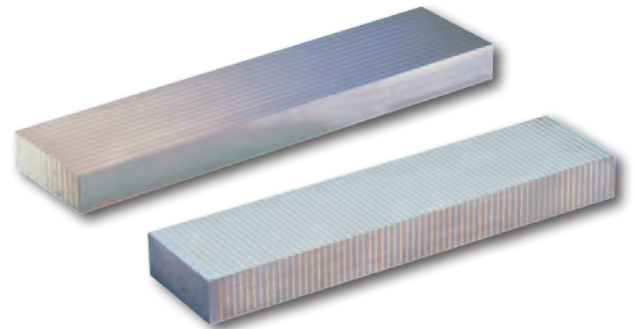

Ausführung mit Querspolteilung

| Abmessungen in mm | | | Gewicht in kg |
|-------------------|-----|----|---------------|
| A | B | C | |
| 250 | 75 | 25 | 3,8 |
| 500 | 75 | 25 | 7,5 |
| 250 | 100 | 25 | 5,0 |
| 500 | 100 | 25 | 10,0 |
| 400 | 75 | 25 | 6,0 |
| 250 | 75 | 40 | 6,0 |
| 500 | 75 | 40 | 12,0 |
| 200 | 100 | 40 | 6,4 |
| 400 | 100 | 40 | 12,8 |
| 500 | 100 | 40 | 16,0 |

Ausführung mit Längspolteilung

| Abmessungen in mm | | | Gewicht in kg |
|-------------------|-----|----|---------------|
| A | B | C | |
| 320 | 75 | 25 | 4,8 |
| 650 | 75 | 25 | 9,8 |
| 320 | 100 | 40 | 10,1 |
| 650 | 100 | 40 | 20,5 |

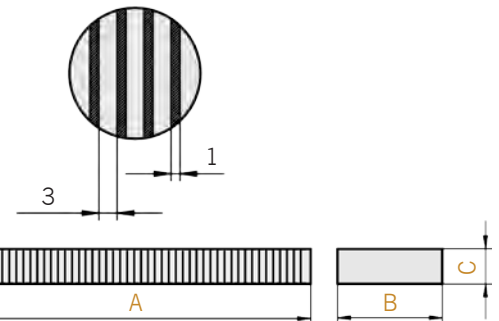

Bestellbeispiel:

Lamellen-Auflegeplatte SAV 248.03 - 400 x 100 x 40
Benennung SAV - Nr. - A x B x C

SPANNLEISTEN



SAV 248.40

zum Spannen von nichtmagnetischen Werkstücken

Verwendung:

Zum sicheren Spannen nichtmagnetischer Werkstoffe auf Magneten.

Ausführung:

Die Spannleisten sind aus ferromagnetischem Metall gefertigt und an der Längsseite mit einer federnden Leiste versehen, welche beim Einschalten des Magneten das Werkstück zur Auflage drückt (Niederzugeffekt).

Die Lieferung erfolgt paarweise.

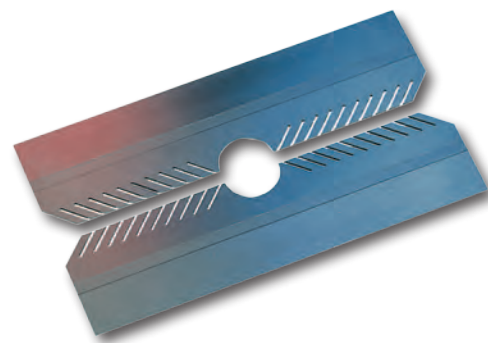

| Abmessungen in mm | | | Gewicht in kg |
|-------------------|-----|----|---------------|
| A | B | C | |
| 100 | 4,0 | 45 | 0,30 |
| 150 | 1,0 | 40 | 0,10 |
| 150 | 1,6 | 43 | 0,20 |
| 150 | 2,8 | 43 | 0,35 |
| 250 | 3,7 | 52 | 0,70 |

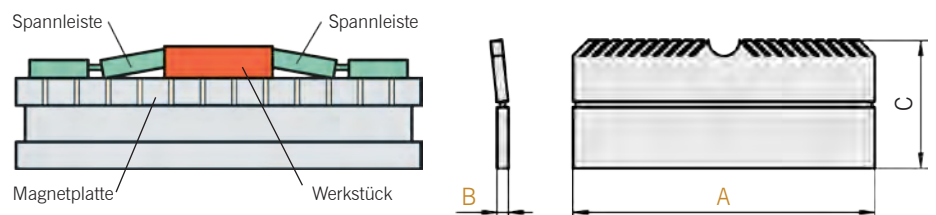

Bestellbeispiel:

Spannleiste SAV 248.40 - 250 x 3,7
Benennung SAV - Nr. - A x B

LAMELLEN-BLÖCKE



SAV 248.60

zum Aufsetzen auf Magnet-Spannplatten

Verwendung:

In Verbindung mit Magnet-Spannplatten bei gleichgerichtetem Lamellenverlauf für die Bearbeitung unregelmäßiger Werkstücke. In die Blöcke können jede Art von Profilierungen eingearbeitet werden.

Ausführung:

Längs- und Querpolteilung sowie Prismen.

Polteilung: 3 mm Stahl, 1 mm Messing

Profiltiefe: max. 8 mm

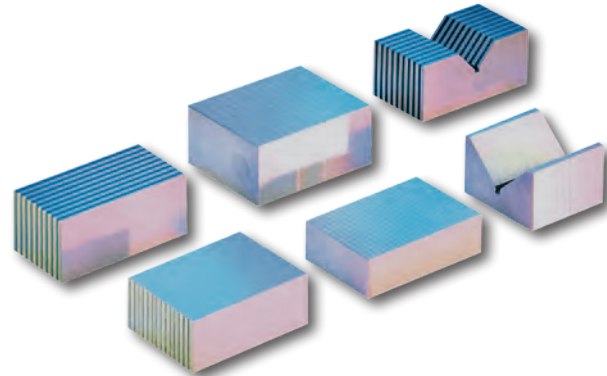

| Abmessungen in mm | | | Pol- richtung | Aus- führung | Gewicht in kg |
|-------------------|----|----|------------------|-----------------|------------------|
| A | B | C | | | |
| 65 | 60 | 40 | Querpol (Q) | Prisma (P) | 0,8 |
| 72 | 45 | 22 | Querpol (Q) | eben (E) | 0,5 |
| 75 | 60 | 30 | Längspol (L) | eben (E) | 0,7 |
| 80 | 60 | 30 | Querpol (Q) | eben (E) | 0,7 |
| 80 | 80 | 50 | Querpol (Q) | eben (E) | 2,5 |
| 90 | 62 | 33 | Längspol (L) | eben (E) | 0,8 |
| 100 | 50 | 40 | Längspol (L) | eben (E) | 1,7 |
| 100 | 50 | 40 | Längspol (L) | Prisma (P) | 1,0 |
| 100 | 70 | 41 | Querpol (Q) | eben (E) | 2,1 |
| 100 | 70 | 48 | Längspol (L) | eben (E) | 2,7 |
| 120 | 80 | 50 | Querpol (Q) | eben (E) | 3,8 |

Sondergrößen auf Anfrage.

Bestellbeispiel:

Lamellen-Block SAV 248.60 - 75 x 60 x 30 - L - E

Benennung SAV Nr. - A x B x C - Polrichtung - Ausführung

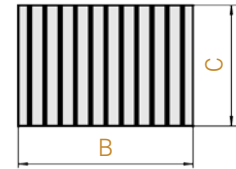
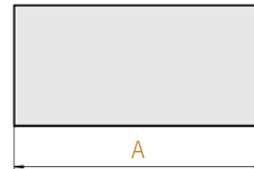

LAMELLEN-BLOCKSATZ



SAV 248.61

im Kunststoffkoffer

Verwendung:

In Verbindung mit Magnet-Spannplatten für die Bearbeitung unregelmäßiger Werkstücke. In die Blöcke können jede Art von Profilierungen eingearbeitet werden.

Ausführung:

Lamellenblocksatz mit Längs- und Querpolteilung sowie Prismen im Koffer.

Polteilung: 3 mm Stahl
1 mm Messing

Profiltiefe: max. 8mm

Gesamtgewicht: 7,6 kg



| Abmessungen in mm | | | Aus- führung | Anzahl der Polblöcke |
|-------------------|----|----|-----------------|-------------------------|
| A | B | C | | |
| 56 | 32 | 15 | Querpol | 2 x |
| 96 | 57 | 26 | Querpol | 2 x |
| 96 | 53 | 22 | Längspol | 2 x |
| 56 | 68 | 47 | mit Prisma | 2 x |

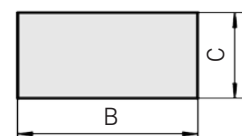

Bestellbeispiel:

Lamellen-Blocksatz SAV 248.61

Benennung SAV - Nr.

PERMANENT-MAGNET-SPANNBLÖCKE



SAV 242.01

mit Fein- und Feinstpolteilung

Zum Profilieren und Bearbeiten von kleinen Werkstücken, wie Stempel etc. Zum Spannen von dünnen Teilen empfiehlt sich der Spannblock MH 204 mit Feinstpolteilung.

Ausführung:

Zwei bzw. drei magnetische Spannflächen, Polteilung 4 mm, bei MH 204 Polteilung 1,3 mm.
Spannblöcke MH 201S bis MH 203S aus SmCo₅-Magneten mit extrem hoher Haftkraft für schwer spannbare Werkstoffe.

Nennhaftkraft:

80 N/cm² für MH 201 bis MH 204
180 N/cm² für MH 201-S bis MH 204-S

Magnetfeldhöhe: 6 mm

Abnutzbarkeit der Polplatte:

14 mm für MH 201 und MH 202
6 mm für MH 203 und MH 204

| Typ | | Abmessungen in mm | | | max. Winkelabweichung | Haftflächen | Gewicht in kg |
|--------|---------|-------------------|-----|----|-----------------------|--|---------------|
| A | B | C | | | | | |
| MH 201 | MH 201S | 100 | 100 | 50 | 5' | 1 Fläche 100 x 100 2 Flächen 100 x 50 | 3,6 |
| MH 202 | MH 202S | 100 | 50 | 50 | 5' | 3 Flächen 100 x 50 | 1,7 |
| MH 203 | MH 203S | 100 | 25 | 25 | 5' | 2 Flächen 100 x 25 | 0,5 |
| MH 204 | - | 100 | 25 | 25 | 5' | 2 Flächen 100 x 25 | 0,5 |

Bestellbeispiel:

Permanent-Magnet-Spannblock SAV 242.01 - MH 201
Benennung SAV - Nr. - Typ

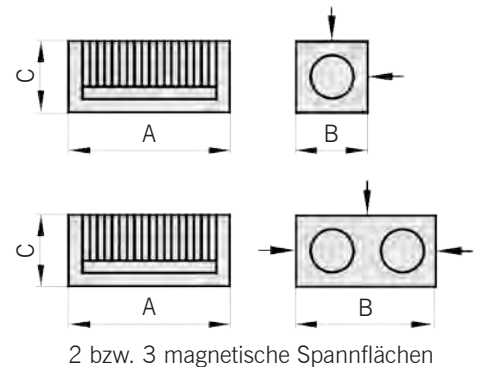
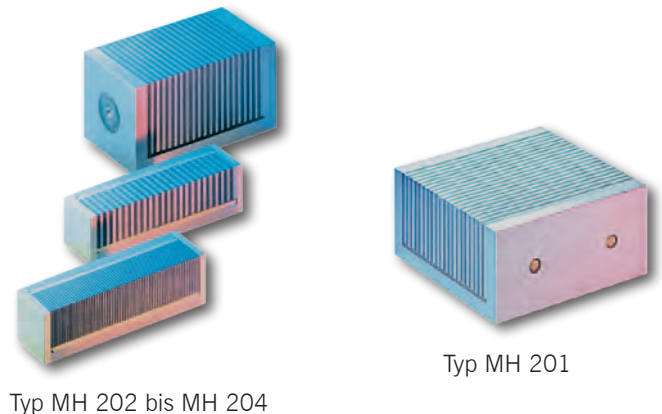

PERMANENT-MAGNET-SPANNBLÖCKE



SAV 242.02

mit drei magnetischen Spannflächen

Verwendung:

Zum Winklig- und Parallelschleifen von kleinen und mittelgroßen Werkstücken.

Ausführung:

Ein- und ausschaltbar mit Drehknopf.
3 magnetische Haftflächen.

Nennhaftkraft: 60 N/cm²

Magnetfeldhöhe: 2 mm

Lamellen: 0,5 mm Ms / 1,0 mm St

| Abmessungen in mm | | | | | Gewicht in kg |
|-------------------|------|-------|-----|-------|---------------|
| A | B | C | D | P | |
| 55 | 90,5 | 125,5 | 146 | 0,5+1 | 2,8 |
| 70 | 90,5 | 125,5 | 151 | 0,5+1 | 4,0 |

Bestellbeispiel:

Permanent-Magnet-Spannblock SAV 242.02 - 55
Benennung SAV - Nr. - A

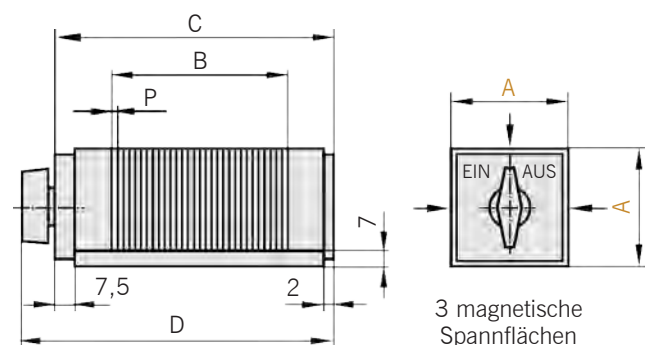
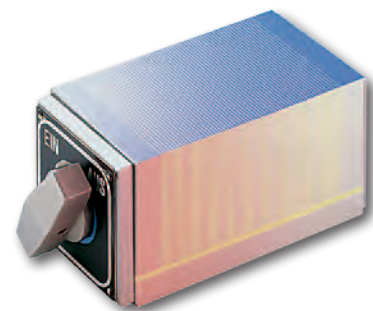

PERMANENT-MAGNET-SPANNBLÖCKE



SAV 242.07

schaltbar

Verwendung:

In Verbindung mit Magnetspannplatten, um Werkstücke mit vorspringenden Partien, Schmalseiten, Schablonen etc. zu schleifen.

Ausführung:

Schaltbarer Permanent-Magnet mit Spannfläche auf der Oberseite. Seitenflächen winkelig zueinander geschliffen.

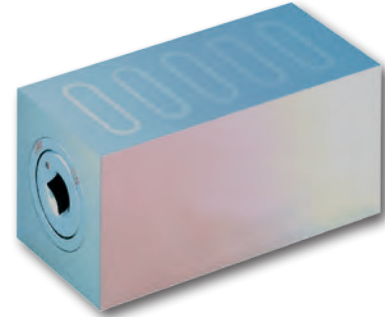

| Abmessungen in mm | | | | | | | Gewicht in kg |
|-------------------|----|----|----|----|-----|----|---------------|
| A | B | C | D | E | F | G | |
| 115 | 40 | 40 | 75 | 30 | M 5 | 7 | 1,3 |
| 135 | 50 | 60 | 80 | 40 | M 6 | 10 | 2,9 |

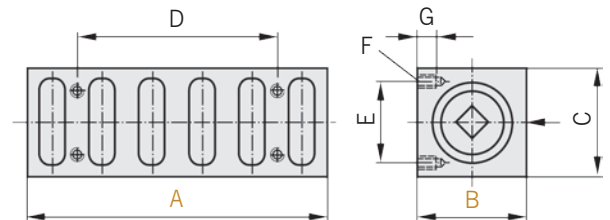

1 magnetische Spannfläche

Bestellbeispiel:

Permanent-Magnet-Spannblock SAV 242.07 - 135 x 50
Benennung SAV - Nr. - A x B

PERMANENT-MAGNET-SPANNBLÖCKE



SAV 242.11

mit vier magnetischen Spannflächen, auch rostfreie Ausführung

Verwendung:

Zum Parallel- und Winkligschleifen von kleinen und mittelgroßen Werkstücken.

Ausführung:

Stabile Konstruktion mit guter Magnetkraft. Lamellen aus 2 mm Ms / 2 mm St.

Nennhaftkraft Standard: 50 N/cm²
Nennhaftkraft rostfrei (RF): 30 N/cm²
Magnetfeldhöhe: 2 mm
Abnutzbarkeit der Polplatte: 4 mm

SAV 242.11 - RF bestehend aus nichtrostenden, hochlegierten Chromstahl-Polen. Vorwiegend geeignet für den Einsatz auf Draht-Erodiermaschinen.

| Abmessungen in mm | | | | | Gewicht in kg |
|-------------------|-----|----|----|-------|---------------|
| A | B | C | D | P | |
| 140 | 115 | 64 | 64 | 2 + 2 | 3,1 |
| 160 | 135 | 64 | 64 | 2 + 2 | 4,0 |

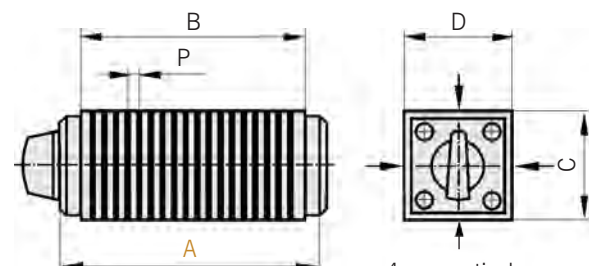

4 magnetische Spannflächen

Bestellbeispiel:

Permanent-Magnet-Spannblock SAV 242.11 - 140 - RF
Benennung SAV - Nr. - A - Ausführung

NEODYM-MAGNET-SPANNBLÖCKE

mit $P = 6$ mm Querpolteilung, Neodym-Eisen-Bor-Magnete, extrem hohe Haftkraft

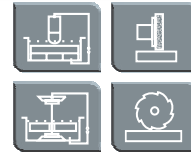

SAV 242.05
SAV 242.12

Verwendung:

Für schwer spannbar Werkstücke, wie **Ferrotic**, **Hartmetall** mit Kobaltanteil, sehr **kleine Werkstücke**.

Zum schnellen und einfachen Spannen – auch von Werkstücken mit komplizierten Erodierkonturen oder schwer spannbar Werkstücken.

Ausführung:

Extrem hohe Haftkraft durch speziell entwickeltes Verfahren. Stabiler Ganzstahlkörper. EIN-AUS-Schaltung an der Stirnseite. Größere Ausführungen auch mit kraftbetätigtem Schaltmechanismus – auf Anfrage lieferbar. Lamellen aus 4 mm St und 2 mm Messing mit NdFeB-Magneten im Polspalt.

Nennhaftkraft
auf induzierbarer St-Fläche: 180 N/cm²
Magnetfeldhöhe: ca. 4 mm
Abnutzbarkeit der Polplatte: 3 mm

Mit Adaption für Null-Punkt Spannsystem lieferbar.

In rostfreier Ausführung SAV 242.12:

Hohe Haftkraft durch speziell entwickeltes Verfahren. Stabiler Ganzstahlkörper. EIN-/AUS-Schaltung an der Stirnseite. Präzisionsgeschliffene Ausführung. Gehäuse, Einschalter und Polgitter nicht rostend, Pole aus St.



Mehrfachspannung kleiner Teile über nichtmagnetische Schablone

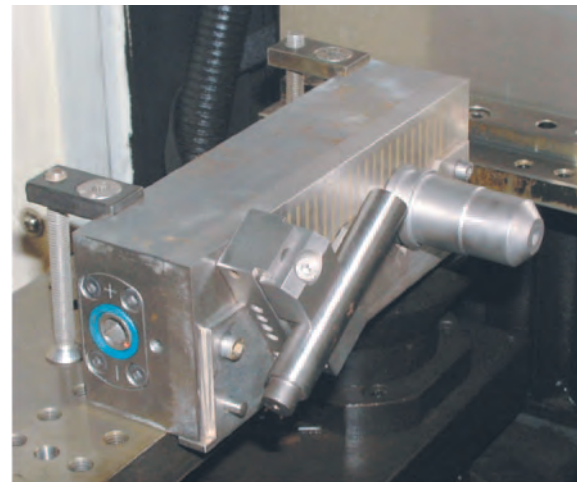

| Typ | Abmessungen in mm | | | | | | | | Gewicht in kg |
|--------|-------------------|----|-------------|-----|-------|----|----|----|---------------|
| | A | B | C $\pm 0,5$ | D | E | F | G | H | |
| ND 100 | 140 | 70 | 51,0 | 102 | 118,0 | 35 | 62 | 12 | 3,0 |
| ND 200 | 200 | 70 | 51,0 | 157 | 178,0 | 36 | 62 | 12 | 4,2 |

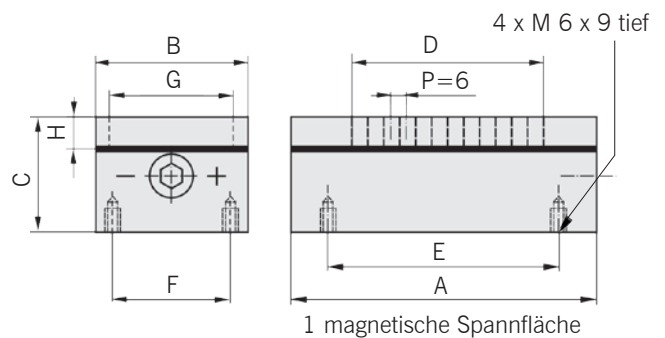

Bestellbeispiel:

Neodym-Magnet-Spannblock SAV 242.05 - ND 100
Benennung SAV - Nr. - Typ

Bestellbeispiel:

Neodym-Magnet-Spannblock, rostfrei SAV 242.12 - ND 100
Benennung SAV-Nr. - Typ

HAFTMAGNET-LEISTEN

universell einsetzbar

Ausführung:

Sehr große Haftkraft. Mit normalem Werkzeug ohne Beeinflussung der Magnetkraft bearbeitbar.

Befestigungsgewinde auf Rückseite für Schraube M6.

Maximale Einsatztemperatur: 85 °C

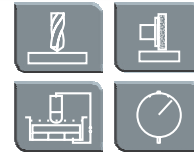

SAV 240.62



| Länge | Abmessungen in mm | | | Nennhaftkraft in daN | Anzahl Gewinde | Gewicht in kg |
|-------|-------------------|------|--|----------------------|----------------|---------------|
| | Breite | Höhe | | | | |
| 50 | 30 | 30 | | 25 | 1 | 0,35 |
| 100 | 30 | 30 | | 50 | 2 | 0,70 |
| 200 | 30 | 30 | | 100 | 3 | 1,35 |

Bestellbeispiel:

Haftmagnet-Leiste SAV 240.62 - 200
Benennung SAV - Nr. - Länge

PERMANENT-MAGNET-LEISTEN

mit Querpolteilung

Verwendung:

Als Spannmittel zum Festhalten von Werkstücken auf Erodiermaschinen und Werkzeugmaschinen, für Vorrichtungen etc.

Ausführung:

Zwei gegenüberliegende Spannflächen, jeweils getrennt schaltbar. Nur paarweise lieferbar. Niedriges Magnetfeld durch feine Polteilung.

Parallelität: 0,02 mm
Polteilung: 1,3 mm
Magnetfeldhöhe: 6 mm
Abnutzbarkeit der Polplatte: 6 mm

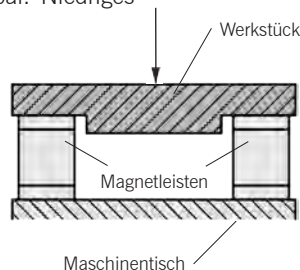

| A | Abmessungen in mm | | | | | | | Nennhaftkraft in N | Gewicht in kg |
|-----|-------------------|------|------|----|----|----|----|--------------------|---------------|
| | B | C | D | E | F | G | H | | |
| 125 | 98 | 13,5 | 13,5 | 52 | 50 | 15 | - | 300 | 2,5 |
| 180 | 153 | 13,5 | 13,5 | 52 | 50 | 15 | 11 | 400 | 3,6 |
| 250 | 225 | 12,5 | 12,5 | 52 | 50 | 15 | 11 | 590 | 5,0 |

Bestellbeispiel:

Permanent-Magnet-Leiste SAV 243.15 - 125
Benennung SAV - Nr. - A



SAV 243.15

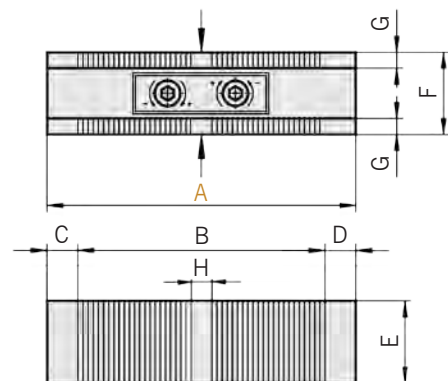

2 magnetische Spannflächen

PERMANENT-MAGNET-PRISMEN

vier magnetische Kontaktflächen

Verwendung:
Positionieren

Ausführung:
4 magnetische Haftflächen (Ober- und Unterseite sowie 2 Stirnflächen), welche gemeinsam ein- und ausgeschaltet werden.
2 gegenüberliegende Schaltstellen inkl. abnehmbarem Steckschlüssel. Holzaufbewahrungskasten SAV 539.02-HK2 gegen Aufpreis lieferbar.
Einzel (S) und paarweise (P) lieferbar. Das Prisma paar ist auf gleiche Höhe geschliffen.

Planparallelität: < 0,01 mm

| Abmessungen in mm | | | | | | |
|-------------------|--------|------|-----------------------|----------------------|----------------------|---------------|
| Länge | Breite | Höhe | Werkstück-durchmesser | Breite großes Prisma | Nennhaftkraft in daN | Gewicht in kg |
| 80 | 60 | 73 | 6 - 50 | 38 | 30 | 2,0 |
| 125 | 60 | 73 | 6 - 50 | 38 | 45 | 3,3 |

Bestellbeispiel:

Permanent-Magnet-Prisma SAV 242.21 - 125
Benennung SAV - Nr. - Länge

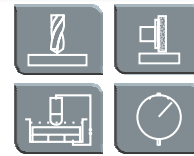

SAV 242.21

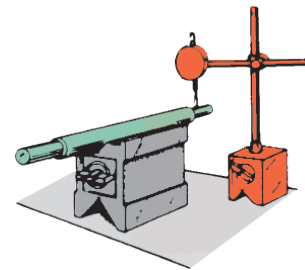
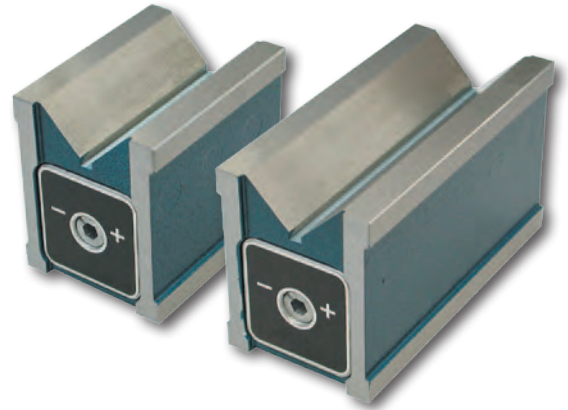

PERMANENT-MAGNET-PRISMEN

einzel und paarweise

Verwendung:
Positionieren

Ausführung:
2 magnetische Kontaktflächen, welche gemeinsam ein- und ausgeschaltet werden (großes Prisma und gegenüberliegendes Prisma).
Einzel (S) und paarweise (P) lieferbar.
Holzaufbewahrungskasten SAV 539.02-HK2 (für S) und SAV 539.04-HK4 (für P) gegen Aufpreis.

Rechtwinkligkeit: 0,004 mm
Parallelität: 0,004 mm

| Abmessungen in mm | | | | | | |
|-------------------|--------|------|-----------------------|-----------------------------|-----------------------------|---------------|
| Länge | Breite | Höhe | Werkstück-durchmesser | Nennhaftkraft Prisma in daN | Nennhaftkraft Fläche in daN | Gewicht in kg |
| 80 | 67 | 96 | 6 - 66 | 40 | 90 | 2,9 |
| 100 | 70 | 96 | 6 - 70 | 40 | 120 | 3,8 |

Bestellbeispiel:

Permanent-Magnet-Prisma SAV 242.22 - 100 - S
Benennung SAV - Nr. - Länge - Stück oder Paar



SAV 242.22

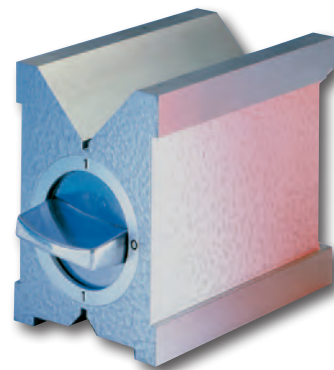

PERMANENT-MAGNET-PRISMEN



SAV 242.25

einzel und paarweise, in gehärteter Ausführung

Verwendung:

Positionieren

Ausführung:

2 magnetische Kontaktflächen, welche gemeinsam ein- und ausgeschaltet werden (großes Prisma und gegenüberliegendes Prisma). Messfläche und Prisma gehärtet. Einzel (S) und paarweise (P) lieferbar. Holzaufbewahrungskasten SAV 539.04-HK4 gegen Aufpreis.

Rechtwinkligkeit: 0,004 mm
Parallelität: 0,004 mm

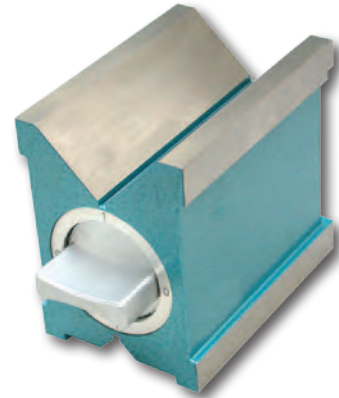

| Länge | Abmessungen in mm | | | Werkstück-durchmesser | Gewicht in kg |
|-------|-------------------|------|--|-----------------------|---------------|
| | Breite | Höhe | | | |
| 80 | 67 | 96 | | 6 - 66 | 2,85 |
| 100 | 70 | 96 | | 6 - 70 | 3,8 |

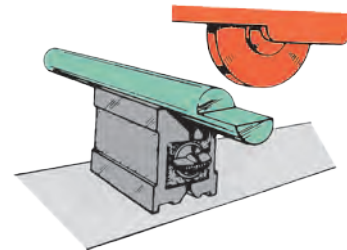

Bestellbeispiel:

Permanent-Magnet-Prisma SAV 242.25 - 100 - S
Benennung SAV - Nr. - Länge - Stück oder Paar

PERMANENT-MAGNET-PRISMEN



SAV 242.29

in abgedichteter Ausführung

Ausführung:

3 magnetische Haftflächen (Oberseite mit Prisma und 2 Stirnflächen). Mit 2 gegenüberliegenden Schaltstellen, inkl. abnehmbarem Steckschlüssel. Haftstarker, schaltbarer Permanent-Magnet. 2 miteinander geschliffene Prismen. Vollkommen abgedichtet. Holzaufbewahrungskasten gegen Aufpreis lieferbar. Lieferung paarweise.



| Länge | Abmessungen in mm | | | Werkstück-durchmesser | Nenn-haftkraft in daN | Gewicht in kg | Holzkasten Best.Nr. |
|-------|-------------------|------|---------------|-----------------------|-----------------------|---------------|---------------------|
| | Breite | Höhe | Breite Prisma | | | | |
| 70 | 40 | 50 | 36 | 50 | 15 | 1,0 | SAV 539.01-HK1 |
| 100 | 50 | 80 | 60 | 80 | 20 | 2,3 | SAV 539.02-HK2 |
| 150 | 50 | 100 | 90 | 125 | 23 | 4,5 | SAV 539.05-HK5 |

Bestellbeispiel:

Permanent-Magnet-Prisma SAV 242.29 - 100
Benennung SAV - Nr. - Länge

PERMANENT-MAGNET-SPANNBLÖCKE



SAV 242.31

mit haftstarkem Prisma

Ausführung:

4 magnetische Haftflächen (Oberseite, Unterseite und 2 Seitenflächen). Mit 2 gegenüberliegenden Schaltstellen, inkl. abnehmbarem Steckschlüssel. Haftstarker, schaltbarer Permanent-Magnet. Holzaufbewahrungskasten SAV 539.04 - HK4 gegen Aufpreis lieferbar.

Rechtwinkligkeit: 0,025 / 100 mm
Parallelität: 0,015 / 100 mm



| Länge | Abmessungen in mm | | | Werkstück-durchmesser | Nenn-haftkraft Prisma in daN | Nenn-haftkraft Fläche in daN | Gewicht in kg |
|-------|-------------------|------|---------|-----------------------|------------------------------|------------------------------|---------------|
| | Breite | Höhe | | | | | |
| 80 | 80 | 80 | 10 - 28 | 20 | 30 | 3,1 | |
| 125 | 125 | 125 | 10 - 42 | 35 | 100 | 11,9 | |
| 180 | 180 | 180 | 10 - 52 | 55 | 200 | 41,0 | |

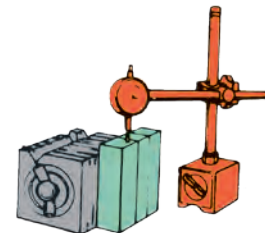

Bestellbeispiel:

Permanent-Magnet-Spannblock SAV 242.31 - 180
Benennung SAV - Nr. - Länge

PRÄZISIONS-SINUS-WINKEL-EINSTELLGERÄT

SAV 487.40

einfache Handhabung durch magnetische Haftung

Verwendung:

Zum präzisen Einstellen beliebiger Winkel zwischen 0° und 45° auf Bearbeitungsmaschinen und zur Kontrolle von Teilen sowie als Erweiterung des Einstellbereiches ab 45° bei Sinustischen.

Ausführung:

Der Mess-Schenkel kann umgesteckt werden, so dass ein Einsatz in jeder Lage möglich ist. Die Winkel werden mit Hilfe der Endmaße nach dem Sinusprinzip bestimmt.

Alle Teile sind aus legiertem Stahl gefertigt, präzisionsgeschliffen und gehärtet auf HRC 60.

Achsabstand: 100 mm
Winkelgenauigkeit: 3 sec.
Planparallelität: ± 0,005 / 100 mm

| Abmessungen in mm | | | | | Gewicht ca. in kg |
|-------------------|----|-----|----|----|-------------------|
| A | B | C | D | E | |
| 100 | 20 | 125 | 15 | 38 | 0,7 |

Bestellbeispiel:

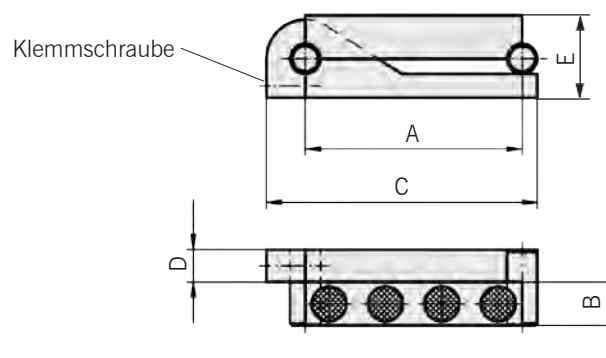

Präzisions-Sinus-Winkel-Einstellgerät SAV 487.40
Benennung SAV - Nr.



KAPITELÜBERSICHT

KAPITEL 9

Seite 155 - 162

| | SAV-ART.-NR. | BEMERKUNGEN | SEITE |
|---|--------------|---------------------------------|-------|
| PERMANENT-MAGNETHILFEN | | | |
|  | 246.40 | Permanent-Magnet-Prismengelenk | 156 |
| | 246.41 | Permanent-Magnet-Gelenk | 156 |
| | 246.42 | Permanent-Magnet-Gelenk | 157 |
| | 246.50 | Permanent-Magnet-Gehrungshalter | 157 |
| | 246.53 | Permanent-Magnet-Gehrungshalter | 158 |
| | 246.54 | Permanent-Magnet-Gehrungshalter | 158 |
|  | 246.60 | Permanent-Magnet-Schweißwinkel | 159 |
| | 246.61 | Permanent-Magnet-Schweißwinkel | 160 |
| | 532.03 | Permanent-Magnet-Schwimmer | 161 |
| | 482.70 | Permanent-Magnet-Füße | 162 |
| | 532.11 | Handentstapler mit Riemen | 162 |

PERMANENT-MAGNET-PRISMENGELENK

SAV 246.40

Magnethilfe zum Schweißen und Montieren

Verwendung:

Unentbehrliche Schweißhilfe für Bleche, Rund- und Flachmaterial. Für jeden gewünschten Winkel.

Um das Prismengelenk thermisch nicht zu überlasten, empfiehlt es sich, die Magnethilfe beim Schweißen nur zum Anheften zu verwenden und anschließend zu entfernen.

Ausführung:

2 einzeln ein- und ausschaltbare Prismen. Lieferung einzeln (S) oder paarweise als Gelenk (G) möglich.

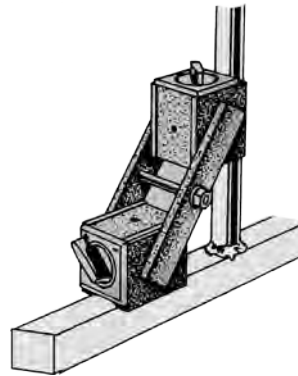

| Abmessungen in mm | | | Nennhaftkraft je Block in daN | Gewicht in kg |
|-------------------|--------|------|-------------------------------|---------------|
| Länge | Breite | Höhe | | |
| 60 | 50 | 55 | 70 | 2,5 |

Bestellbeispiel:

Permanent-Magnet-Prismengelenk SAV 246.40 - G
Benennung SAV - Nr. - Stück oder Gelenk

PERMANENT-MAGNET-GELENK

SAV 246.41

Magnethilfe zum Schweißen und Montieren

Verwendung:

Als Schweißhilfe zum Festhalten von Blechen, Flacheisen etc.

Um das Magnet-Gelenk thermisch nicht zu überlasten, empfiehlt es sich, die Magnethilfe beim Schweißen nur zum Anheften zu verwenden und anschließend zu entfernen.

Ausführung:

Zwei permanent-magnetische Spannblöcke durch Streben verbunden. Einstellung beliebiger Winkel möglich. Mit zwei Flügelschrauben festklemmbar. Einzeln (S) oder als Gelenk (G) lieferbar.

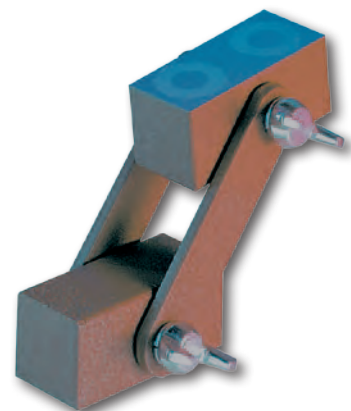
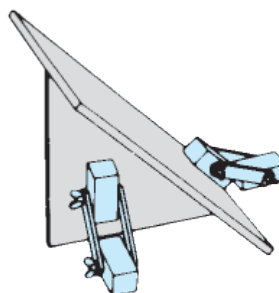

| Abmessungen in mm | | | Nennhaftkraft je Block in daN | Gewicht in kg |
|-------------------|--------|------|-------------------------------|---------------|
| Länge | Breite | Höhe | | |
| 60 | 26 | 25 | 20 | 0,7 |

Bestellbeispiel:

Permanent-Magnet-Gelenk SAV 246.41 - G
Benennung SAV - Nr. - Stück oder Gelenk

PERMANENT-MAGNET-GELENK

SAV 246.42

Magnethilfe zum Schweißen und Montieren bei unterschiedlichen Winkeln

Verwendung:

Als Schweiß- und Montagehilfe für Rahmenbearbeitung im beliebigen Winkel von 25 Grad bis 280 Grad. Mit aufgebrachten Markierungen für die Winkel 90 Grad, 60 Grad, 45 Grad und 30 Grad.

Falls erhöhte Haftkräfte benötigt werden, können mehrere Magnetgelenke gestapelt werden. Da die maximale Anwendungstemperatur von 120 °C nicht überschritten werden sollte, empfiehlt es sich, die Magnetgelenke beim Schweißen als Hilfe zum Anheften zu verwenden und anschließend zu entfernen.

Ausführung:

Alle Kanten sind magnetisch.

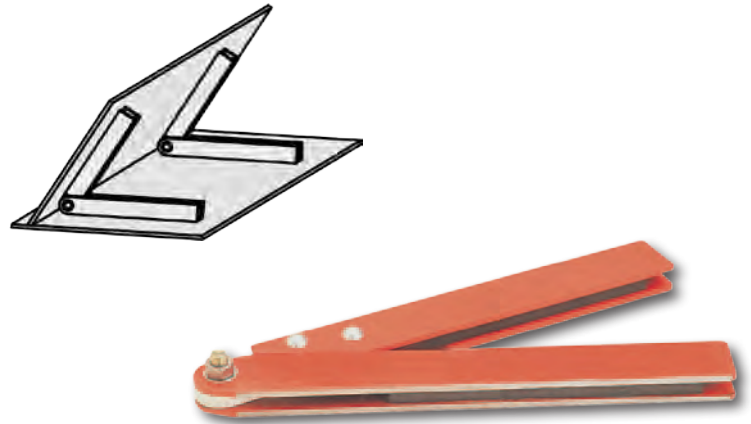

| Abmessungen in mm | | | Nennhaftkraft je Leiste in daN | Gewicht in kg |
|-------------------|--------|------|--------------------------------|---------------|
| Länge | Breite | Höhe | | |
| 194 + 105 | 11 | 24 | 20 | 0,49 |

Bestellbeispiel:

Permanent-Magnet-Gelenk SAV 246.42
Benennung SAV - Nr.

PERMANENT-MAGNET-GEHRUNGSHALTER

SAV 246.50

Magnethilfe zum Schweißen und Montieren bei fest bestimmten Winkeln

Verwendung:

Als Schweiß- und Montagehilfe für Rahmenbearbeitung im Winkel von 180 Grad, 90 Grad, 75 Grad, 60 Grad, 45 Grad und 30 Grad.

Falls erhöhte Haftkräfte benötigt werden, können mehrere Gehrungshalter gestapelt werden. Da die maximale Anwendungstemperatur von 120 °C nicht überschritten werden sollte, empfiehlt es sich, die Gehrungshalter beim Schweißen als Hilfe zum Anheften zu verwenden und anschließend zu entfernen.

Ausführung:

Alle Kanten sind magnetisch. Vorgesehene Bohrungen ermöglichen die einfache und schnelle Positionierung.



| Abmessungen in mm | | | Nennhaftkraft in daN | Gewicht in kg |
|-------------------|--------|-----------|----------------------|---------------|
| Länge | Breite | Bohrungen | | |
| 100 | 64 | 2 x ø 5 | 30 | 0,26 |

Bestellbeispiel:

Permanent-Magnet-Gehrungshalter SAV 246.50
Benennung SAV - Nr.

PERMANENT-MAGNET-GEHRUNGSHALTER

SAV 246.53

Magnethilfe zum Schweißen und Montieren bei 45° und 90°

Verwendung:

Als Schweiß- und Montagehilfe für Rahmenbearbeitung im Winkel von 45 Grad und 90 Grad. Um die Gehrungshalter thermisch nicht zu überlasten, empfiehlt es sich, die Magnethilfen beim Schweißen nur zum Anheften zu verwenden und anschließend zu entfernen.

Ausführung:

Alle Stirnflächen einschließlich Prismen sind magnetisch. SAV 246.53 - 145 ohne Prisma.

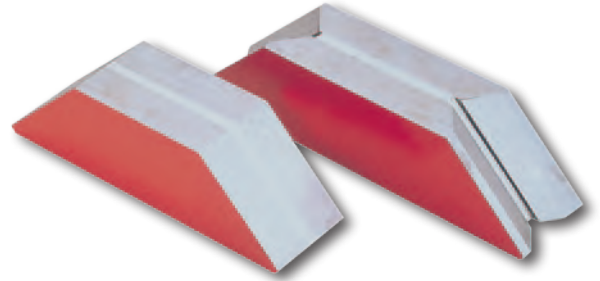

| Abmessungen in mm | | | Gewicht in kg |
|-------------------|--------|------|------------------|
| Länge | Breite | Höhe | |
| 145 | 44,5 | 41 | 1,36 |
| 178 | 44,5 | 41 | 1,65 |

Bestellbeispiel:

Permanent-Magnet-Gehrungshalter SAV 246.53 - 178
Benennung SAV - Nr. - Länge

PERMANENT-MAGNET-GEHRUNGSHALTER

SAV 246.54

Magnethilfe zum Schweißen und Montieren bei 45°, 90° und 135°

Verwendung:

Als Schweißhilfe für Rohre, Rundmaterial, Flach- und Profileisen. Für Bohrvorrichtungen als Spannhilfe.

Um die Gehrungshalter thermisch nicht zu überlasten, empfiehlt es sich, die Magnethilfen beim Schweißen nur zum Anheften zu verwenden und anschließend zu entfernen.

Ausführung:

Starke Magnetkraft, mit stufenloser Einstellung zum Ausrichten der Werkstücke.

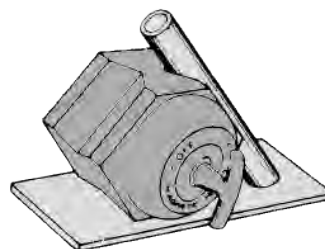
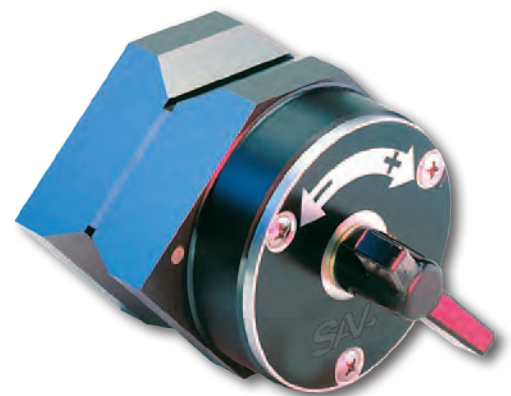

| Abmessungen in mm | | | Nennhaft- kraft / Fläche in daN | Gewicht in kg |
|-------------------|--------|------|---------------------------------------|------------------|
| Länge | Breite | Höhe | | |
| 60 | 60 | 42 | 10 | 0,85 |
| 108 | 108 | 94 | 40 | 6,00 |

Bestellbeispiel:

Permanent-Magnet-Gehrungshalter SAV 246.54 - 108
Benennung SAV - Nr. - Länge

PERM.-MAGNET-SCHWEISSWINKEL

SAV 246.60

Magnethilfe zum Schweißen und Montieren bei 90°

Verwendung:

Für rationelles Festhalten von Schweißteilen im Winkel von 90 Grad. Verwendung, je nach Größe, für kleine, leichte Teile bis hin zu schweren Blechen.

Um die Schweißwinkel thermisch nicht zu überlasten, empfiehlt es sich, die Magnethilfen beim Schweißen nur zum Anheften zu verwenden und anschließend zu entfernen.

Ausführung:

Stabile Konstruktion, beide Stirnflächen sind magnetisch, einfaches Lösen durch seitlichen Druck. Die Ausführung normal (N) ist für Werkstücke mit blanker Oberfläche vorgesehen.

Die Ausführung verstärkt (V) eignet sich dagegen auch für Werkstücke mit verzundeter oder verschmutzter Oberfläche.

Die Schweißwinkel in Rohrausführung (R) sind mit prismenförmigen Polschuhen und damit besonders für die Bearbeitung von Rundmaterial und Rohren geeignet.

Die 2-poligen (2) Magnetwinkel sind mit 2 überstehenden Magnetschienen für den Großmaschinenbau, Stahlbau, Schiffsbau, Kranbau usw. ausgelegt. Ein beidseitig angebrachter Amboss erleichtert das Ausrichten mit dem Hammer. Die Schweißwinkel eignen sich – beginnend bei SAV 246.60 - 116 – für kleine, leichte Teile bis hin zur Anwendung im Großmaschinenbau, Schiffsbau, Kranbau usw. – endend bei SAV 246.60 - 450.



| Ausführung | Abmessungen in mm | | | | | | | | |
|------------|-------------------|--------|-----------|-----------|-----------|-----------|-----------|-----------|-----------|
| Normal | Schenkellänge | in mm | 116 / 116 | 145 / 145 | 175 / 175 | 260 / 175 | 230 / 230 | 330 / 240 | 320 / 320 |
| | Breite | in mm | 38 | 45 | 48 | 48 | 60 | 60 | 60 |
| | Nennhaftkraft* | in daN | 32 | 38 | 58 | 88 / 95 | - | - | - |
| | Verschiebekraft* | in daN | 14 | 16 | 26 | 42 / 44 | - | - | - |
| | Gewicht | in kg | 0,70 | 1,10 | 1,60 | 2,10 | 3,10 | 4,30 | 5,00 |
| Verstärkt | Schenkellänge | in mm | 116 / 116 | 145 / 145 | 175 / 175 | 260 / 175 | 230 / 230 | 330 / 240 | 320 / 320 |
| | Breite | in mm | 38 | 45 | 48 | 48 | 60 | 60 | 60 |
| | Nennhaftkraft* | in daN | 48 | 52 | 79 | 132 / 142 | - | - | - |
| | Verschiebekraft* | in daN | 21 | 24 | 35 | 63 | - | - | - |
| | Gewicht | in kg | 0,75 | 1,15 | 1,70 | 2,20 | 3,30 | 4,50 | 5,15 |
| Rohr | Schenkellänge | in mm | 120 / 120 | 150 / 150 | 180 / 180 | 265 / 180 | 235 / 235 | - | - |
| | Breite | in mm | 38 | 45 | 48 | 48 | 60 | - | - |
| | Nennhaftkraft* | in daN | - | 38 | 50 | 88 / 95 | - | - | - |
| | Verschiebekraft* | in daN | - | 16 | 22 | 42 | - | - | - |
| | Gewicht | in kg | 0,85 | 1,25 | 1,80 | 2,45 | 3,05 | - | - |
| 2-polig | Schenkellänge | in mm | 350 / 350 | 450 / 450 | - | - | - | - | - |
| | Breite | in mm | 60 | 60 | - | - | - | - | - |
| | Nennhaftkraft* | in daN | - | - | - | - | - | - | - |
| | Verschiebekraft* | in daN | - | - | - | - | - | - | - |
| | Gewicht | in kg | 8,40 | 11,50 | - | - | - | - | - |

* Die Nennhaft- und Verschiebekraftangaben beziehen sich auf eine Blechstärke von 4 mm. Nähere Einflussgrößen können den technischen Hinweisen (Kapitel 10) entnommen werden.

Bestellbeispiel:

Permanent-Magnet-Schweißwinkel SAV 246.60 - 450 - 2

Benennung SAV - Nr. - max. Schenkellänge - Ausführung

PERM.-MAGNET-SCHWEISSWINKEL

SAV 246.61

Magnethilfe zum Schweißen und Montieren bei unterschiedlichen Winkeln

Verwendung:

Für rationelles Festhalten von Schweißteilen mit unterschiedlichen Winkeln. Mit Skalierung im Winkel von 45 Grad bis 225 Grad. Verwendung, je nach Größe, für kleine, leichte Teile bis hin zu schweren Blechen.

Um die Schweißwinkel thermisch nicht zu überlasten, empfiehlt es sich, die Magnethilfen beim Schweißen nur zum Anheften zu verwenden und anschließend zu entfernen.

Ausführung:

Stabile Konstruktion, beide Stirnflächen sind magnetisch, einfaches Lösen durch seitlichen Druck. Die Ausführung normal (N) ist für Werkstücke mit blanker Oberfläche vorgesehen. Die Ausführung verstärkt (V) eignet sich dagegen auch für Werkstücke mit verzunderter oder verschmutzter Oberfläche.

Die Schweißwinkel in Rohrausführung (R) sind mit prismenförmigen Polschuhen und damit besonders für die Bearbeitung von Rundmaterial und Rohren geeignet.

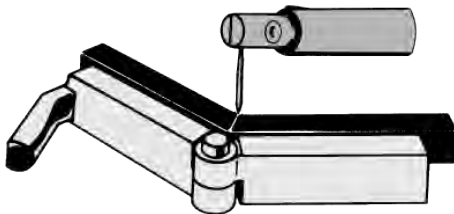

| Ausführung | Abmessungen in mm | | | | |
|------------|-------------------|--------|-----------|-----------|-----------|
| Normal | Schenkellänge | in mm | 130 / 130 | 180 / 180 | 260 / 180 |
| | Breite | in mm | 38 | 45 | 45 |
| | Nennhaftkraft* | in daN | 32 | 58 | 95 / 88 |
| | Verschiebekraft* | in daN | 14 | 38 | 44 / 42 |
| | Gewicht | in kg | 0,75 | 1,50 | 2,00 |
| Verstärkt | Schenkellänge | in mm | 130 / 130 | 180 / 180 | 260 / 180 |
| | Breite | in mm | 38 | 45 | 45 |
| | Nennhaftkraft* | in daN | 48 | 87 | 142 / 132 |
| | Verschiebekraft* | in daN | 21 | 57 | 65 |
| | Gewicht | in kg | 0,80 | 1,55 | 2,10 |
| Rohr | Schenkellänge | in mm | 130 / 130 | 180 / 180 | 260 / 180 |
| | Breite | in mm | 38 | 45 | 45 |
| | Nennhaftkraft* | in daN | - | 48 | - |
| | Verschiebekraft* | in daN | - | 22 | - |
| | Gewicht | in kg | 0,90 | 1,70 | 2,20 |

* Die Nennhaft- und Verschiebekraftangaben beziehen sich auf eine Blechstärke von 4 mm. Nähere Einflussgrößen können den technischen Hinweisen (Kapitel 10) entnommen werden.

Bestellbeispiel:

Permanent-Magnet-Schweißwinkel SAV 246.61 - 260 - V

Benennung SAV - Nr. - max. Schenkellänge - Ausführung

PERMANENT-MAGNET-SCHWIMMER

SAV 532.03

zum Trennen von Blechen

Verwendung:

Zum Trennen von gestapelten Eisen- und Stahlblechen bei Einlegearbeiten in Blechbearbeitungsmaschinen. Die Bleche werden zwischen die magnetischen Schwimmer gelegt und mit gleichen Polen magnetisiert. Dadurch stoßen sich die Bleche ab, schweben frei in der Luft und sind dann leicht zu fassen.

Um ein Verkleben der Bleche zu verhindern, sind die Magnet-Schwimmer so anzuordnen, dass sich ein Luftspalt von 1 bis 2 mm ergibt.

Ausführung:

Die haftstarken Permanent-Magnete sind im stabilen Stahl-Gehäuse untergebracht. Vorgesehene Gewindebohrungen ermöglichen ein Befestigen an Vorrichtungen. Lieferung: einzeln.



| Abmessungen in mm | | | | | | für Platten- dicken bis | Gewicht ca. in kg |
|-------------------|-----|----|-----|---|------|----------------------------|-------------------------|
| A | B | C | D | E | F | | |
| 75 | 73 | 28 | 50 | 2 | M 8 | 0,7 | 1,0 |
| 275 | 73 | 28 | 200 | 2 | M 8 | 0,7 | 4,0 |
| 342 | 73 | 28 | 250 | 2 | M 8 | 0,7 | 5,0 |
| 104 | 103 | 28 | 50 | 2 | M 8 | 1,0 | 2,0 |
| 208 | 103 | 28 | 100 | 2 | M 8 | 1,0 | 5,0 |
| 308 | 103 | 28 | 200 | 2 | M 8 | 1,0 | 7,0 |
| 342 | 103 | 28 | 250 | 2 | M 8 | 1,0 | 8,0 |
| 143 | 104 | 49 | 100 | 2 | M 8 | 2,0 | 6,0 |
| 277 | 104 | 49 | 200 | 2 | M 8 | 2,0 | 11,0 |
| 310 | 104 | 49 | 200 | 2 | M 8 | 2,0 | 12,0 |
| 344 | 104 | 49 | 250 | 2 | M 8 | 2,0 | 14,0 |
| 104 | 155 | 47 | 50 | 2 | M 8 | 3,0 | 6,0 |
| 143 | 155 | 47 | 100 | 2 | M 8 | 3,0 | 8,0 |
| 210 | 155 | 47 | 150 | 2 | M 8 | 3,0 | 12,0 |
| 277 | 155 | 47 | 200 | 2 | M 8 | 3,0 | 16,0 |
| 310 | 155 | 47 | 200 | 2 | M 8 | 3,0 | 18,0 |
| 411 | 155 | 47 | 150 | 3 | M 8 | 3,0 | 24,0 |
| 444 | 155 | 47 | 250 | 3 | M 8 | 3,0 | 25,0 |
| 511 | 155 | 47 | 200 | 3 | M 8 | 3,0 | 29,0 |
| 277 | 179 | 88 | 200 | 2 | M 12 | 4,0 | 34,0 |
| 400 | 179 | 88 | 150 | 3 | M 12 | 4,0 | 50,0 |
| 344 | 279 | 94 | 100 | 3 | M 12 | 6,0 | 71,0 |
| 545 | 279 | 94 | 150 | 4 | M 12 | 6,0 | 112,0 |
| 612 | 279 | 94 | 150 | 4 | M 12 | 6,0 | 126,0 |
| 813 | 279 | 94 | 200 | 4 | M 12 | 6,0 | 168,0 |

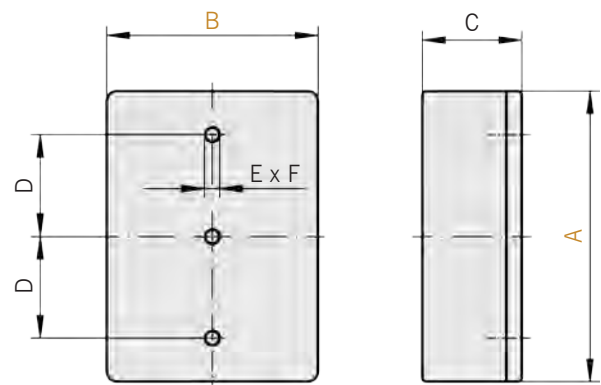

Die Auswahl der Schwimmerhöhe erfolgt so, dass die Blechstapelhöhe ca. die Hälfte der Schwimmerhöhe beträgt.

Bei Verwendung der angegebenen maximalen Plattendicken kann pro Schwimmer eine Plattenfläche von ca. 30 dm² gespreizt werden. Für starke, ölige Bleche reduziert sich die Plattenfläche auf ca. 15 dm² und es werden mehrere Schwimmer benötigt.

Bestellbeispiel:

Permanent-Magnet-Schwimmer SAV 532.03 - 813 x 279
Benennung SAV - Nr. - A x B

PERMANENT-MAGNET-FÜSSE

SAV 482.70

schaltbar

Verwendung:

Für Vorrichtungen, Abziehgeräte, Mess-Stativ

Ausführung:

Permanent-Magnet mit EIN-AUS-Schaltung. Magnetische Haftflächen an Unter- und Rückseite. Zusätzlich prismatische Aufnahme an der Unterseite. SAV 482.70 - M 10 x 117 ist ohne Prisma ausgeführt.

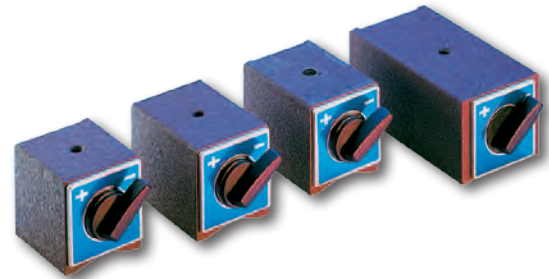

| Gewinde | Abmessungen in mm | | | Nennhaftkraft in daN | Gewicht in kg |
|---------|-------------------|--------|------|----------------------|---------------|
| | Länge | Breite | Höhe | | |
| M 8 | 58 | 50 | 55 | 20 | 1,0 |
| M 8 | 73 | 50 | 55 | 30 | 1,3 |
| M 10 | 73 | 50 | 55 | 30 | 1,3 |
| M 8 | 120 | 60 | 52 | 50 | 1,8 |
| M 10 | 117 | 60 | 55 | 40 | 2,0 |

Bestellbeispiel:

Permanent-Magnet-Fuß SAV 482.70 - M 10 x 117
 Benennung SAV - Nr. - Gewinde x Länge

HANDENTSTAPLER MIT RIEMEN

SAV 532.11

zum Trennen von Blechen

Verwendung:

Zum Entstapeln und Anheben von Blechen bis 2 mm Dicke. Zum Tragen an der rechten oder linken Hand-Innenfläche. Auch auf der Hand-Außenfläche zum Halten von Schrauben oder ähnlichen Kleinteilen einsetzbar.

Ausführung:

Das Dauermagnetsystem, welches in einem stabilen Druckgussgehäuse untergebracht ist, garantiert hohe Haftkräfte. Ersatzriemen auf Anfrage lieferbar.

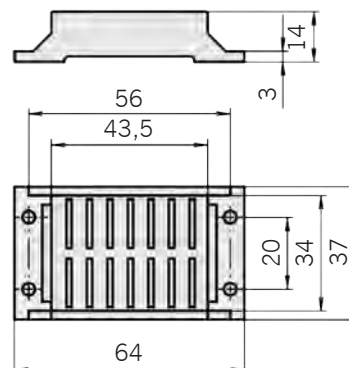
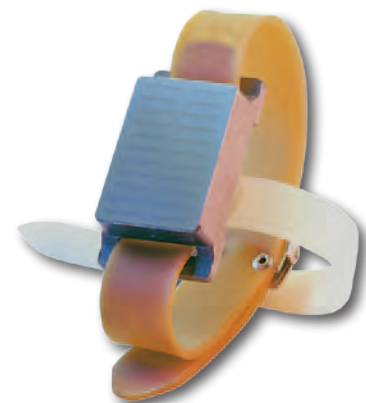

| Abmessungen in mm | | | Nennhaftkraft in daN* | Gewicht ca. in kg |
|-------------------|--------|------|-----------------------|-------------------|
| Länge | Breite | Höhe | | |
| 64 | 37 | 14 | 20 | 0,1 |

* gemessen bei senkrechtem Abriss

Bestellbeispiel:

Handentstapler mit Riemen SAV 532.11
 Benennung SAV - Nr.

KAPITELÜBERSICHT

KAPITEL 10

Seite 163- 182

| | SEITE | |
|---|--|---------------|
| PHYSIKALISCHE GRUNDLAGEN DER MAGNET-SPANNTECHNIK | | |
|  | maximale Haftkräfte | 164 |
| | Magnetfeld und Magnetlinien | 165 |
| | Werkstücke im Magnetfeld | 166 |
| | Magnetmaterialien | 167-168 |
| | Magnetische Spanngeräte | 169 |
| | Magnetisches Spannen von Werkstücken | 170 |
| | Haftkrafteinflüsse | 171, 172, 176 |
| | Luftspaltverhalten für Fräsmagnete | 173 |
| | Werkstoffe und Haftkräfte | 174-175 |
| | maximale Drehzahlen | 177 |
| | Entmagnetisieren | 178-179 |
| | technische Erklärungen und Fachausdrücke | 180-181 |
| | Verkaufs- und Lieferbedingungen | 182 |

MAXIMALE HAFTKRÄFTE

1. Physikalische Grundlagen der Magnet-Spanntechnik

1.1. Einflüsse auf die magnetische Haftkraft

Die magnetischen Haftkräfte hängen von mehreren, u.U. in der Praxis nur schwer abzuschätzenden Einflüssen ab, so dass die Auslegung von Magnetsystemen viel Erfahrung benötigt. Folgende Kriterien wirken sich aus:



Abb. 1: Einflüsse auf die magnetischen Haftkräfte

1.2. Maximal mögliche Haftkräfte

Ferromagnetische Materialien können den magnetischen Fluß nur in limitierter Dichte leiten. Daher ergibt sich ein Sättigungseffekt, ab welchem mit vertretbarem Aufwand keine weitere signifikante Haftkraftsteigerung mehr möglich ist. Dieser liegt für St 37 bei ca. 180 N/m².

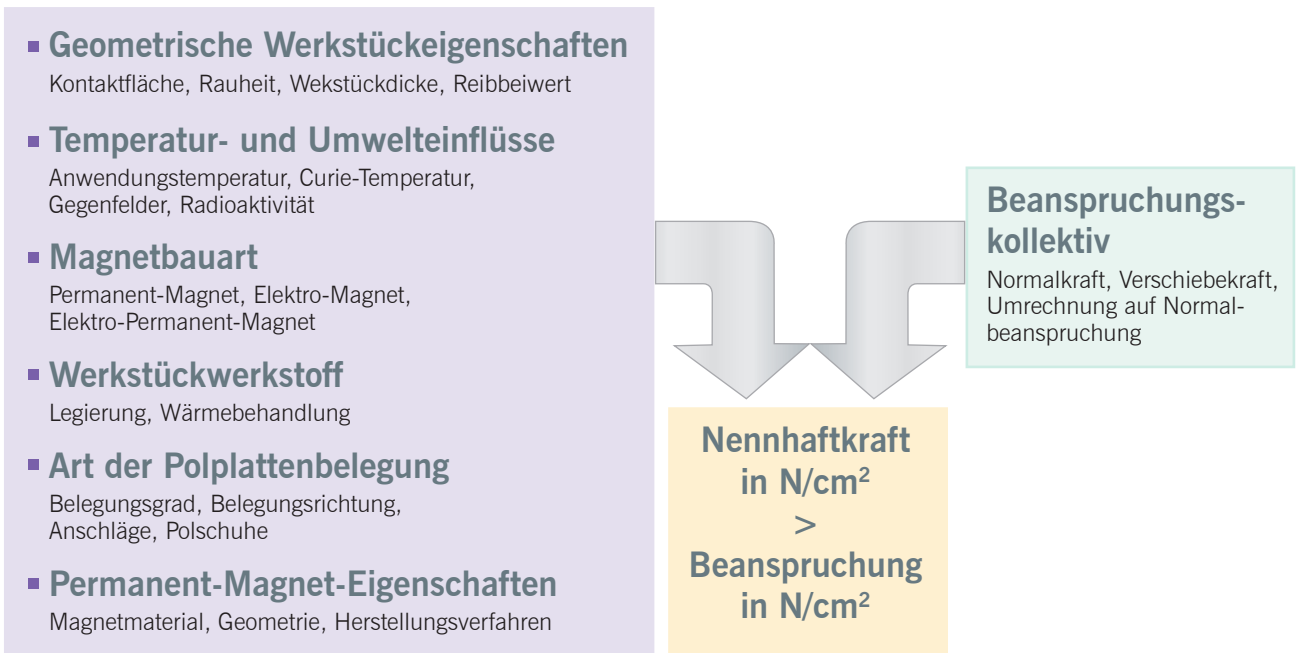

Abb. 2: Magnetisierungskennlinie St37

MAGNETFELD UND MAGNETLINIEN

1.3. Das magnetische Feld

Der Raum, in welchem magnetische Kräfte wirken, wird als Magnetfeld bezeichnet. Die magnetische Wirkung ist dabei orts- und richtungsabhängig. Ein Magnetfeld bildet sich zwischen zwei oder mehreren Polen, wobei sich gleichnamige Pole abstoßen und ungleiche anziehen. Das Magnetfeld kann man in einfachster Weise mit Eisenpulver, das man auf eine dem Magnetfeld aufgelegte Trennschicht z.B. Papier oder Glas streut, gut sichtbar machen.

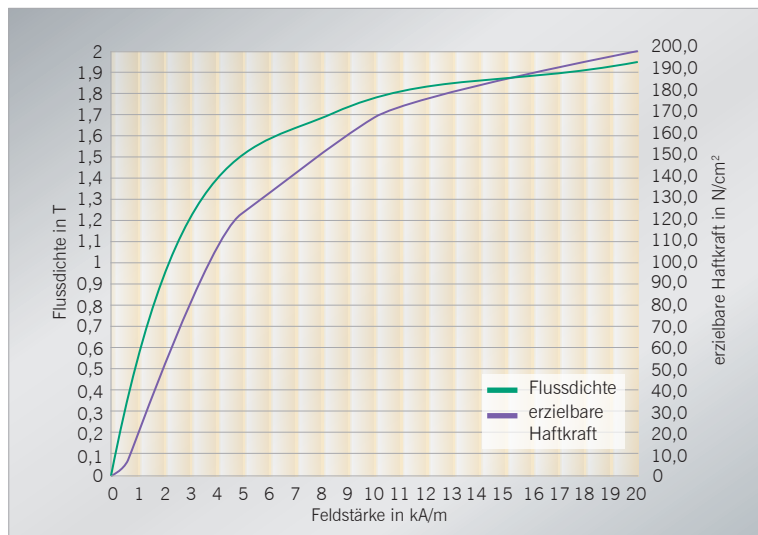

Abb. 3: Feldlinienverlauf eines zweipoligen Stabmagnets

Bei geeigneter Lagerung eines Stabmagneten stellt sich dieser in bekannter Weise zum Magnetfeld der Erde ein. Dabei nennt man den nach der geographischen Nordrichtung weisenden Pol den „Nordpol“ des Magneten. Biegt man einen Stabmagneten in U-Form, so entsteht bereits ein zweipoliges Magnetsystem (Hufeisenmagnet Abb. 4).

1.4. Magnetische Kraftlinien

Magnetische Kraftlinien laufen vom Nord- zum Südpol eines Magneten. Das Magnetfeld sucht sich mit Hilfe seines Streu- und Nutzflusses über den Luftspalt zu schließen (Abb. 3). Tritt das magnetische Feld dabei aus dem Weicheisen aus, so geschieht dies immer nahezu senkrecht zur Oberfläche. Der Kraftlinienverlauf sucht dabei die geringste einzunehmende Entfernung zwischen den Polen.

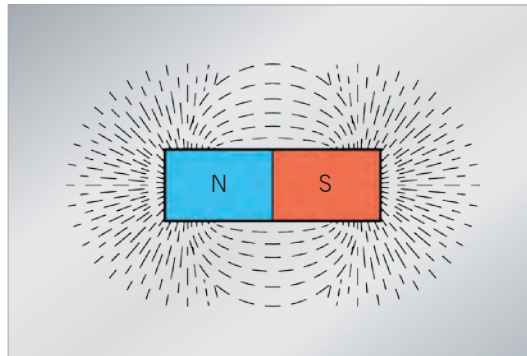

Abb. 4: Veranschaulichung der magnetischen Kraftlinien eines Hufeisenmagnetes

Luft bietet dem Magnetfeld allerdings einen sehr hohen magnetischen Widerstand, so dass die magnetischen Kraftlinien bevorzugt in ferromagnetischem Material (z.B. Eisen) verlaufen.

Die Kraftlinien stehen dabei für die Veranschaulichung des magnetischen Flusses Φ in Wb (Weber). Für die Wirkung des magnetischen Feldes – z.B. die erzielbare Haftkraft – ist die Konzentration der Kraftlinien pro Fläche, also die magnetische Flussdichte B in mT (1 Tesla = 1 Wb/m²) oder G (1 Gauss = 0,1 mT) ausschlaggebend.

Die Ursache des magnetischen Feldes mit seinen Kraftlinien ist die magnetische Feldstärke H in A/m oder Oe (1 kA/m = 12,56 Oersted). Die Zusammenhänge zwischen Feldstärke und Flussdichte können ähnlich den Verhältnissen zwischen elektrischer Spannung und elektrischem Strom gesehen werden.

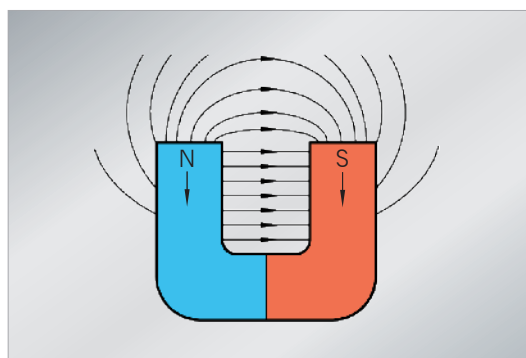
WERKSTÜCKE IM MAGNETFELD

1.5. Eisenwerkstücke im magnetischen Feld

Aufgelegte Eisenwerkstücke bieten dem magnetischen Feld nur geringen Widerstand und verkürzen somit den Weg der Kraftlinien. Damit braucht das Magnetfeld nicht mehr den umständlichen Weg durch die Luft zu nehmen (Abb. 5). Die magnetische Leitfähigkeit (Permeabilität) von Stahl (St 37) ist z.B. gegenüber Luft ca. 2000 mal besser.

Wird das aufgelegte Eisenteil vom Magnet entfernt, so widersetzt sich die Kraft des Magnetfeldes einer Vergrößerung des magnetischen Widerstandes und damit einer Änderung der magnetischen Energie.

Da die magnetische Energie direkt mit der aufzuwendenden Arbeit verbunden ist, ein ferromagnetisches Werkstück vom Magneten abzuziehen, widersetzt sich dieses einer Vergrößerung des Luftspalts bzw. der magnetischen Energie. Deshalb werden eisenhaltige Materialien angezogen und gehalten.

Um ein Werkstück magnetisch zu halten, muss mindestens ein Nord- und Südpol damit überbrückt werden.



Abb. 5: Magnetischer Fluss und damit wirksamwerdende Haftkräfte beim Überbrücken von einem N- und einem S-Pol

1.6. Atomare Deutung der Magnetisierung

In magnetisierbaren (ferromagnetischen) Stoffen sind winzige Magnetfelder, sog. „Molekular-Magnete“ vorhanden.

Innerhalb der Atome kreisen Elektronen als kleinste elektrische Ladungen sowohl um den Kern, als auch um ihre eigene Achse und erzeugen – nach dem erstmals von Oersted beobachteten Zusammenhang – ein magnetisches Moment bzw. einen magnetischen Dipol.

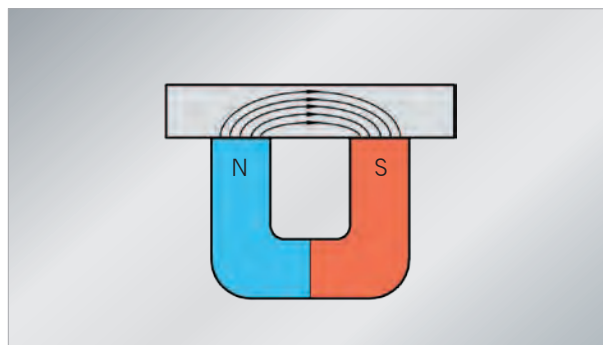
Ohne Einwirkung eines äußeren Feldes sind diese magnetischen Dipole in ferromagnetischen Stoffen vollkommen wahllos angeordnet und heben sich in ihrer Wirkung weitgehend auf. Beim Anlegen eines äußeren Magnetfeldes erfolgt eine exakte Ausrichtung der Dipole. Eine größere Anzahl ausgerichteter Dipole in kleinen Teilgebieten, den sog. „Weiß'schen Bezirken“, stellen kleinste ferromagnetische Körper dar. Diese Molekularmagnete richten sich unter Einwirkung äußerer Magnetfelder aus und bleiben nach Entfernen des externen Feldes je nach Werkstoff mehr oder weniger in der aufgezwungenen Formation. Die Anordnung der „Molekular-Magnete“ veranschaulicht darüber hinaus die entmagnetisierende Wirkung von Wärme, Stoß, radioaktiver Strahlung oder magnetischen Fremdfeldern.

Der betreffende Körper, welcher solchermaßen ausgerichtete Bezirke enthält, wirkt dann im Ganzen als ein Magnet. Bei vollständiger Ausrichtung der Elementarmagnete ist keine weitere Magnetisierung mehr möglich. Der Werkstoff ist „gesättigt“.

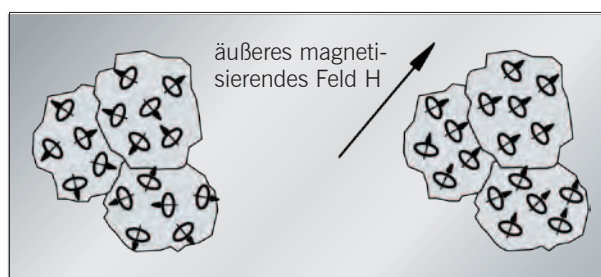

siehe auch Punkt 1.4.

Abb. 6: Ausrichtung der „Molekular-Magnete“ in den Weiß'schen Bezirken durch ein anliegendes Magnetfeld

MAGNETMATERIALIEN

2. Magnetische Eigenschaften von Werkstoffen

Untersucht man das Verhalten verschiedener Werkstoffe im Magnetfeld, so erkennt man, dass es im magnetischen Verhalten drei unterschiedliche Stoffe gibt.

unmagnetische Werkstoffe
weichmagnetische Werkstoffe
hartmagnetische Werkstoffe

2.1. Unmagnetische Werkstoffe

Dazu zählen Stoffe wie z.B. Messing, Kupfer, Aluminium, Holz, Glas, Kunststoffe und weitere Metalle, welche auf ein Magnetfeld nicht oder nur unwesentlich reagieren. Solche Materialien können vom Magnetfeld wie Luft oder Vakuum durchflossen werden. Es besteht demnach keine Wechselwirkung (Anziehungskraft) zwischen Magnetfeld und Werkstoff. Diese Werkstoffe können nicht magnetisch gespannt werden.

2.2. Weichmagnetische Werkstoffe

Zu dieser Gruppe zählen hauptsächlich Eisen, niedrig legierte Stähle, Nickel, Kobalt. Magnetfelder konzentrieren und verstärken sich in diesen Materialien. Nach Aufhebung des Magnetfeldes verlieren sie weitgehend ihre Wirkung. Ein geringer Restmagnetismus kann je nach Legierungsbestandteil jedoch verbleiben.

2.3. Hartmagnetische Werkstoffe

Es handelt sich hier um „Permanent- oder Dauermagnetwerkstoffe“. Nach einer Aufmagnetisierung weisen sie ein eigenes Magnetfeld mit hoher Energiedichte auf, die in statisch oder dynamisch beanspruchten Magnetkreisen, d.h. in Magnetkreisen mit konstantem oder variablem Luftspalt, technisch genutzt werden kann.

Ein Dauermagnetwerkstoff muss also zwei Eigenschaften aufweisen. Erstens muss er genügend Magnetismus aufnehmen (hohe Remanenz B_r bzw. Sättigung B_s), zweitens muss der gespeicherte Magnetismus im Werkstoff haften bleiben (hohe Koerzitivfeldstärke H_c).

Dauermagnetwerkstoffe werden für Haft- und Spannsysteme sowie Motoren, Lautsprecher, Messgeräte usw. eingesetzt. Dabei werden heute Hartferrite, AlNiCo und SmCo für Permanent-Magnete verwendet. Neben SmCo findet heute NdFeB mit noch weiter gesteigerter Koerzitivfeldstärke und Remanenz Verwendung.

3. Permanent- oder Dauermagnetwerkstoff

3.1. Hartferrit-Magnete nach DIN 17 410

Sie bestehen aus ca. 80% Eisenoxid und 20% Barium- oder Strontiumkarbonat. Diese Rohstoffe sind in Mengen vorhanden und deshalb relativ kostengünstig.

Wie alle keramischen Werkstoffe sind diese Magnete sehr hart und spröde. Sie können deshalb nur mit Diamantwerkzeug bearbeitet werden. Hartferrit-Magnete werden anisotrop und isotrop, also mit und ohne Vorzugsrichtung hergestellt.

Isotrope Magnete weisen nach dem Aufmagnetisieren nur eine geringe Energiedichte auf.

Bei anisotropen Magneten ist die Koerzitivfeldstärke im Verhältnis zur Remanenz hoch. Deshalb ist eine große Magnetpolfläche notwendig.

Die max. Einsatztemperatur beträgt +200 °C.

MAGNETMATERIALIEN

3.2. Metallische Dauermagnete

aus AlNiCo:

Die Hauptlegierungsbestandteile sind Aluminium, Nickel, Cobalt, Eisen, Kupfer und Titan. Dieser harte Werkstoff wird im Sinter- oder Gussverfahren hergestellt und lässt sich nur durch Schleifen bearbeiten. AlNiCo-Magnete werden fast nur noch anisotrop hergestellt. Sie erhalten also bei der Herstellung eine Vorzugsrichtung der Magnetisierung, was zu einer besseren Ausrichtung der „Elementarmagnete“ und damit zu besseren magnetischen Werten führt. Die Anisotropie wird durch das Erzeugen von Stengelkristallen beim Abguss und durch eine Wärmebehandlung unter angelegtem Magnetfeld erreicht.

Das Maßverhältnis von Länge zu Durchmesser $L : D$ sollte im offenen Magnetkreis $4 : 1$ betragen, um eine gute Entmagnetisierbeständigkeit aufzuweisen. Bei diesem Verhältnis lassen sich für AlNiCo die größten Haftkräfte bei gegebenem Magnetvolumen erreichen. Je weiter der Magnetkreis geschlossen wird, desto kürzer kann die Baulänge gewählt werden.

AlNiCo-Magnete haben eine hohe Remanenz, jedoch geringe Koerzitivfeldstärke. Dadurch können diese Magnete ein starkes Magnetfeld aufnehmen, aber auch leicht wieder entmagnetisiert werden. Sie finden aus diesem Grund Verwendung in elektrisch schaltbaren Elektro-Permanent-Magnetspannplatten.

AlNiCo-Magnete sind im verhältnismäßig hohen Temperaturbereich bis ca. +400 °C einsetzbar und verlieren bei der sogenannten „Curie-Temperatur“ ihre Magnetisierung irreversibel.

3.3. Hochenergie- „Seltenerden-Magnete“

aus Samarium Cobalt ($\text{SmCo}_5 / \text{SmCo}_{17}$) oder Neodym-Eisen-Bor ($\text{Nd}_2\text{Fe}_{14}\text{B}$)

Es handelt sich hierbei um gesinterte, metallische Dauermagnete mit sehr hohem Energieprodukt aus der Gruppe der „Seltene Erden“. Die Seltenen Erden sind 15 Elemente mit den Atomzahlen 57- 71 im Periodensystem der Elemente.

Die aufwendige Verarbeitung und die teuren Rohstoffe erfordern einen relativ hohen Preis. Diese Magnete erhalten grundsätzlich bei der Herstellung eine magnetische Vorzugsrichtung (Anisotropie). Selbst starke Gegenfelder haben keinen Einfluss auf das Magnetfeld.

a) Samarium Cobalt

Der Magnetwerkstoff mit hervorragenden magnetischen Werten ist sehr hart und spröde und kann nur durch Schleifen oder mit Diamantwerkzeugen bearbeitet werden. Die max. Einsatztemperatur beträgt ca. +200 °C.

b) Neodym-Eisen-Bor

Mit diesem zur Zeit stärksten Magnetmaterial werden die höchsten magnetischen Werte erreicht, die sich wirtschaftlich herstellen lassen. Das Energieprodukt ist ca. doppelt so hoch wie bei Samarium-Cobalt. Das Energieprodukt steht für die Güte der Magnete und ist das Produkt aus Flussdichte und Feldstärke ($B \times H$). Die max. Einsatztemperatur beträgt ca. +80 °C.

3.4. Vergleich der Permanent-Magnetwerkstoffe



Abb. 7: Magnetvolumen für verschiedene Magnetwerkstoffe bei gleichem magnetischen Energieinhalt

MAGNETISCHE SPANNGERÄTE

4. Magnetische Spanngeräte

4.1. Permanent-Magnet-Spannplatten

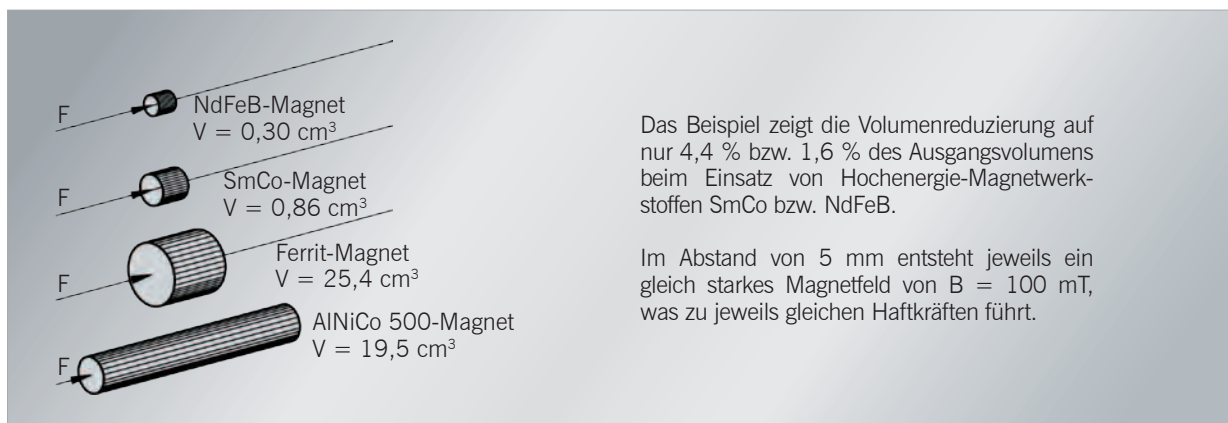
- Ein- und Ausschalten durch mechanisches Verschieben von Magnetkernen, Trennen und Zusammenführen von Feldlinien
- für Schleif-, Fräs- und Erodierarbeiten
- bei Drehbearbeitung max. Drehzahl beachten,
- keine Wärmedehnungen
- geringe Elastizität der Polplatte möglich



Abb. 8: Permanent-Magnet-Spannplatten

4.2. Elektro-Magnet-Spannplatten

- Haftkrafterzeugung durch Dauerbestromung der Spule im Eisenkern
- für Schleifarbeiten mit untergeordneter Genauigkeit
- permanenter Stromfluss erforderlich
- Wärmedehnungen treten auf
- tiefes Magnetfeld z.B. für Lasthebemagnete möglich

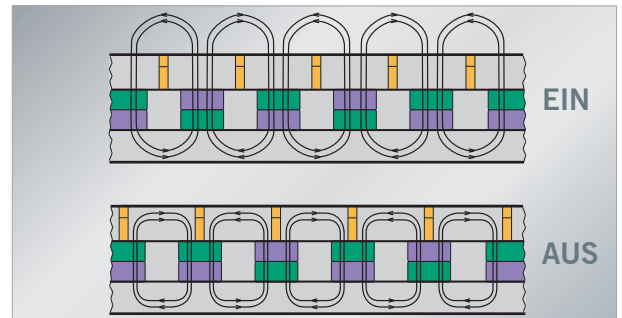

Abb.9: E-Magnet mit Eisenkern

4.3. Elektro-Permanent-Magnet-Spannplatten, Single System

- Ein- und Ausschalten durch definiertes Magnetisieren und Entmagnetisieren von AlNiCo-Kernen
- für Schleif-, Fräs- und Erodierarbeiten
- keine Wärmedehnungen
- maximale Sicherheit
- E-Anschluss zur Automatisierung abkuppelbar

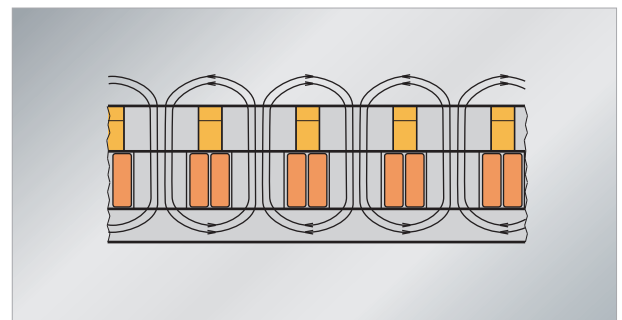

Abb. 10: E-Magnet mit ALNiCO-Kern (Single-System)

4.4. Elektro-Permanent-Magnet-Spannplatten, Doppel-System

- Fräsmagnete mit Hochenergie-Systemen sind zusätzlich zum AlNiCo mit Neodym-Magneten im Polspalt ausgeführt. Dadurch lassen sich extreme Haftkräfte erzielen.
- Ein- und Ausschalten durch Umpolen der AlNiCo-Kerne mittels Impuls
- keine Entmagnetisierung, nur Neutralisierung des Feldes
- keine Wärmedehnungen
- maximale Sicherheit
- E-Anschluss mit Stecker möglich

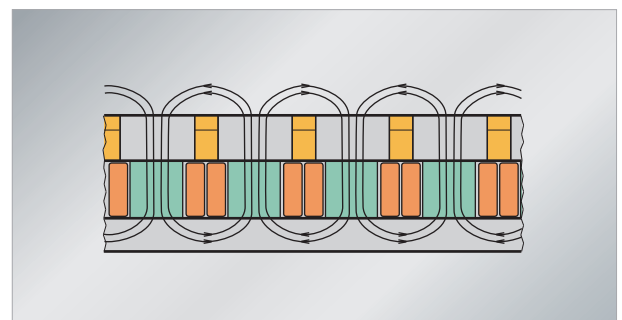

Abb. 11: E-Magnet mit ALNiCO-Kern und ND im Polspalt (Doppel-System)

MAGNETISCHES SPANNEN VON WERKSTÜCKEN

5. Magnetisches Spannen von Werkstücken

5.1. Haft- und Verschiebekräfte in der Magnettechnik

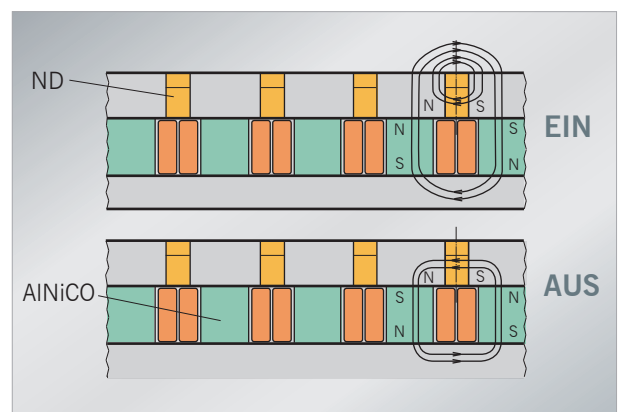
Polteilung, Werkstückform, Oberflächenqualität und Werkstoff haben großen Einfluss auf die Haft- und Verschiebekraft eines Werkstückes.

- a) Die **Haftkraft** ist die Abreißkraft eines aufgespannten Werkstückes senkrecht zur Aufspannfläche.
- b) Die **Verschiebekraft** ist die zum Verschieben eines Werkstücks erforderliche Kraft parallel zur Aufspannfläche. Die Verschiebekraft beträgt je nach Oberflächenqualität ca. 15 bis 30% der Haftkraft. Sie ist abhängig von der Oberflächenrauheit und Adhäsion.

Soweit nicht nähere Hinweise vorhanden, gelten die bei unseren Produkten angegebenen Nennhaftkräfte für ein Prüfwerkstück aus St 37, geschliffen, mit den Abmessungen 100 x 100 x 40 mm.



Abb. 12: Haft- und Verschiebekräfte bei Magnet-Spannplatten

5.2. Einfluss der Polteilung und Werkstückdicke

Um eine gleichmäßige Haftkraft über der gesamten Aufspannfläche zu erreichen und auch kleine Werkstücke zu spannen, werden Spannmagnete mit verschiedenen Polteilungen und Polabständen gefertigt. Die Spannfläche wird also abwechselnd mit Nord- und Südpolen ausgelegt (Abb. 13). Der Polspalt besteht aus unmagnetischem Material, wie Messing oder Kunststoff.

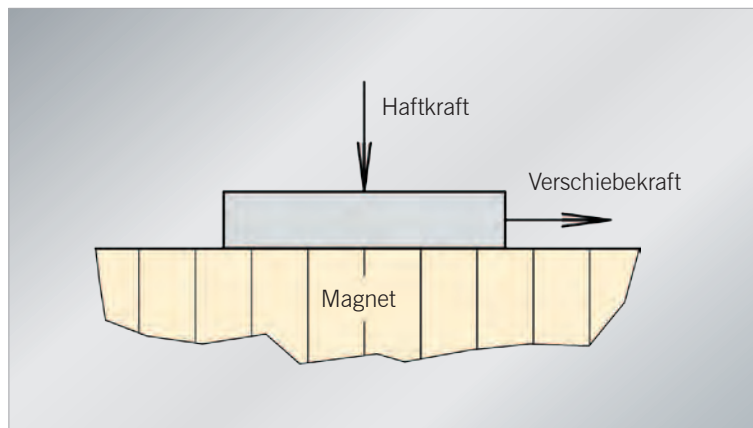

Abb. 13: Definition von Polspalt und Polabstand bei Magnet-Spannplatten

HAFTKRAFTEINFLÜSSE

Das Magnetfeld im aufgelegten Werkstück bildet in etwa Halbkreise von einem Pol zum nächsten.

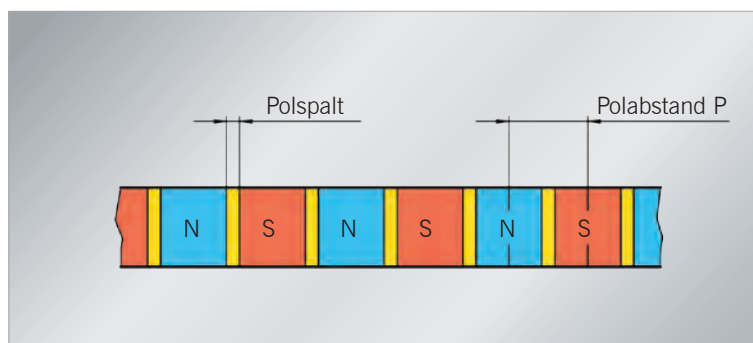

Abb. 14: Kraftlinienverlauf bei Werkstückdicken > Polabstand



Abb. 15: Kraftlinienverlauf bei Werkstückdicken < Polabstand

Ist die Werkstückdicke wesentlich geringer als der Polabstand, so wird das Magnetfeld vom Werkstück nicht ganz absorbiert. Dadurch reduziert sich die Haftkraft. Wenn alle Kraftlinien innerhalb des Werkstücks verlaufen, werden die besten Haftkräfte erreicht. Als Richtwert kann gelten, dass bis Werkstückdicken > 40% der echten Polteilung keine Minderung der Haftkraft auftritt.

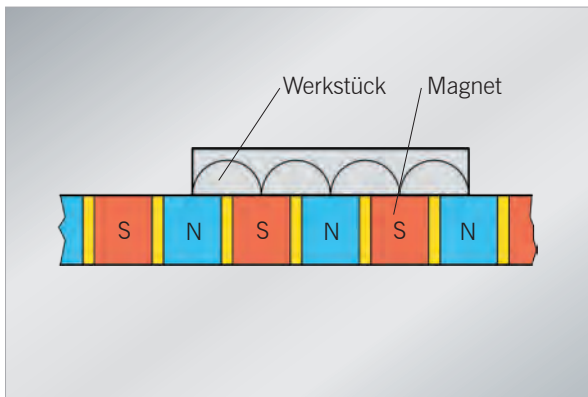
Durch größere Polabstände erzielt man für dickere und rohe Werkstücke eine größere Tiefenwirkung des Magnetfeldes und somit für derartige Teile eine größere Haftkraft.

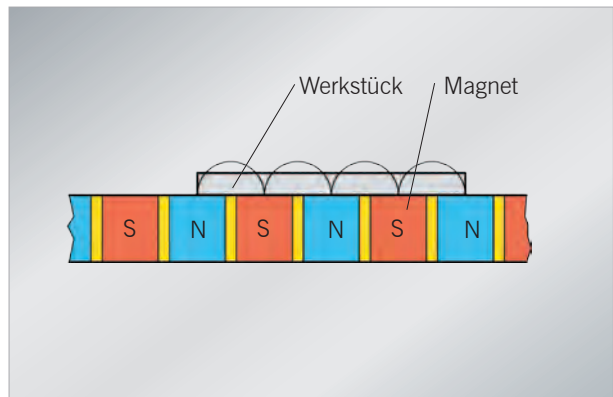

Abb. 16: Abhängigkeit der Haftkräfte vom Polteilungsverhältnis

5.3. Einfluss von Kontaktfläche und Oberflächenzustand

Als Kontaktfläche ist jene Fläche des Werkstücks anzusehen, welche die Magnetoberfläche tatsächlich berührt (Abb. 17).

a) Abhängigkeit der Haftkraft von der Werkstückform

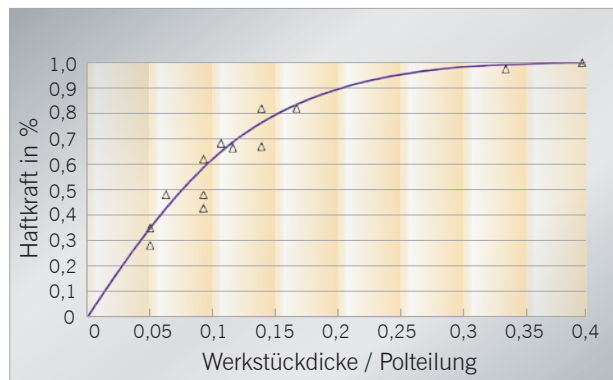

Abb. 17: Grobe Veranschaulichung der Haftkraftminderung durch ungünstige Werkstückformen.

HAFTKRAFTEINFLÜSSE

b) Abhängigkeit der Haftkraft von der Oberflächengüte

Die Oberflächenqualität ist für die Haftkraft eines Werkstücks sehr wichtig, da sie mit steigender Rauheit rapide abnimmt. Mit einer feingeschliffenen Oberfläche ohne Luftspalt erreicht man die besten Werte (Abb. 18).

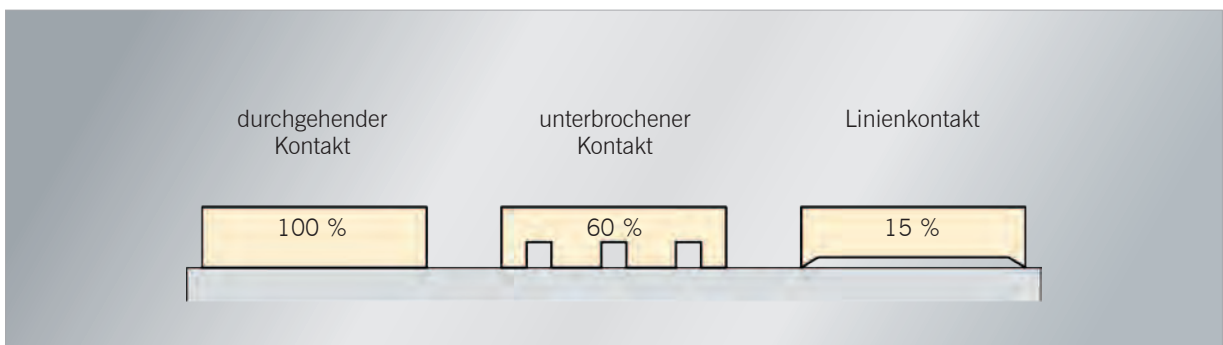

Abb. 18: Einfluss der Werkstückoberfläche auf die erreichbaren Haftkräfte

c) Abhängigkeit der Haftkraft von Luftspalten

Luftspalte lassen sich an Werkstücken nicht immer vermeiden. Sie entstehen z.B. durch Materialverformung bei der Vorfertigung, Lunker und Unebenheiten bei gegossenen Teilen, Rauheiten bei mechanischer Zerspaltung, Lackschichten und nichtmagnetische Oberflächenschichten. Da Luft einen sehr großen magnetischen Widerstand besitzt, können sich bei größeren Spalten nur wenige Feldlinien aufbauen und die Haftkräfte nehmen rapide ab, wie im Diagramm exemplarisch dargestellt.

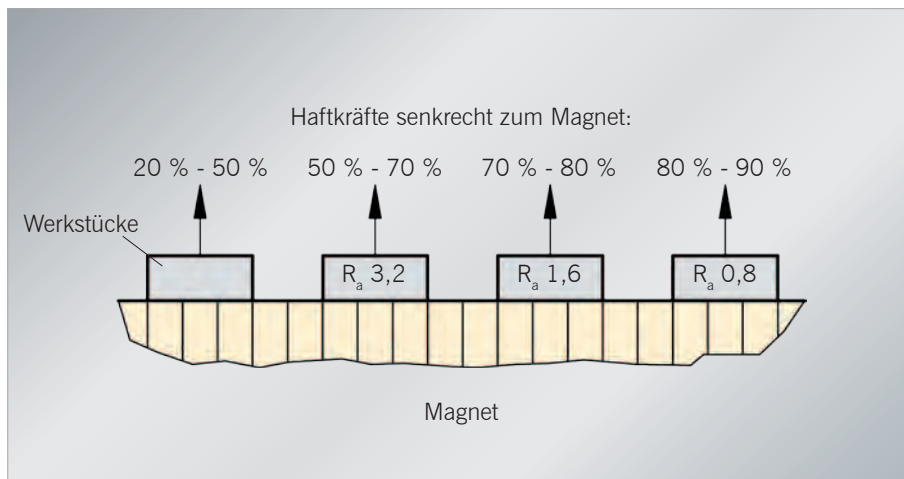

Abb. 19: Einfluss von Luftspalten für Schleifmagnete SAV 243.70 / 243.73

Die Luftspaltempfindlichkeit ist in großem Maß abhängig von der Werkstückgröße im Vergleich zur Magnetgröße, der Materialzusammensetzung und der Polteilung des Magnets. Generell kann gesagt werden, dass Magnetsysteme mit größerer Primärpolteilung Luftspalte besser überbrücken. Im Vergleich mit Elektro-Permanent-Magneten lassen sich tiefere Magnetfelder und damit eine größere Unempfindlichkeiten mit Elektro-Magneten erzielen.

LUFTSPALTVERHALTEN

Für Fräsmagnete erzielen sich folgende Luftspaltverhalten:

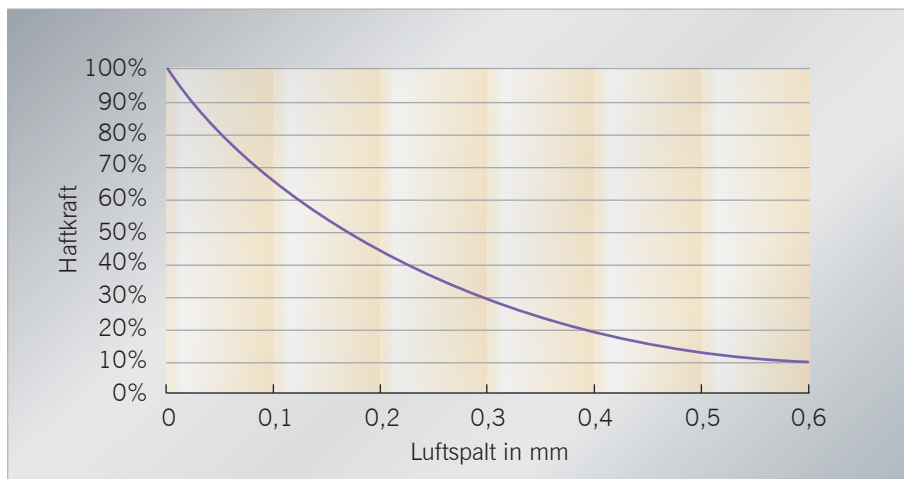

Abb. 20: Luftspaltdiagramm für Elektro-Permanent-Spannplatten SAV 243.77



Abb. 21: Luftspaltdiagramm für Elektro-Permanent-Fräsmagnete SAV 243.79

WERKSTOFFE UND HAFTKRÄFTE

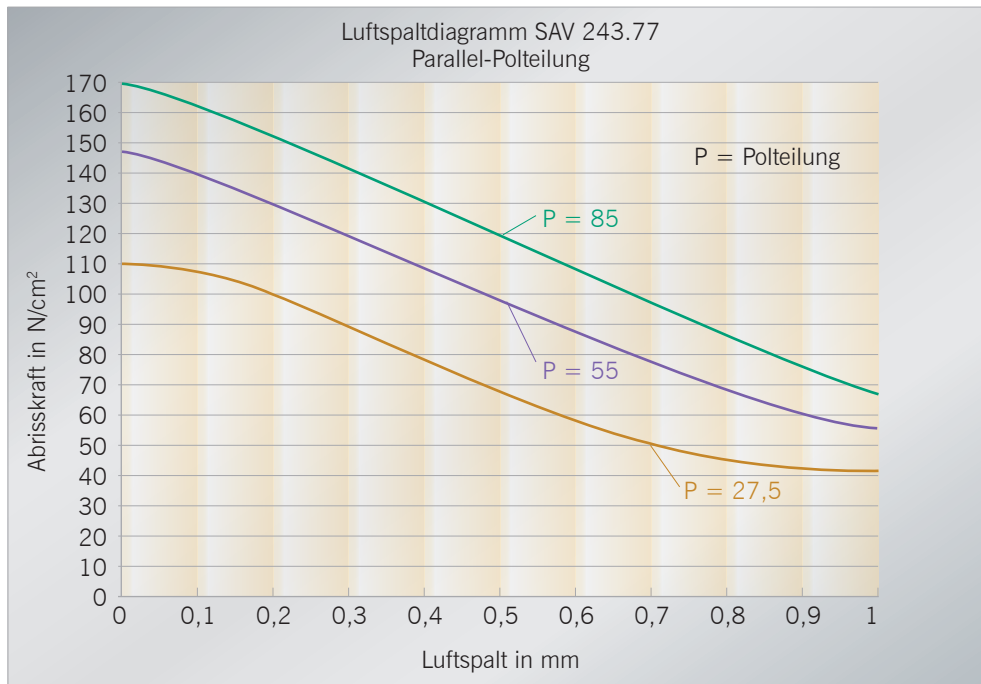
5.4. Materialzusammensetzung der Werkstücke sowie Wärmebehandlung

In technisch reinem Eisen können hohe Magnetflusswerte und somit die höchsten Haftkräfte erreicht werden. In der Praxis kommen eine Anzahl von Werkstoffen mit unterschiedlichen magnetischen Eigenschaften vor. Außerdem beeinflussen darüber hinaus Wärmebehandlungen die Magnetisierbarkeit von Werkstücken, da durch diese das physikalische Gefüge der Werkstoffe verändert wird. Gehärtete Werkstücke leiten den Magnetfluss schlechter.

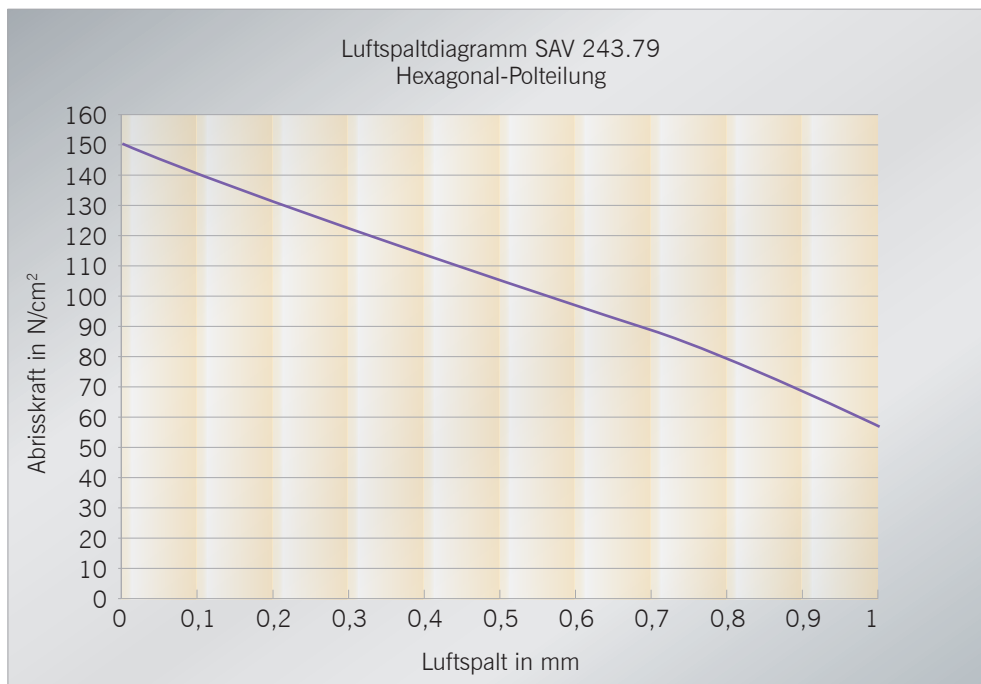

Abb. 22: Einfluss des unmagnetisierten Legierungsanteils auf die Haftkräfte



Abb. 23: Einfluss des Wärmebehandlungszustands auf die Haftkräfte (Beispiel)

WERKSTOFFE UND HAFTKRÄFTE

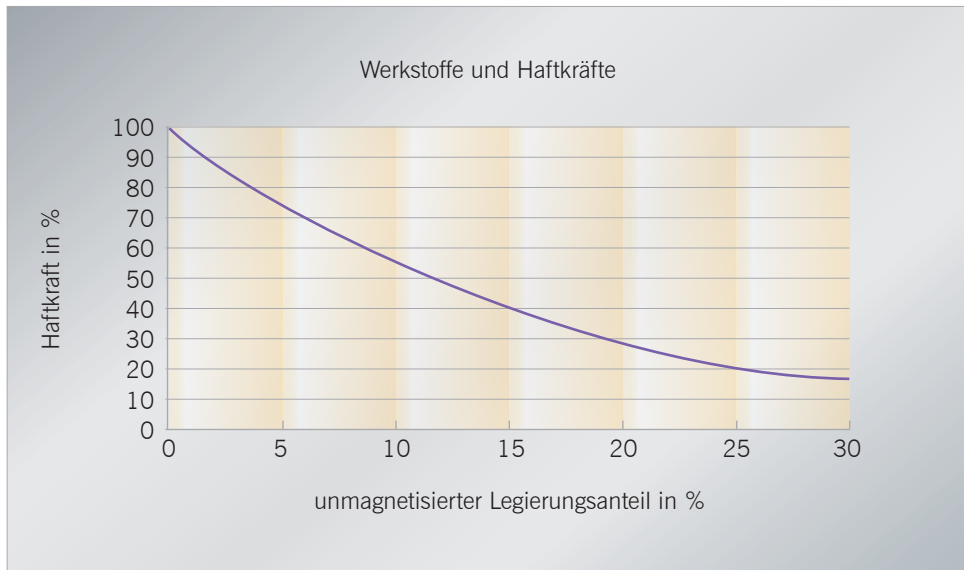
| Bezeichnung Kurzname DIN | Werkstoff-Nr. | max. unmagnetisierter Legierungsanteil | Wärmebehandlung | Haftkraft |
|-----------------------------|---------------|---|-----------------|-----------|
| Reisen | - | 0,00% | weich | 100% |
| Baustähle | | | | |
| St37-2 | 1.0037 | - | weich | 95% |
| St52-3 N | 1.0570 | - | weich | 93% |
| St50-2 | 1.0050 | - | weich | 75% |
| Einsatzstähle | | | | |
| C10 | 1.0301 | 1,22% | weich | 93% |
| C15 | 1.0401 | 1,27% | weich | 93% |
| 17CrNiMo6 | 1.6587 | 5,43% | weich | 72% |
| 16MnCr5 | 1.7131 | 3,06% | weich | 83% |
| 20MnCr5 | 1.7149 | 3,40% | weich | 82% |
| C10 | 1.0301 | 1,22% | einsatzgehärtet | 48% |
| C15 | 1.0401 | 1,27% | einsatzgehärtet | 48% |
| 17CrNiMo6 | 1.6587 | 5,43% | einsatzgehärtet | 38% |
| 16MnCr5 | 1.7131 | 3,06% | einsatzgehärtet | 43% |
| 20MnCr5 | 1.7149 | 3,40% | einsatzgehärtet | 42% |
| Nitrierstähle | | | | |
| 34CrAl6 | 1.8504 | 4,29% | unbehandelt | 77% |
| 31CrMoV9 | 1.8519 | 4,65% | unbehandelt | 76% |
| 34CrAlNi7 | 1.8550 | 5,93% | unbehandelt | 70% |
| 39CrMoV13-9 | 1.8523 | 6,44% | unbehandelt | 68% |
| 34CrAl6 | 1.8504 | 4,29% | nitriert | 50% |
| 31CrMoV9 | 1.8519 | 4,65% | nitriert | 49% |
| 34CrAlNi7 | 1.8550 | 5,93% | nitriert | 46% |
| 39CrMoV13-9 | 1.8523 | 6,44% | nitriert | 44% |
| Automatenstähle | | | | |
| 15S10 | 1.0710 | 1,77% | unbehandelt | 90% |
| 9SMn28 | 1.0715 | 1,92% | unbehandelt | 89% |
| 45S20 | 1.0727 | 2,21% | unbehandelt | 88% |
| 60SPb20 | 1.0758 | 2,71% | unbehandelt | 85% |
| Vergütungsstähle | | | | |
| C22 | 1.0402 | 2,96% | weich | 84% |
| C45 | 1.0503 | 3,20% | weich | 83% |
| Ck45 | 1.1191 | 3,50% | weich | 81% |
| C60 | 1.0601 | 3,57% | weich | 81% |
| Ck60 | 1.1221 | 3,65% | weich | 80% |
| 43CrMo4 | 1.3563 | 3,62% | weich | 80% |
| 36CrNiMo4 | 1.6511 | 4,37% | weich | 77% |
| C22 | 1.0402 | 2,96% | vergütet | 49% |
| C45 | 1.0503 | 3,20% | vergütet | 48% |
| Ck45 | 1.1191 | 3,50% | vergütet | 47% |
| C60 | 1.0601 | 3,57% | vergütet | 47% |
| Ck60 | 1.1221 | 3,65% | vergütet | 47% |
| 43CrMo4 | 1.3563 | 3,62% | vergütet | 47% |
| 36CrNiMo4 | 1.6511 | 4,37% | vergütet | 45% |
| Walzlagerstähle | | | | |
| 100Cr6 | 1.3501 | 3,11% | weich | 83% |
| 100CrMn6 | 1.3520 | 5,26% | weich | 73% |
| X102CrMo17 | 1.3543 | 22,72% | weich | 26% |
| X82WMoCrV6-5-4 | 1.3553 | 21,82% | weich | 27% |
| 100Cr6 | 1.3501 | 3,11% | gehärtet | 43% |
| 100CrMn6 | 1.3520 | 5,26% | gehärtet | 38% |
| X102CrMo17 | 1.3543 | 22,72% | gehärtet | 13% |
| X82WMoCrV6-5-4 | | 0,00% | gehärtet | 14% |
| Federstähle | | | | |
| Ck67 | 1.1231 | 2,04% | weich | 88% |
| 60SiMn5 | 1.5142 | 3,15% | weich | 83% |
| 51MnV7 | 1.5225 | 2,87% | weich | 84% |
| Ck67 | 1.1231 | 2,04% | gehärtet | 46% |
| 60SiMn5 | 1.5142 | 3,15% | gehärtet | 43% |
| 51MnV7 | 1.5225 | 2,87% | gehärtet | 44% |
| Kaltfließpressstähle | | | | |
| Cp15 | 1.1132 | 1,10% | weich | 94% |
| 41Cr4 | 1.7035 | 3,55% | weich | 81% |

HAFTKRAFTEINFLÜSSE

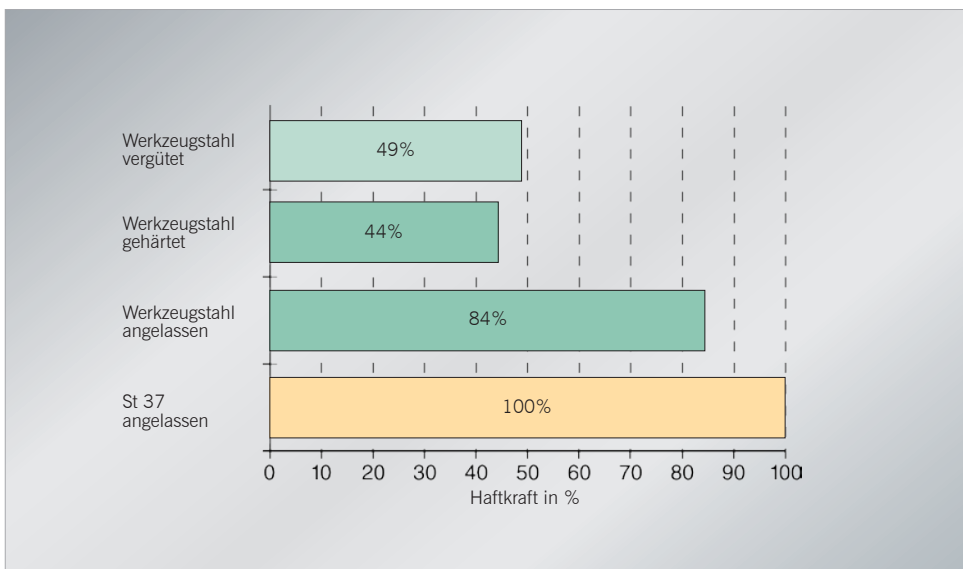
5.5. Einfluss von Polschuhen

Falls zur Lösung einer Spannaufgabe Polschuhe nötig sind, wirken sich diese nicht nur als magnetischer Widerstand aus, sondern erhöhen auch gleichzeitig den Streufluss. So ist beispielsweise bei Polschuhhöhen bis 140 mm ein Abfallen der Haftkräfte um bis zu 20 % zu beobachten.



Abb.24: Einfluss der Polschuhhöhe auf die erzielbaren Haftkräfte

Bei geeigneter Dimensionierung kann jedoch – aufgrund der in 6. e) beschriebenen Effekte – dieser Haftkraftverlust ausgeglichen und unter Umständen sogar noch weiter erhöht werden. Die Polschuhe dürfen dabei keinesfalls den Polspalt überbrücken, da sonst kein magnetischer Fluss im Werkstück zur Verfügung steht.

5.6. Einfluss der Anwendungstemperatur



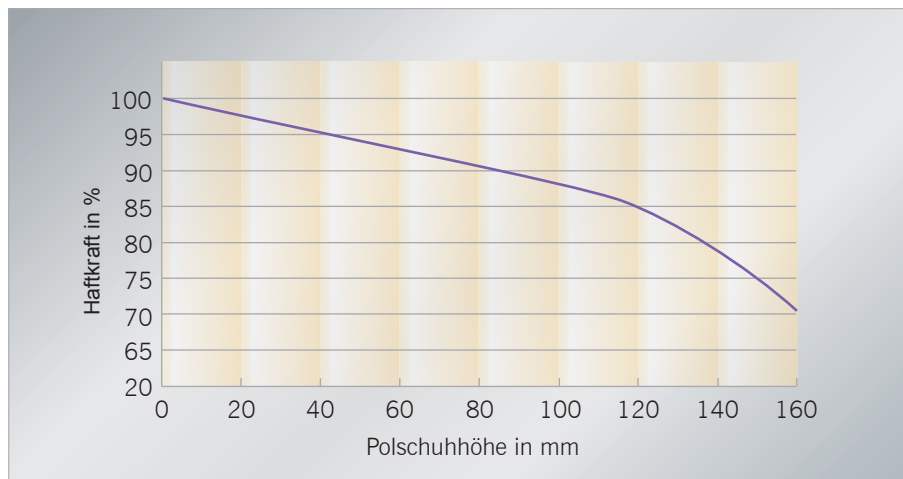





Temperatureinflüsse können die Eigenschaften eines Magnet-Spannsystems wesentlich beeinflussen, so dass sie bei der Auswahl und Konstruktion eines Magnet-Spannmittels zu berücksichtigen sind. Steigende Temperaturen führen zu einer Erniedrigung der Remanenz – und damit der Haftkräfte – und zu einer Erhöhung der Koerzitivfeldstärke. Ab der Curie-Temperatur verlieren die Magnetwerkstoffe ihre Magnetisierung irreversibel.

| Werkstoff | maximale Einsatztemperatur | Curie-Temperatur |
|------------|----------------------------|------------------|
| Hartferrit | 200 °C | ca. 450 °C |
| AlNiCo | 450 °C | ca. 850 °C |
| SmCo | 350 °C | ca. 750 °C |
| NdFeB | 80 °C | ca. 300 °C |





MAXIMALE DREHZAHLEN

6. Maximale Drehzahlen für Rundmagnete

6.1. für Permanent-Rundmagnete

| Magnet | |  |  |  |  |  |  |  |  |
|--|------|---|---|---|---|--|---|---|---|
| | | SAV 244.02 | SAV 244.03 | SAV 244.04 | SAV 244.05 | SAV 244.06 | SAV 244.07 | SAV 244.08 | SAV 244.10 |
| max. Drehzahl in 1/min bei Durchmesser | ø50 | - | - | - | - | - | - | - | 450 |
| | ø80 | - | - | - | - | - | - | - | 400 |
| | ø100 | 780 | 350 | - | - | 780 | 780 | - | - |
| | ø125 | - | - | - | 740 | - | 740 | - | - |
| | ø130 | 715 | - | - | - | 715 | - | - | - |
| | ø150 | - | 230 | - | - | 680 | - | 680 | - |
| | ø160 | 650 | - | 650 | 650 | - | 650 | - | - |
| | ø180 | - | - | - | - | - | 625 | 625 | - |
| | ø200 | 600 | - | 600 | 600 | 600 | 600 | 600 | - |
| | ø250 | 500 | - | 500 | 500 | 500 | - | 500 | - |
| | ø300 | 450 | - | 450 | - | 450 | - | 450 | - |
| | ø315 | - | - | - | 430 | - | - | - | - |
| | ø350 | 400 | - | - | - | 400 | - | 400 | - |
| | ø400 | 350 | - | - | 350 | 350 | - | 350 | - |
| | ø450 | 300 | - | - | - | - | - | 300 | - |
| ø500 | 250 | - | - | - | - | - | 250 | - | |
| ø600 | - | - | - | - | - | - | 200 | - | |

6.2. Für Elektro- und Elektro-Permanent-Rundmagnete

| Magnet |  |  |  |  |  |
|-------------------------------|---|---|--|---|---|
| | SAV 244.40 | SAV 244.41 | SAV 244.70 | SAV 244.71 | SAV 244.72 |
| max. Drehzahl für Durchmesser | | ø 100 | 3850 1/min | ø 1000 | 400 1/min |
| | | ø 150 | 2550 1/min | ø 1200 | 320 1/min |
| | | ø 200 | 2000 1/min | ø 1400 | 280 1/min |
| | | ø 250 | 1600 1/min | ø 1500 | 260 1/min |
| | | ø 300 | 1300 1/min | ø 1600 | 240 1/min |
| | | ø 400 | 1000 1/min | ø 1800 | 220 1/min |
| | | ø 500 | 800 1/min | ø 2000 | 200 1/min |
| | | ø 600 | 650 1/min | ø 2500 | 160 1/min |
| | | ø 700 | 550 1/min | ø 3000 | 130 1/min |
| | | ø 800 | 480 1/min | ø 4000 | 100 1/min |

ENTMAGNETISIEREN

7. Entmagnetisieren von Werkstoffen

Werden ferromagnetische Werkstücke magnetisch aufgespannt oder gehalten, so bleibt nach dem Abschalten des Magnetfeldes ein geringer Restmagnetismus (**Remanenz**) erhalten.

Diese oft störende Nebenwirkung können in der Praxis mit elektronischen Umpolgeräten bzw. Entmagnetisierungsgeräten beseitigt werden:

7.1. Elektronische Umpolgeräte

Die Geräte dienen zugleich als Gleichstrom-Versorgung und Entmagnetisierungseinrichtung für alle Elektro- und Elektro-Permanent-Magnete.

Beim Umpolen und Entmagnetisieren läuft ein Prozess (Erregung und Gegenerrregung) mit immer geringer werdender Energie so lange ab, bis die Restfelder abgebaut sind. Somit kann die durch den Spannmagnet eingebrachte Magnetisierung weitgehend beseitigt werden.

Dadurch ist auch gewährleistet, dass sich die Werkstücke ohne Restkraft vom Aufspannmagneten abheben lassen.

Bei Halte- bzw. Transportmagneten gewährleistet die Verwendung solcher Geräte ein sofortiges und exaktes Lösen der Teile.

Ist jedoch eine hohe Entmagnetisierungsqualität gefordert, muss eine nachträgliche Behandlung der Werkstücke mit einem Entmagnetisierungsgerät durchgeführt werden.

7.2. Entmagnetisierungsgeräte

Diese Geräte dienen zum Entfernen des oft störenden Restmagnetismus in Werkstücken. Bei vielen Produkten wie z.B. Schneid-, Stanz- und Messwerkzeugen oder Wälzlagern ist eine weitgehende Entmagnetisierung erforderlich.

Der ungerichtete Grundzustand der Molekularmagnete wird dadurch erreicht, indem man das Werkstück einem dauernd wechselnden, starken Magnetfeld mit abklingender Amplitude aussetzt. Entmagnetisierungsgeräte werden deshalb mit Wechselstrom betrieben, wobei die Polarität in der Netzfrequenz 50/60 Hz wechselt.

Die abklingende Amplitude erzielt man, indem das Werkstück **langsam und gleichmäßig** aus dem Wechselfeld herausgeführt wird.

Das zu entmagnetisierende Teil sollte mit ca. 0,2 m/s durch das Wechselfeld bewegt werden. In 20 - 30 cm Entfernung ist die Wechselamplitude ca. 0.



Abb. 25: Abnehmendes magnetisches Wechselfeld für die Entmagnetisierung

ENTMAGNETISIEREN

a) Platten-Entmagnetisiergeräte

Bei diesen Geräten leitet ein lamelliertes Eisensystem das Wechselfeld auf die Plattenoberfläche. Dadurch wird ein sehr starkes Magnetfeld mit hoher Tiefenwirkung erreicht. Die Polfläche ist durch einen unmagnetischen Spalt halbiert. Über diese Trennfuge muss das Werkstück geführt werden.

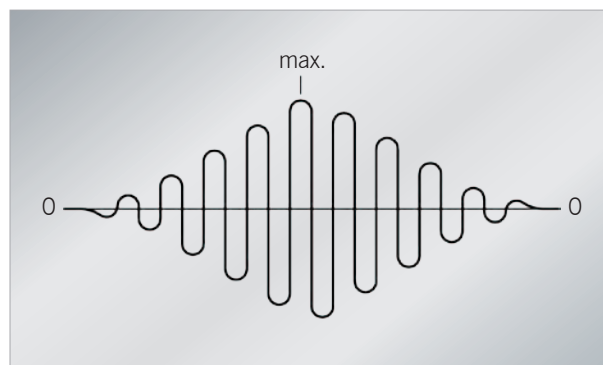
Plattengeräte sind zum Entmagnetisieren von Teilen bis ca. 50 mm Dicke geeignet. Dickere Teile müssen von beiden Seiten behandelt werden. Die Apparate dienen als Tischgeräte oder zum Einbau in automatische Transportanlagen. Bei schweren Teilen besteht die Möglichkeit, das Entmagnetisiergerät über das Werkstück zu führen.

Massenteile können auch in Kunststoffbehältern über das Gerät geführt werden.



Abb. 26 bis 28: Einsatz von Platten-Entmagnetisiergeräten

b) Tunnel-Entmagnetisiergeräte

Tunnel-Entmagnetisiergeräte bestehen aus einer durch unmagnetisches Material geschützten Spule. Die Geräte sind besonders zum Entmagnetisieren von großflächigen Teilen – wie z.B. Rohre, Stangen, Profile – und für gebündelte und paketierte Teile geeignet. Sie können ebenfalls in Transportanlagen eingebaut oder ca. 30 Grad schräg angeordnet werden, damit die Teile durchrutschen können.

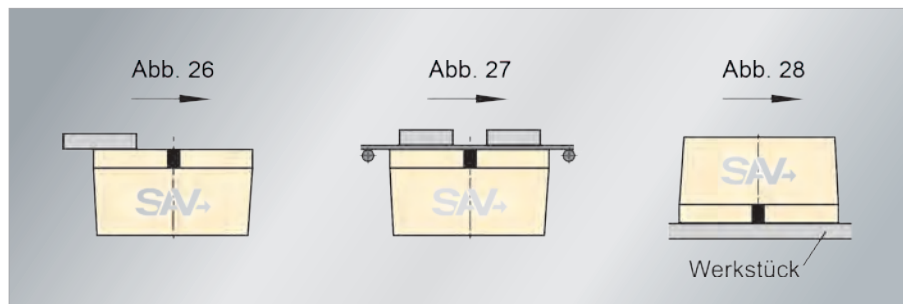

Abb. 29 und 30: Tunnel-Entmagnetisiergeräte mit Gurtbandförderer und Rutsche

c) Niederfrequenzgeneratoren

Wie bereits weiter vorne stehend beschrieben, arbeiten Platten- und Tunnel-Entmagnetisiergeräte mit der normalen Netzfrequenz von 50/60 Hz.

Durch eine niedrigere Frequenz können insbesondere bei hochlegierten und gehärteten Werkstoffen unter Umständen bessere Entmagnetisierungsergebnisse erzielt werden. Niederfrequenzgeneratoren setzen die Netzfrequenz auf 16 Hz herunter. Solche Geräte können einfach den Platten- und Tunnel-Entmagnetisiergeräten vorgeschaltet werden.

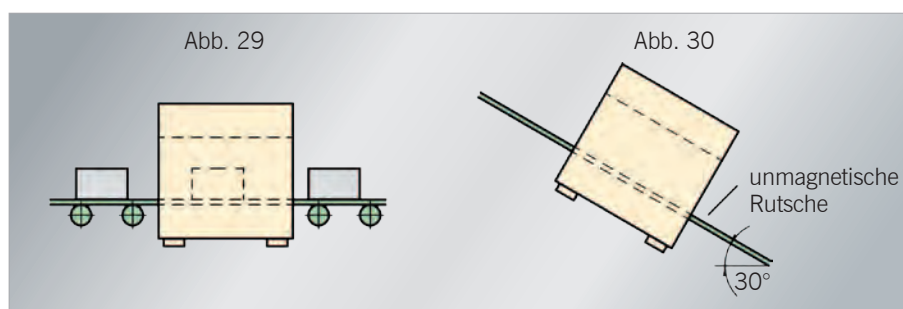
8. Technische Erklärungen und Fachausdrücke aus der Magnettechnik

AlNiCo:

Aluminium-Nickel-Cobalt-Magnetwerkstoff. Metallischer Permanentmagnet mit hoher Remanenz und vergleichsweise niedriger Koerzitivfeldstärke.

Anisotropie:

Anisotrope Werkstoffe werden als vorzugsgerichtet bezeichnet. Sie sind bereits bei ihrer Herstellung (Guss, Sintern und Einmischen) einem Magnetfeld oder einem besonderen Schichtverfahren ausgesetzt.

Arbeitstemperatur max.:

Ohne irreversible Magnetisierungsverluste kann ein Magnet bis zu dieser Temperatur eingesetzt werden.

A/m:

Ampere pro Meter; Einheit der magnetischen Feldstärke (1 A/m = 0,01256 Oersted)

$(B \times H)_{\max.}$:

Größtes Produkt aus B und H auf der Entmagnetisierungskurve in kJ/m^3 oder GOe (1 GOe = $79,6 \cdot 10^{-7} \text{ kJ/m}^3$). Je größer der $(B \times H)_{\max.}$ -Wert ist, umso kleiner kann bei unveränderten Voraussetzungen das Volumen des Magnetwerkstoffs für die gleiche Haftkraft sein.

Curie-Temperatur:

Bei dieser Temperatur verlieren Magnetwerkstoffe ihre Magnetisierung irreversibel.

Diamagnetismus:

Begriff für alle Stoffe, die nur unwesentlich auf ein magnetisches Feld reagieren, z.B. Kunststoffe, Flüssigkeiten, organische Stoffe etc.

Dimensionsverhältnis:

Das Verhältnis $L/D = \text{Länge/Durchmesser}$ eines Stabmagneten, hat im optimalen Arbeitspunkt für jeden Magnetwerkstoff einen optimalen Wert.

Entmagnetisiergerät:

Betriebsmittel, um in Werkstücken nach dem Einwirken eines magnetischen Feldes den Restmagnetismus (siehe Remanenz) aufzuheben.

Entmagnetisierung:

Verminderung der Magnetisierung durch ein Gegenfeld oder abklingendes Wechselfeld oder auch durch Temperatureinflüsse.

Entmagnetisierungskurve:

Derjenige Teil der Hystereseschleife, welcher im zweiten Quadranten eines rechtwinkligen Koordinatensystems verläuft. Der Verlauf der Entmagnetisierungskurve und ihrer Endwerte B_r (Remanenz) und H_c (Koerzitivfeldstärke) kennzeichnen die wesentlichen magnetischen Eigenschaften eines Dauermagneten.

Ferromagnetismus:

Oberbegriff für alle Stoffe, die nach Anlegen eines externen Magnetfeldes eine mehr oder minder große Magnetisierung aufweisen.

Flussdichte:

Dichte der Kraftlinien des Induktionsfeldes. Einheit: 1 Tesla = 10^4 Gauß.

Gauß (G):

Alte Einheit der magnetischen Induktion.

geschirmte Magnetausführung:

Führung und Konzentration des Magnetfeldes durch einen Eisentopf um die Rück- und Seitenflächen eines Magneten.

Haftkraft F_H :

Arbeitskraft eines Magneten oder Magnetsystems. Die Haftkraft bezieht sich auf senkrechten Werkstückabriss und ein genau definiertes Prüfwerkstück.

Hartferritmagnet:

Oxidmagnet aus Eisenoxid, Barium- oder Strontiumkarbonat mit relativ geringer Remanenz und Koerzitivfeldstärke.

Hystereseschleife:

Grafische Darstellung des Magnetisierungs- und Entmagnetisierungszyklus.

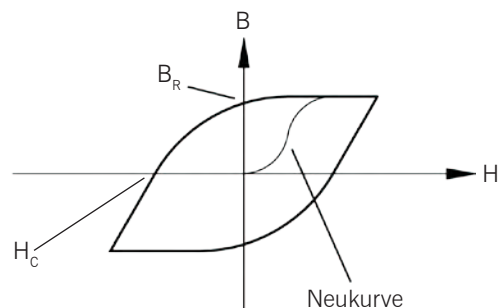

Induktion:

Unter der Induktion versteht man die Veränderung, die durch ein angelegtes Magnetfeld in einem Stoff bewirkt wird.

Isotropie:

Die Gleichheit der magnetischen Eigenschaften in allen Richtungen des Magnetwerkstoffs.

Koerzitivfeldstärke $B H_c$:

Größe der benötigten Gegenfeldstärke in kA/m oder Oe, um einen zur Sättigung gebrachten Magnetwerkstoff bei vorhandenem Gegenfeld auf Null zurückzubringen.

Koerzitivfeldstärke $J H_c$:

Größe der benötigten Gegenfeldstärke in kA/m oder Oe, um einen zur Sättigung gebrachten Magnetwerkstoff auch nach abgeschaltetem Gegenfeld auf Null zurückzubringen.

TECHNISCHE ERKLÄRUNGEN UND FACHAUSDRÜCKE

9. Technische Erklärungen und Fachausdrücke aus der Magnettechnik

Kraftlinien:

Grafische Darstellung des magnetischen Feldes.

Luftspalt δ :

Abstand zwischen Magnet und Gegenpol.

magnetischer Fluss Θ :

Der magnetische Fluss in Wb (Weber) steht für die „Anzahl“ der Kraftlinien.

Magnetisieren:

Ausrichten der Elementarmagnetbereiche durch Anlegen eines externen Magnetfeldes.

Magnetisierung M :

Wert in kA/m. Die Magnetisierung gibt die von ausgerichteten Elementarmagneten erzeugte Feldstärke an. Sie wird für die praktische Anwendung durch die relative Permeabilität berücksichtigt.

Magnetsystem:

Magnet mit einem oder mehreren angesetzten Polschuhen sowie zwei oder mehrere Magnete, die in einer Funktionseinheit wirken.

NdFeB:

Neodym-Eisen-Bor-Magnetwerkstoff. Hoch-Energie-Magnet mit den derzeit höchsten Remanenzen und Koerzitivfeldstärken.

Oersted:

Alte Einheit der magnetischen Feldstärke
1 Oersted = 79,6 A/m.

Permeabilität μ_0 :

Auch Induktionskonstante genannt. „Leitfähigkeit“ für magnetische Kraftlinien im Vakuum. Verhältnis zwischen magn. Induktion B zur magn. Feldstärke H im luftleeren Raum.

Permeabilität, relativ μ_r :

Die relative Permeabilität berücksichtigt die Magnetisierung des Materials.

Permeabilität, absolut μ :

„Leitfähigkeit“ für magnetische Kraftlinien, das Verhältnis zwischen magn. Induktion B zur magn. Feldstärke H.
 $\mu = \mu_0 \times \mu_r$

Permanenz B_p :

Die Permanenz gibt die maximale Flussdichte des Magnetmaterials bei 0 kA/m Feldstärke an. Der Unterschied zur Remanenz B besteht darin, dass die Permanenz sich bei wiederholt ändernden Luftspalten einstellt. Die Permanenz ist immer kleiner als die Remanenz.

Polschuhe:

Auch Polverlängerungen genannt. Sie werden immer in Verbindung mit Magnet-Systemen eingesetzt, um das Magnetfeld in das Werkstück zu leiten. Mit Polschuhen wird eine 5-Seitenbearbeitung ermöglicht und es lassen sich auch kompliziertere Werkstückformen spannen.

Polabstand P:

Abstand von einem N- zu einem S-Pol. Der Polabstand beinhaltet immer einen Polspalt.

Polspalt S:

Abstand zwischen einem N- und einem S-Pol, welcher aus nichtmagnetischem Material – meist Messing, Kunststoff oder nichtrostendem Stahl – besteht.

Remanenz B_r :

Größe der zurückbleibenden Feldstärke eines Magneten in einem geschlossenen Magnetkreis.

Sättigung:

Die Sättigungsflussdichte B_s ist erreicht, wenn das Werkstück keine weitere Magnetisierung mehr aufnimmt.

SmCo:

Samarium-Cobalt-Magnetwerkstoff. Hochenergie-Magnet mit großer Remanenz und großer Koerzitivfeldstärke.

Strefaktor σ :

Der Strefaktor berücksichtigt den Teil des magnetischen Flusses, welcher nicht z.B. für die Werkstückspannung zur Verfügung steht. Er ist stark vom Spannsystem und Werkstück abhängig.

Temperaturbeiwert der Remanenz TK_{Br} :

Wert in %, welcher die Erniedrigung der Remanenz bei steigender Umgebungstemperatur angibt.

Temperaturbeiwert der Koerzitivfeldstärke TK_{Hc} :

Wert in %, welcher die Erhöhung der Koerzitivfeldstärke bei steigender Umgebungstemperatur angibt.

Tesla:

Einheit der magnetischen Induktion 1 Tesla = 10^4 Gauß.

Verschiebekraft:

Kraft eines Magnet-Spannsystems, die senkrecht zur Haftkraft steht und damit parallel zur Polplatte liegt.

Vorzugsrichtung:

siehe Anisotropie

Widerstandsfaktor τ :

Faktor, welcher die Feldstärkeverluste an Übergangsstellen und im Werkstück berücksichtigt.

Allgemeine Geschäftsbedingungen

§ 1 Allgemeines/Geltungsbereich

- Die Geschäftsbedingungen gelten für alle gegenwärtigen und zukünftigen Geschäftsbeziehungen.
- Unternehmer im Sinne dieser Geschäftsbedingungen sind natürliche oder juristische Personen oder rechtsfähige Personengesellschaften, mit denen in Geschäftsbeziehung getreten wird, die in Ausübung einer gewerblichen oder selbständigen beruflichen Tätigkeit handeln.
- Abweichende, entgegenstehende oder ergänzende Allgemeine Geschäftsbedingungen werden, selbst bei Kenntnis, nicht Vertragsbestandteil, es sei denn, ihrer Geltung wird ausdrücklich schriftlich zugestimmt.
- Der Besteller kann Vertragsrechte – ohne unsere Zustimmung - weder abtreten noch verpfänden.
- Es gilt das Recht der Bundesrepublik Deutschland. Die Bestimmungen des UN-Kaufrechts finden keine Anwendung.

§ 2 Vertragsschluss/Lieferung

- Unsere Angebote sind freibleibend. Technische Änderungen, Änderungen in Form, Farbe und/oder Gewicht bleiben im Rahmen des Zumutbaren vorbehalten.
- Mit der Bestellung einer Ware erklärt der Kunde verbindlich, die bestellte Ware erwerben zu wollen. Wir sind berechtigt, das in der Bestellung liegende Vertragsangebot innerhalb von zwei Wochen nach Eingang bei uns anzunehmen. Die Annahme kann entweder schriftlich oder durch Auslieferung der Ware an den Kunden erklärt werden.
- Der Vertragsschluss erfolgt unter dem Vorbehalt der richtigen und rechtzeitigen Selbstbelieferung durch unsere Zulieferer. Dies gilt nur für den Fall, dass die Nichtlieferung nicht von uns zu vertreten ist, insbesondere bei Abschluss eines kongruenten Deckungsgeschäfts mit unserem Zulieferer.
- Ereignisse höherer Gewalt wie Streik, Betriebsstilllegung, Betriebsstörung, Wagen- oder Behältermangel, Bahn- oder Flugsperren sowie in der Beschaffung des nötigen Rohmaterials und sonstige unvorhergesehene Fälle entbinden uns von den eingegangenen Lieferverpflichtungen. Angegebene Lieferzeiten sind nur annähernd zu betrachten und beginnen erst nach endgültiger schriftlicher Bestätigung des Auftrages.
- Der Kunde wird über die Nichtverfügbarkeit der Leistung unverzüglich informiert. Die Gegenleistung wird unverzüglich zurückerstattet.
- Unsere Lieferungen erfolgen unfrei auf Rechnung und Gefahr des Bestellers, ohne Haftung für Zerstörung, Bruch, Diebstahl und dergleichen. Das Gleiche gilt auch bei Übernahme von Frankolieferungen. Insbesondere ist das Bruchrisiko nicht mit eingeschlossen.
- Die Kosten der Verpackung und einer vom Besteller etwa verlangten Transportversicherung gehen zu seinen Lasten.
- Angaben in unseren Zeichnungen, Abbildungen, Maß-, Gewichtstabellen usw. sind – soweit nicht von uns besonders bestätigt – nur Annäherungswerte. Die zu den Angeboten gehörenden Unterlagen bleiben unser Eigentum, unterstehen unserem Urheberrecht und dürfen Dritten nicht bzw. nur mit unserer schriftlichen Zustimmung zugänglich gemacht werden.

§ 3 Gefahrübergang

- Sofern sich aus der Auftragsbestätigung nichts anderes ergibt, ist Lieferung „ab Werk, vereinbart.“
- Sofern der Kunde es wünscht, werden wir die Lieferung durch eine Transportversicherung eindecken. Die insoweit anfallenden Kosten trägt der Kunde.

§ 4 Preis und Zahlung

- Unsere Preise beruhen auf den Kostenverhältnissen bei Auftragserteilung.
- Alle Preise verstehen sich ab Werk einschließlich Verladung im Werk, ausschließliche Verpackung, Fracht, Versicherung, Montage und anderen Nebenkosten. Alle nach dem Geschäftsabschluss gesetzlich neu eingeführten oder geänderten Abgaben, Erhöhung von Frachten und Zöllen, Mehrwertsteuer, Materialpreis- und Lohnerhöhungen gehen zu Lasten des Kunden. Bei Nachbestellungen werden die Preise neu vereinbart.
- Bei Vorauszahlung oder Zahlung bei Verladung sowie bei Zahlung 14 Tage nach Rechnungsdatum gewähren wir 2 % Skonto und nach 30 Tagen ab Rechnungsdatum sind unsere Rechnungen ohne Abzug zahlbar. Reparatur- und Ersatzteilrechnungen sind ohne Abzug sofort zahlbar.
- Werden uns nach Vertragsschluss Umstände bekannt, die Zweifel an der Kreditwürdigkeit des Bestellers rechtfertigen, so dürfen wir vom Vertrag zurücktreten. Vorauszahlung verlangen oder unsere Lieferung von einer Sicherheitsleistung abhängig machen. Dies gilt auch, wenn fällige Forderungen trotz Mahnungen nicht ausgeglichen werden.
- Der Kunde kann nur mit anerkannten oder rechtskräftig festgestellten Gegenforderungen aufrechnen. Er darf Zahlungen nur aus Gründen zurückhalten, die auf demselben Vertragsverhältnis beruhen.
- Wechsel und Schecks werden nur erfüllungshalber angenommen. Wechsel nur nach Vereinbarung. Spesen trägt der Besteller.

§ 5 Zahlungsverzug

- Bei Zahlungsverzug des Bestellers werden unsere sämtlichen gegen ihn bestehenden Forderungen sofort in bar zur Zahlung fällig, ungeachtet angemessener Wechsel oder eingeräumter Zahlungsziele. Der Besteller darf die in unserem Eigentum oder Miteigentum stehenden Waren nicht mehr veräußern und ist verpflichtet, uns Sicherheiten zu stellen. Die Ermächtigung zum Einzug an uns abgetretener Forderungen erlischt.
- Der Kunde verpflichtet sich nach Erhalt der Ware binnen 30 Tagen ab Rechnungsdatum den Kaufpreis zu zahlen. Nach Ablauf dieser Frist kommt der Kunde in Zahlungsverzug. Der Unternehmer hat während des Verzugs die Geldschuld in Höhe von 8 % über dem Basiszinssatz zu verzinsen. Gegenüber dem Unternehmer behalten wir uns vor, einen höheren Verzugschaden nachzuweisen und geltend zu machen.

§ 6 Gewährleistung

- Gegenüber dem Unternehmer leisten wir für Mängel der Ware zunächst nach unserer Wahl Gewähr durch Nachbesserung oder Ersatzlieferung an unserem Geschäftssitz oder am deutschen Sitz des Unternehmers. Der Unternehmer trägt die Kosten der Rücksendung bzw. des Rücktransportes aus dem Ausland jedenfalls zu seinem deutschen Sitz. Schlägt die Nacherfüllung fehl, kann der Kunde grundsätzlich nach seiner Wahl Herabsetzung der Vergütung (Minderung) oder Rückgängigmachung des Vertrages (Rücktritt) verlangen. Bei einer nur geringfügigen Vertragswidrigkeit, insbesondere bei nur geringfügigen Mängeln steht dem Kunden jedoch kein Rücktrittsrecht zu.
- Unternehmer müssen uns offensichtliche Mängel innerhalb einer Frist von zwei Wochen ab Empfang der Ware schriftlich anzeigen; anderenfalls ist die Geltendmachung des Gewährleistungsanspruchs ausgeschlossen. Zur Fristwahrung genügt die rechtzeitige Absendung. Den Unternehmer trifft die volle Beweislast für sämtliche Anspruchsvoraussetzungen, insbesondere für den Mangel selbst, für den Zeitpunkt der Feststellung des Mangels und für die Rechtzeitigkeit der Mängelrüge. Nicht erkennbare Mängel sind unverzüglich nach Kenntnis schriftlich anzuzeigen, anderenfalls die Geltendmachung des Gewährleistungsanspruchs ausgeschlossen ist. Behält der Besteller von uns gelieferte Waren trotz erkennbarer Mängel, so entfällt jegliche Gewährleistung.
- Wählt der Kunde wegen eines Rechts- oder Sachmangels nach gescheiterter Nacherfüllung den Rücktritt vom Vertrag, steht ihm daneben kein Schadenersatzanspruch wegen des Mangels zu. Wählt der Kunde nach gescheiterter Nacherfüllung Schadenersatz,

verbleibt die Ware beim Kunden, wenn ihm dies zumutbar ist. Der Schadenersatz beschränkt sich auf die Differenz zwischen Kaufpreis und Wert der mangelhaften Sache. Dies gilt nicht, wenn wir die Vertragsverletzung arglistig verursacht haben.

- Für Unternehmer beträgt die Gewährleistungsfrist ein Jahr ab Ablieferung der Ware. Dies gilt nicht, wenn der Kunde uns den Mangel nicht rechtzeitig angezeigt hat (§ 6 Punkt 2 dieser Bestimmung).
- Wird bei Ankunft der Sendung eine Beschädigung festgestellt, so muss der Empfänger sich diese sofort auf dem Frachtbrief bestätigen lassen. Bei Versand mittels Lkw ist ein Protokoll aufzunehmen, in welchem der Umfang der Beschädigung genau verzeichnet ist. Dieses Protokoll ist vom Fahrer zu unterzeichnen. Maßgebend für etwaige Entschädigungen sind die Bedingungen unserer Versicherungsgesellschaft.
- Bei Zahlungsverzug oder Kreditverfall können wir die Gewährleistung verweigern, bis der Besteller seine Zahlungspflicht in dem Umfang erfüllt, der dem Wert unserer Lieferung abzüglich einer vorhandenen Mängeln entsprechenden Kaufpreisminderung entspricht.
- Es wird keine Gewähr übernommen für Schäden, die aus nachfolgenden Gründen entstanden sind:
Ungeeignete oder unsachgemäße Verwendung, fehlerhafter Einbau durch den Besteller oder Dritte, natürliche Abnutzung, fehlerhafte oder nachlässige Behandlung, mangelhafte Bauarbeiten bzw. ungeeigneter Baugrund, sofern sie nicht auf Verschulden durch uns zurückzuführen sind.

§ 7 Rücktritt des Kunden und sonstige Haftung unsererseits

Das gesetzliche Rücktrittsrecht des Kunden soll – abgesehen von den Fällen des § 6 – weder ausgeschlossen noch beschränkt werden. Ebenso sollen uns zustehende gesetzliche oder vertragliche Rechte und Ansprüche weder ausgeschlossen noch beschränkt werden.

Wir haften uneingeschränkt nur für Vorsatz und grobe Fahrlässigkeit (auch unserer gesetzlichen Vertreter und Erfüllungsgehilfen) sowie für Schäden aus der Verletzung des Lebens, des Körpers oder der Gesundheit, die auf einer fahrlässigen Pflichtverletzung unsererseits oder einer vorsätzlichen oder fahrlässigen Pflichtverletzung unserer gesetzlichen Vertreter oder Erfüllungsgehilfen beruhen.

Ebenso uneingeschränkt haften wir bei der Abgabe von Garantien und Zusicherungen, falls gerade ein davon umfassender Mangel unsere Haftung auslöst. Keine Beschränkung besteht auch bei der Haftung aus Gefährdungstatbeständen (insbesondere nach dem Produkthaftungsgesetz). Eine etwaige Haftung nach den Grundsätzen des Rücktritts des Unternehmers nach dem § 478 f BGB bleibt unberührt.

Bei der sonstigen schuldhaften Verletzung wesentlicher Vertragspflichten (Kardinalpflichten) ist unsere verbleibende Haftung auf den vertragstypischen vorhersehbaren Schaden begrenzt.

Im Übrigen ist die Haftung – gleich aus welchem Rechtsgrund (insbesondere Ansprüche aus der Verletzung von vertraglichen Haupt- und Nebenpflichten, unerlaubter Handlung sowie sonstige deliktische Haftung) – ausgeschlossen.

Gleiches (Ausschlüsse, Begrenzung und Ausnahmen davon) gilt für Ansprüche aus Verschulden bei Vertragsschluss.

Für den Fall des Aufwendungsersatzes (mit Ausnahme desjenigen nach §§ 439 Abs. 2, 635 Abs. 2 BGB) gilt dieser § 7 entsprechend.

Ein Ausschluss oder eine Begrenzung unserer Haftung wirkt auch für unsere gesetzlichen Vertreter und Erfüllungsgehilfen.

Kardinalpflichten sind wesentliche Vertragspflichten, also solche Pflichten, die dem Vertrag sein Gepräge geben und auf die der Vertragspartner vertrauen darf, es handelt sich damit um die wesentlichen Rechte und Pflichten, die die Voraussetzungen für die Vertragserfüllung schaffen und für die Erreichung des Vertragszwecks unentbehrlich sind.

Mit keiner der voranstehenden Klauseln ist eine Änderung der gesetzlichen oder richterrechtlichen Beweislastverteilung bezweckt.

§ 8 Eigentumsvorbehalt

Wir behalten uns das Eigentum an der Ware bis zur vollständigen Begleichung aller Forderungen aus einer laufenden Geschäftsbeziehung mit dem Unternehmer vor.

Der Kunde ist verpflichtet, die Ware pfleglich zu behandeln. Sofern Wartungs- und Inspektionsarbeiten erforderlich sind, hat der Kunde diese auf eigene Kosten regelmäßig durchzuführen.

Der Kunde ist verpflichtet, uns einen Zugriff Dritter auf die Ware, etwaig im Falle einer Pfändung, sowie etwaige Beschädigungen oder die Vernichtung der Ware unverzüglich mitzuteilen. Ein Besitzwechsel der Ware sowie den eigenen Wohnsitzwechsel hat uns der Kunde unverzüglich anzuzeigen.

Wir sind berechtigt, bei vertragswidrigem Verhalten des Kunden, insbesondere bei Zahlungsverzug oder bei Verletzung einer Pflicht nach Ziffer 2. und 3. dieser Bestimmung vom Vertrag zurückzutreten und die Ware herauszuverlangen.

Der Unternehmer ist berechtigt, die Ware im ordentlichen Geschäftsgang weiterzuveräußern. Er tritt uns bereits jetzt alle Forderungen in Höhe des Rechnungsbetrags ab, die ihm durch die Weiterveräußerung gegen einen Dritten erwachsen. Wir nehmen die Abtretung an. Nach der Abtretung ist der Unternehmer zur Einziehung der Forderung ermächtigt. Wir behalten uns vor, die Forderung selbst einzuziehen, sobald der Unternehmer seinen Zahlungsverpflichtungen nicht ordnungsgemäß nachkommt und in Zahlungsverzug gerät.

Die Be- und Verarbeitung der Ware durch den Unternehmer erfolgt stets im Namen und im Auftrag für uns. Erfolgt eine Verarbeitung mit uns nicht gehörenden Gegenständen, so erwerben wir an der neuen Sache das Miteigentum im Verhältnis zum Wert der von uns gelieferten Ware zu den sonstigen verarbeiteten Gegenständen. Dasselbe gilt, wenn die Ware mit anderen, uns nicht gehörenden Gegenständen vermischt ist.

Soweit Kaufpreisforderungen des Kunden in ein Kontokorrent eingehen, tritt der Kunde in gleicher Weise eine ihm zustehende Saldoforderung an uns ab.

Verschaffen wir dem Kunden die Mittel zur Kaufpreiszahlung dadurch, dass wir ihm einen von uns ausgestellten und von ihm angenommenen Wechsel zur Diskontierung indossieren (Wechsel-Scheck-Verfahren) so geht das Eigentum an der Ware erst auf den Kunden über, wenn der Wechsel eingelöst und unsere Wechselhaftung erloschen ist.

§ 9 Erfüllungsort und Gerichtsstand

Sofern sich aus der Auftragsbestätigung nichts anderes ergibt, ist unser Geschäftssitz Erfüllungsort. Wir haben das Recht, auch am für den Käufer zuständigen Gericht zu klagen oder an jedem anderen Gericht, das nach nationalem oder internationalem Recht zuständig sein kann.

Ist der Kunde Kaufmann, juristische Person des öffentlichen Rechts oder öffentlich rechtliches Sondervermögen, ist ausschließlicher Gerichtsstand für alle Streitigkeiten aus diesem Vertrag das für unseren Geschäftssitz zuständige Gericht. Dasselbe gilt, wenn der Kunde keinen allgemeinen Gerichtsstand in Deutschland hat oder Wohnsitz oder gewöhnlicher Aufenthalt im Zeitpunkt der Klageerhebung nicht bekannt ist.

Sollten einzelne Bestimmungen des Vertrages mit dem Kunden einschließlich dieser Allgemeinen Geschäftsbedingungen ganz oder teilweise unwirksam sein oder werden, so wird hier durch die Gültigkeit der übrigen Bestimmungen nicht berührt. Die ganz oder teilweise unwirksame Regelung soll durch eine Regelung ersetzt werden, deren wirtschaftlicher Erfolg dem der unwirksamen möglichst nahe kommt. Dies gilt auch im Falle von Vertragslücken.

Stand: Dezember 2010