

Mod. FIL MAS SF



Нарезчик резьбы серии FIL MAS SF предназначены для использования на токарных станках различного размера, вследствие конструкции, основанной на осевом скольжении шарикоподшипников; таким образом достигается идеальная работа и устраняются дефекты, вызванные форсированной протяжкой.

- FIL MAS SF оснащена сцеплением.
- Комплектующие взаимозаменяемые.

The thread cutting machines of series FIL MAS SF can be perfectly used on lathes of any dimension having the accessories for radial sliding on balls. A perfect working is obtained eliminating imperfections caused by forced pull.

- FIL MAS SF is equipped with clutch.
- The accessories are interchangeable.



NORMAL SET

СТАНДАРТНЫЕ УПАКОВКИ / STANDARD PACKING					ДОПОЛНИТЕЛЬНЫЙ КОМПЛЕКТ ПОСТАВКИ / STANDARD ACCESSORIES			
Конус Cone	КОД SF CODE SF	Производительность Capacity	Длина резьбы Thread length	Диапазон макс. Max. stroke	Втулка плашкодержателя Die holder bush	Шпиндели для метчиков Tap holder spindles	Упаковка Packing	Вес / Weight (kg)
2	301002	M 4 ÷ M 22	210 mm	48 mm	ø 20 301290	ø 4 ÷ 10 301270	металлический ящик metal box 301440	5,9
3	301013				ø 25 301300			6
4	301024				ø 30 301310			6,3
5	301035				ø 38 301320			7,1



EXTRA SET

СТАНДАРТНЫЕ УПАКОВКИ / STANDARD PACKING					ДОПОЛНИТЕЛЬНЫЙ КОМПЛЕКТ ПОСТАВКИ / STANDARD ACCESSORIES			
Конус Cone	КОД SF CODE SF	Производительность Capacity	Длина резьбы Thread length	Диапазон макс. Max. stroke	Втулка плашкодержателя Die holder bush	Шпиндели для метчиков Tap holder spindles	Упаковка Packing	Вес / Weight (kg)
2	301102	M 4 ÷ M 22	210 mm	48 mm	ø 20 301290	ø 4 ÷ 10 301270	металлический ящик / metal box 301450	11,1
3	301113				ø 25 301300			ø 10 ÷ 18 301280
4	301124				ø 30 301310	хвостовик / tang B16 301251		
5	301135				ø 38 301320			12,3
					ø 45 301330			
		ø 55 301340						
		ø 65 301350						

Mod. FIL MAS SN

Нарезчики резьбы серии FIL MAS SN предназначены для использования на токарных станках различного размера, вследствие конструкции, основанной на осевом скольжении шарикоподшипников; таким образом достигается идеальная работа и устраняются дефекты, вызванные форсированной протяжкой.

- FIL MAS SN отсутствует трение.
- Комплектующие взаимозаменяемые.

The thread cutting machines of series FIL MAS SN can be perfectly used on lathes of any dimension having the accessories for radial sliding on balls. A perfect working is obtained eliminating imperfections caused by forced pull.

- FIL MAS SN without clutch.
- The accessories are interchangeable.



NORMAL SET

СТАНДАРТНЫЕ УПАКОВКИ / STANDARD PACKING					ДОПОЛНИТЕЛЬНЫЙ КОМПЛЕКТ ПОСТАВКИ / STANDARD ACCESSORIES			
Конус Cone	КОД SF CODE SF	Производительность Capacity	Длина резьбы Thread length	Диапазон макс. Max. stroke	Втулка плашкодержателя Die holder bush	Шпиндели для метчиков Tap holder spindles	Упаковка Packing	Вес / Weight (kg)
2	312002	M 4 ÷ M 22	145 mm	48 mm	ø 20 301290	ø 4 ÷ 10 301270	металлический ящик / metal box 301440	4,3
3	312013				ø 25 301300			4,5
4	312024				ø 30 301310			4,8
5	312035				ø 38 301320			5,5



EXTRA SET

СТАНДАРТНЫЕ УПАКОВКИ / STANDARD PACKING					ДОПОЛНИТЕЛЬНЫЙ КОМПЛЕКТ ПОСТАВКИ / STANDARD ACCESSORIES			
Конус Cone	КОД SF CODE SF	Производительность Capacity	Длина резьбы Thread length	Диапазон макс. Max. stroke	Втулка плашкодержателя Die holder bush	Шпиндели для метчиков Tap holder spindles	Упаковка Packing	Вес / Weight (kg)
2	312102	M 4 ÷ M 22	145 mm	48 mm	ø 20 301290	ø 4 ÷ 10 301270	металлический ящик / metal box 301450	9,5
3	312113				ø 25 301300			ø 10 ÷ 18 301280
4	312124				ø 30 301310	хвостовик / tang B16 301251		10
5	312135				ø 38 301320			ø 45 301330
					ø 55 301340			
					ø 65 301350			

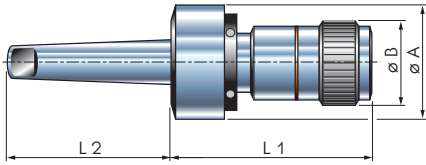
Mod. FIL MAS SF

Конус Морзе / Taper	КОД / CODE	L 1	L 2	ø A	ø B	Вес / Weight (kg)
CM2	301202	160	80	82	51	2,3
CM3	301213	160	99	82	51	2,4
CM4	301224	160	124	82	51	2,7
CM5	301235	160	156	82	51	3,5

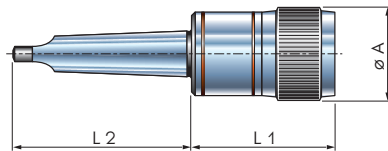
Mod. FIL MAS SN

Конус Морзе / Taper	КОД / CODE	L 1	L 2	ø A	Вес / Weight (kg)
CM2	312202	75	80	52	0,7
CM3	312213	75	99	52	0,85
CM4	312224	75	124	52	1,15
CM5	312235	75	156	52	1,85

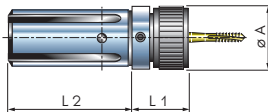
Шпиндели для метчиков / Tap receiver spindles

	КОД / CODE	L 1	L 2	ø A	Вес / Weight (kg)
ø 4 ÷ ø 10	301270	31	65	40	0,4
ø 10 ÷ ø 18	301280	31	65	45	0,45

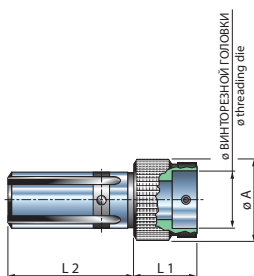
Втулки плашкодержателя / Die holder bushes

ø винторезной головки ø threading die	КОД / CODE	L 1	L 2	ø A	Вес / Weight (kg)
ø 20 x 7	301290	31	65	45	0,45
ø 25 x 9	301300	31	65	45	0,45
ø 30 x 11	301310	31	65	45	0,4
ø 38 x 14	301320	31	65	50	0,4
ø 45 x 18	301330	31	65	60	0,5
ø 55 x 22	301340	31	65	70	0,55
ø 65 x 18	301350	31	65	80	0,65
ø 65 x 25	301351	70	65	80	1,4

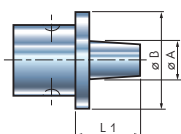

Хвостовик шпинделя / Spindle holder tang

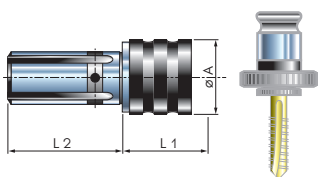
Хвостовик / Connector	КОД / CODE	L 1	L 2	ø A	Вес / Weight (kg)
B 16	301251	16	40	33	0,3
B 18	301260	18	40	38	0,35

Держатель втулок типа BN - BCF / Bush receiver accessory for BN - BCF

Для втулок / For bushes	КОД / CODE	L 1	L 2	ø A	Вес / Weight (kg)
ТИП 1 / Type 1 - ø 19	301421	37	65	34	0,35
ТИП 2 / Type 2 - ø 31	301431	46	65	47	0,4

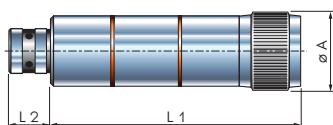
Для втулок типа BN - BCF смотри стр. 69-70 / For bushes for BN - BCF see pages 69-70.

Удлинитель для длинных видов резьбы / Extension for long threads

	КОД / CODE	L 1	L 2	ø A	Вес / Weight (kg)
Удлинитель / Extension	301550	167	34	52	1,75

Длина резьбы до M18 --> L310, более M18 --> L145

Thread length up to M18 --> L310 over M18 --> L145

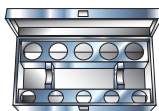
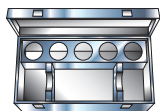
Mod. 144
Mod. 145

Металлические ящики для FIL MAS SF - SN / Metal boxes for FIL MAS SF - SN

	КОД / CODE	MOD.	Вес / Weight (kg)
Тип стандартный, 5 отверстий / Standard model 5 holes	301440	144	1,5
Тип экстра, 10 отверстий / Extra model 10 holes	301450	145	2,5

ПЛАШКОДЕРЖАТЕЛИ ДЛЯ CNC С КОМПЕНСАТОРОМ

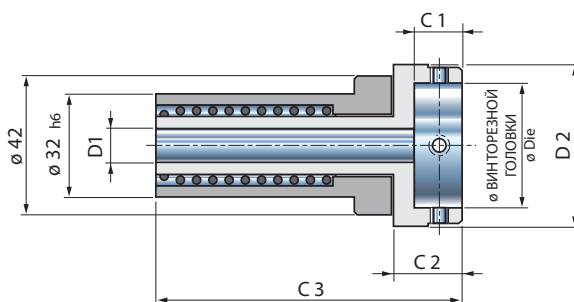
Die holders for CNC with compensation

Mod. PFC

ВТУЛКА ПЛАШКОДЕРЖАТЕЛЯ CWC Die holder bushes CWC	КОД CODE	C 1	C 2	C 3	D 1	D 2	Вес / Weight (Kg)
ø 16	303160	5	16	88	11	28	0,6
ø 20	303200	7	16	88	11	32	0,6
ø 25	303250	9	16	88	11	37	0,6
ø 30	303300	11	16	88	11	42	0,7
ø 38	303380	14	20	92	13	49	0,7

Компенсация при растяжении 20 mm / Compensation in pull mm 20