

標準ロータリジョイント取付時 (オプション)

※ロータリジョイントは円テーブルに固定しています。

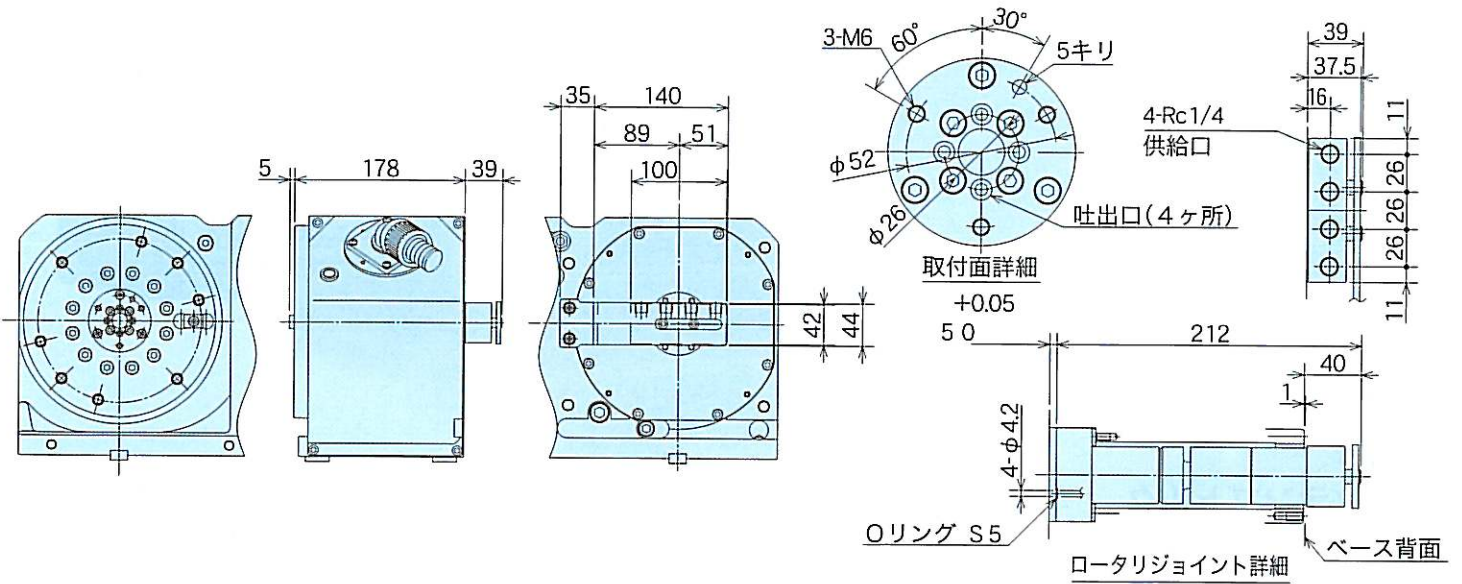

KITAGAWA

Machine Tool Accessories <http://www.mta.kiw.co.jp/>

 株式会社 北川鉄工所

| | | | |
|---|-----------|---|---------------------|
| 工機事業部 広島県府中市元町77-1 | 〒726-8610 | Tel. (0847) 40-0527 (代) ☎ 0120-933-968 | Fax. (0847) 46-1721 |
| 仙台支店 宮城県仙台市若林区大和町4-1-5-13 | 〒984-0042 | Tel. (022) 232-6732 (代) | Fax. (022) 232-6739 |
| 東京支店 埼玉県さいたま市北区吉野町1-4-0-5-1 | 〒331-9634 | Tel. (048) 667-3469 | Fax. (048) 663-4678 |
| 横浜支店 神奈川県横浜市港北区新横浜3-1-9-1-1 新横浜タウンビル9F | 〒222-0033 | Tel. (045) 476-5666 (代) | Fax. (045) 476-5667 |
| 名古屋支店 愛知県名古屋市中川区高畑1-2-3-8 ESPACE・UNビル4F | 〒454-0911 | Tel. (052) 363-0371 (代) | Fax. (052) 362-0690 |
| 大阪支店 大阪府大阪市住之江区北加賀屋3-2-9 | 〒559-0011 | Tel. (06) 6685-9065 (代) | Fax. (06) 6684-2025 |
| 中四国営業課 広島県府中市元町77-1 | 〒726-8610 | Tel. (0847) 40-0541 | Fax. (0847) 46-1721 |
| 広島支店 広島県広島市南区東雲本町2-1-3-2-1 | 〒734-0023 | Tel. (082) 283-5133 (代) | Fax. (082) 285-8830 |
| 九州支店 福岡県福岡市博多区板付7-6-3-9 | 〒812-0888 | Tel. (092) 501-2102 (代) | Fax. (092) 501-2103 |
| 海外営業室 広島県府中市元町77-1 | 〒726-8610 | Tel. (0847) 40-0526 | Fax. (0847) 45-8911 |

・仕様・外観は改良のため、予告なく変更することがあります。
 ・カタログと実際の商品の色とは印刷の関係で多少異なる場合もあります。
 ・カタログ記載内容 / 平成20年10月
 ・本カタログ記載の商品は「外国為替及び外国貿易法」の「輸出入貿易管理令」及び「外国為替令」の規制対象貨物です。
 同法に基づき、経済産業省大臣による輸出許可が必要となる場合がございます。日本国外へ持ち出される場合は、あらかじめ(株)北川鉄工所にご相談ください。

SPECIFICATION COMPARISON FOR 200 Table

Issued date :

| MAKER | KITAGAWA | | | | Tsudakoma | | Nikken | | Yukiwa | |
|-----------------------------|-----------------------------|-----------------------------|-----------------------------|--------------|--------------|--------------|--------------|--------------|--------|--|
| | MR200 | GT200 | TMX200 | RNA-200 | RN-200 | CNC(Z)202 | JNC200 | YNC200 | | |
| Table Dia. | 202 | 200 | 200 | 200※1 | 200※1 | 200 | 200 | 200 | | |
| Register Dia. on Face Plate | 65H7 | 65H7 | 75H7 | 60H7※1 | 60H7※1 | 60H7 | 70H7 | 70H7 | | |
| Bore Dia. | 45 | 45 | 52 | 45 | 45 | 40 | 56 | 56 | | |
| Centre Height | 140 | 140 | 140 | 160 | 160 | 135 | 160 | 160 | | |
| Gear Ratio | 1/90 | 1/72 | 1/90 | 1/72 | 1/90 | 1/90(1/45)※2 | 1/90 | 1/90 | | |
| Clamp System | Air | Air | Hyd / Air-hyd | Air | Air | Air | Air | Air-hyd | | |
| Clamp Torque | 350 | 820 | 600 | 800 | 294 | 303 | 230 | 540 | | |
| Servo motor (Fanuc spec.) | α iF4(α is4) | α iF4(α is4) | α iF4(α is4) | α is4 | α iF4 | α iF4 | α iF2 | α iF4 | | |
| Max. Speed | 33.3 | 41.6 | 33.3 | 41.6 | 33.3 | 22.2(44.4)※2 | 33.3 | 33.3 | | |
| Allowable work inertia | 1.00 | 1.00 | 1.00 | 1.25 | 1.20 | 1.00(0.5)※2 | 1.00 | 1.00 | | |
| Driving Torque | 270 | 310 | 310 | 288 | 264 | 144(115)※2 | - | - | | |
| Indexing Accuracy | 20 | 20 | 20 | 20 | 20 | 40 | 40 | 25 | | |
| Width | mm | 173 | 178 | 176 | 195※1 | 152 | 148 | 192 | | |
| | Kg | 61 | 70 | 60 | 63※1 | 49 | 58 | 69 | | |
| Allowable Lode | Horizontal(Kg) | 100 | 100 | 100 | 100 | 100 | 100 | 100 | | |
| | Vertical(Kg) | 200 | 200 | 200 | 250 | 200 | 200 | 200 | | |

- ※ 1、津田駒製 RNA-200及びRN-200は、 ϕ 200の面板(オプション)を取付けた時の値を記載しています。
 2、日研工作所製 CNC(Z)202の()内は、減速比1/45の時の数値です。
 3、Golden Sun製 CNC-201Rのクランプ用供給油圧力は、20kgf/cm²です。
 4、Golden Sun製 CNC-201Rの割出精度は、2種類あります。

- ※ 1、TUDAKOMA , RNA-200 and RN-200, are shown with face plate ϕ 200 as option.
 2、NIKKEN , CNC(Z)202 in the bracket, are shown Gear Ratio at 1/45.
 3、Golden Sun , CNC-201R , is shown at 2MPa(20kgf/cm²) hydraulic pressure for Clump.
 4、Golden Sun ,CNC-201R , is shown two different value at Indexing Accuracy.