

MIR серия Резьбонарезание

Метрическая резьба ISO 60° - закрытый профиль

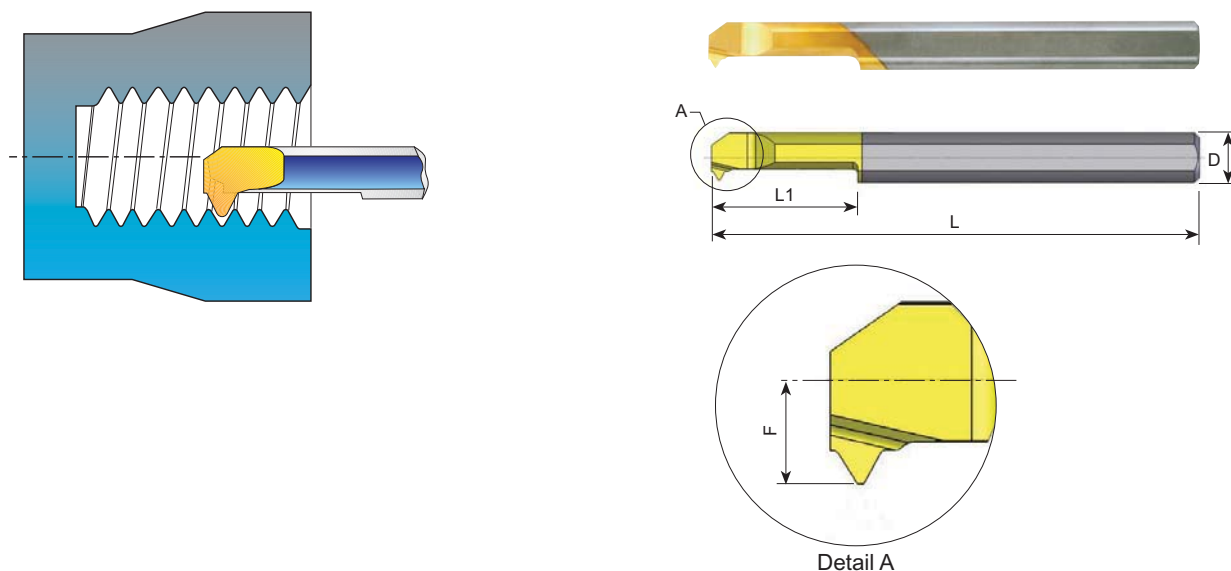

| D | Код заказа | Шаг мм | L | L1 | F | Минимальный обрабатываемый диаметр | Оправка * |
|-----|---------------------------|--------|----|----|-----|------------------------------------|-------------|
| 3.0 | MIR 3 L15 0.5 ISO | 0.5 | 39 | 15 | 1.4 | 3.2 | SIM 0020 H3 |
| 3.0 | MIR 3 L15 0.75 ISO | 0.75 | 39 | 15 | 1.4 | 3.2 | SIM 0020 H3 |
| 4.0 | MIR 4 L15 0.5 ISO | 0.5 | 50 | 15 | 1.8 | 4.1 | SIM 0020 H4 |
| 4.0 | MIR 4 L15 0.75 ISO | 0.75 | 50 | 15 | 1.8 | 4.1 | SIM 0020 H4 |
| 5.0 | MIR 5 L15 1.0 ISO | 1.0 | 50 | 15 | 2.2 | 4.9 | SIM 0020 H5 |

Пример заказа: MIR 5 L15 1.0 ISO BXC

Унифицированная дюймовая резьба UN 60° - закрытый профиль

| D | Код заказа | Ниток на дюйм | L | L1 | F | Минимальный обрабатываемый диаметр | Оправка * |
|-----|-----------------------|---------------|----|----|-----|------------------------------------|-------------|
| 3.0 | MIR 3 L15 36UN | 36 | 39 | 15 | 1.4 | 3.2 | SIM 0020 H3 |
| 3.0 | MIR 3 L15 32UN | 32 | 39 | 15 | 1.4 | 3.2 | SIM 0020 H3 |
| 4.0 | MIR 4 L15 36UN | 36 | 50 | 15 | 1.8 | 4.1 | SIM 0020 H4 |
| 4.0 | MIR 4 L15 32UN | 32 | 50 | 15 | 1.8 | 4.1 | SIM 0020 H4 |
| 5.0 | MIR 5 L15 28UN | 28 | 50 | 15 | 2.2 | 4.9 | SIM 0020 H5 |

Пример заказа: MIR 4 L15 36 UN BXC

Для заказа левого инструмента указывайте в обозначении MIL, вместо MIR

*Другие оправки смотрите на странице 141