

**для инструмента с хвостовиком  
типа «Weldon» по DIN 1835-B**

Номер по каталогу	HSK-A	d	A	D
A32.04.06	HSK-A 32	6	60	25
A32.04.08	HSK-A 32	8	60	28
A32.04.10	HSK-A 32	10	65	35
A32.04.12	HSK-A 32	12	65	42

A40.04.06	HSK-A 40	6	60	25
A40.04.08	HSK-A 40	8	60	28
A40.04.10	HSK-A 40	10	60	35
A40.04.12	HSK-A 40	12	70	42
A40.04.16	HSK-A 40	16	75	48

A50.04.06	HSK-A 50	6	65	25
A50.04.08	HSK-A 50	8	65	28
A50.04.10	HSK-A 50	10	65	35
A50.04.12	HSK-A 50	12	80	42
A50.04.14	HSK-A 50	14	80	44
A50.04.16	HSK-A 50	16	80	48
A50.04.18	HSK-A 50	18	80	50
A50.04.20	HSK-A 50	20	80	52

A63.04.06	HSK-A 63	6	65	25
A63.04.06.1	HSK-A 63	6	100	25
A63.04.06.2	HSK-A 63	6	160	25
A63.04.08	HSK-A 63	8	65	28
A63.04.08.1	HSK-A 63	8	100	28
A63.04.08.2	HSK-A 63	8	160	28
A63.04.10	HSK-A 63	10	65	35
A63.04.10.1	HSK-A 63	10	100	35
A63.04.10.2	HSK-A 63	10	160	35
A63.04.12	HSK-A 63	12	80	42
A63.04.12.2	HSK-A 63	12	160	42

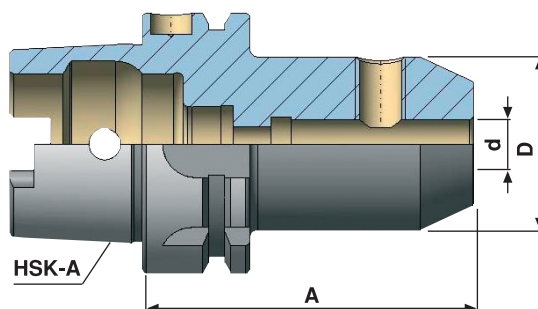

**Комплектующие**

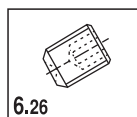

Зажимной винт



## для инструмента с хвостовиком типа «Weldon» по DIN 1835-B

Номер по каталогу	HSK-A	d	A	D
A63.04.14	HSK-A 63	14	80	44
A63.04.14.2	HSK-A 63	14	160	44
A63.04.16	HSK-A 63	16	80	48
A63.04.16.2	HSK-A 63	16	160	48
A63.04.18	HSK-A 63	18	80	50
A63.04.18.2	HSK-A 63	18	160	50
A63.04.20	HSK-A 63	20	80	52
A63.04.20.2	HSK-A 63	20	160	52
A63.04.25	HSK-A 63	25	110	65
A63.04.32	HSK-A 63	32	110	72
A63.04.40	HSK-A 63	40	125	80
A80.04.06	HSK-A 80	6	80	25
A80.04.08	HSK-A 80	8	80	28
A80.04.10	HSK-A 80	10	80	35
A80.04.12	HSK-A 80	12	80	42
A80.04.14	HSK-A 80	14	80	44
A80.04.16	HSK-A 80	16	100	48
A80.04.18	HSK-A 80	18	100	50
A80.04.20	HSK-A 80	20	100	52
A80.04.25	HSK-A 80	25	100	65
A80.04.32	HSK-A 80	32	110	72

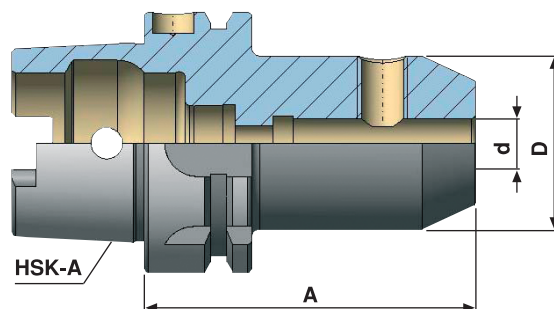

**Класс точности посадочного отверстия по H4**  
В комплект поставки входит: зажимной винт

### Балансировка инструмента

По заказу выполняется балансировка инструмента по G2.5

### Комплектующие

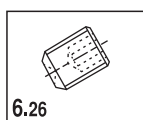

6.26 Зажимной винт

**для инструмента с хвостовиком  
типа «Weldon» по DIN 1835-B**

Номер по каталогу	HSK-A	d	A	D
A100.04.06	HSK-A 100	6	80	25
A100.04.08	HSK-A 100	8	80	28
A100.04.10	HSK-A 100	10	80	35
A100.04.12	HSK-A 100	12	80	42
A100.04.14	HSK-A 100	14	80	44
A100.04.16	HSK-A 100	16	100	48
A100.04.18	HSK-A 100	18	100	50
A100.04.20	HSK-A 100	20	100	52
A100.04.25	HSK-A 100	25	100	65
A100.04.32	HSK-A 100	32	100	72
A100.04.40	HSK-A 100	40	105	80

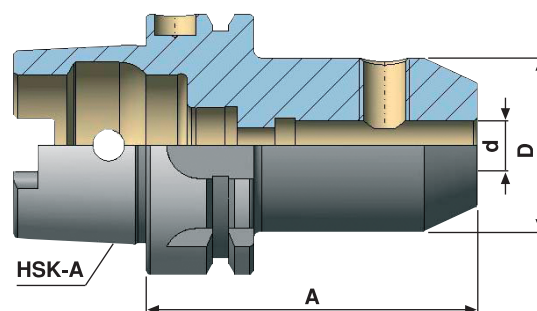

**Класс точности посадочного отверстия по H4**  
В комплект поставки входит: зажимной винт

4

**Балансировка инструмента**

По заказу выполняется балансировка инструмента по G2.5

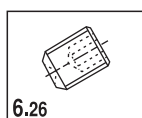
**Комплектующие**

6.26

Зажимной винт



для инструмента с хвостовиком  
типа «Weldon» по DIN 1835-B с каналами  
для подвода СОЖ к инструменту

Номер по каталогу	HSK-A	d	A	D
A32.04.06.K	HSK-A 32	6	60	25
A32.04.08.K	HSK-A 32	8	60	28
A32.04.10.K	HSK-A 32	10	65	35
A32.04.12.K	HSK-A 32	12	65	42
A40.04.06.K	HSK-A 40	6	60	25
A40.04.08.K	HSK-A 40	8	60	28
A40.04.10.K	HSK-A 40	10	60	35
A40.04.12.K	HSK-A 40	12	70	42
A40.04.16.K	HSK-A 40	16	75	48
A50.04.06.K	HSK-A 50	6	65	25
A50.04.08.K	HSK-A 50	8	65	28
A50.04.10.K	HSK-A 50	10	65	35
A50.04.12.K	HSK-A 50	12	80	42
A50.04.14.K	HSK-A 50	14	80	44
A50.04.16.K	HSK-A 50	16	80	48
A50.04.18.K	HSK-A 50	18	80	50
A50.04.20.K	HSK-A 50	20	80	52
A63.04.06.K	HSK-A 63	6	65	25
A63.04.08.K	HSK-A 63	8	65	28
A63.04.10.K	HSK-A 63	10	65	35
A63.04.12.K	HSK-A 63	12	80	42
A63.04.14.K	HSK-A 63	14	80	44
A63.04.16.K	HSK-A 63	16	80	48
A63.04.18.K	HSK-A 63	18	80	50
A63.04.20.K	HSK-A 63	20	80	52
A63.04.25.K	HSK-A 63	25	110	65
A63.04.32.K	HSK-A 63	32	110	72
A63.04.40.K	HSK-A 63	40	125	80

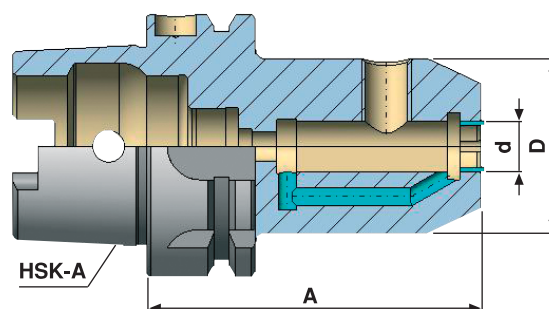

4

## Комплектующие

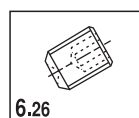

6.26

Зажимной винт



**для инструмента с хвостовиком  
типа «Weldon» по DIN 1835-B с каналами  
для подвода СОЖ к инструменту**

Номер по каталогу	HSK-A	d	A	D
A80.04.06.K	HSK-A 80	6	80	25
A80.04.08.K	HSK-A 80	8	80	28
A80.04.10.K	HSK-A 80	10	80	35
A80.04.12.K	HSK-A 80	12	80	42
A80.04.14.K	HSK-A 80	14	80	44
A80.04.16.K	HSK-A 80	16	100	48
A80.04.18.K	HSK-A 80	18	100	50
A80.04.20.K	HSK-A 80	20	100	52
A80.04.25.K	HSK-A 80	25	100	65
A80.04.32.K	HSK-A 80	32	110	72

A100.04.06.K	HSK-A 100	6	80	25
A100.04.08.K	HSK-A 100	8	80	28
A100.04.10.K	HSK-A 100	10	80	35
A100.04.12.K	HSK-A 100	12	80	42
A100.04.14.K	HSK-A 100	14	80	44
A100.04.16.K	HSK-A 100	16	100	48
A100.04.18.K	HSK-A 100	18	100	50
A100.04.20.K	HSK-A 100	20	100	52
A100.04.25.K	HSK-A 100	25	100	65
A100.04.32.K	HSK-A 100	32	100	72
A100.04.40.K	HSK-A 100	40	105	80

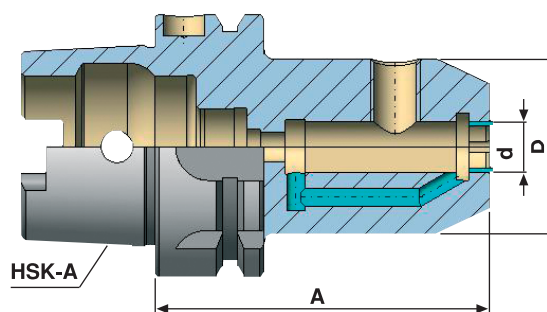

**Класс точности посадочного отверстия по H4**  
В комплект поставки входит: зажимной винт

**Балансировка инструмента**  
По заказу выполняется балансировка инструмента по G2.5

#### Комплектующие

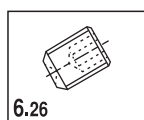

6.26

Зажимной винт

**для инструмента с хвостовиком  
типа «Weldon» по DIN 1835-B**

Номер по каталогу	HSK-E	d	A	D
E32.04.06	HSK-E 32	6	55	25
E32.04.08	HSK-E 32	8	55	28
E32.04.10	HSK-E 32	10	60	35
E32.04.12	HSK-E 32	12	65	42

E40.04.06	HSK-E 40	6	60	25
E40.04.08	HSK-E 40	8	60	28
E40.04.10	HSK-E 40	10	60	35
E40.04.12	HSK-E 40	12	70	42
E40.04.14	HSK-E 40	14	70	44
E40.04.16	HSK-E 40	16	75	48

E50.04.06	HSK-E 50	6	65	25
E50.04.08	HSK-E 50	8	65	28
E50.04.10	HSK-E 50	10	65	35
E50.04.12	HSK-E 50	12	80	42
E50.04.14	HSK-E 50	14	80	44
E50.04.16	HSK-E 50	16	80	48

E63.04.06	HSK-E 63	6	65	25
E63.04.08	HSK-E 63	8	65	28
E63.04.10	HSK-E 63	10	65	35
E63.04.12	HSK-E 63	12	80	42
E63.04.14	HSK-E 63	14	80	44
E63.04.16	HSK-E 63	16	80	48
E63.04.18	HSK-E 63	18	80	50
E63.04.20	HSK-E 63	20	80	52

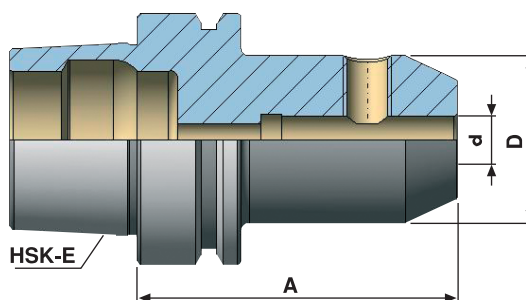

В комплект поставки входит: зажимной винт  
Отбалансирован по G 2,5 20000 min<sup>-1</sup>

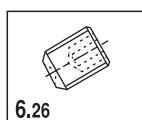
**Комплектующие**

Зажимной винт