

Зажимные приспособления для станков фрезерно-расточной группы по JIS B 6339 (MAS 403 BT). Форма А, AD и AD/B.

Патрон цанговый для цанг типа ER по DIN 6499.

Обозначение MAS 403 BTAD	На складе	Обозначение MAS 403 BTAD/B	На складе	BT	Размеры, мм		
					Диапазон	A	D
405.02.10	15	406.02.10	10	40	ER16 1-10	63	32
405.02.10.1	20	406.02.10.1	36		ER16 1-10	100	32
405.02.10.2	7	406.02.10.2	15		ER16 1-10	160	32
-	-	406.02.10.3	3		ER16 1-10	200	32
405.02.16	5	406.02.16	6		ER25 2-16	60	42
-	-	406.02.16.1	33		ER25 2-16	100	42
-	-	406.02.16.2	12		ER25 2-16	160	42
405.02.20	60	406.02.20	20		ER32 2-20	70	50
405.02.20.1	30	406.02.20.1	10		ER32 2-20	100	50
-	-	406.02.20.2	25		ER32 2-20	160	50
-	-	406.02.20.3	2	ER32 2-20	200	50	
405.02.26	20	-	-	50	ER40 3-26	80	63
-	-	506.02.10.1	3		ER16 1-10	100	32
-	-	506.02.16	1		ER25 2-16	70	42
-	-	506.02.16.1	5		ER25 2-16	100	42
-	-	506.02.16.2	3		ER25 2-16	160	42
505.02.20	2	-	-		ER32 2-20	70	50
-	-	506.02.20.1	5		ER32 2-20	100	50
-	-	506.02.20.2	10		ER32 2-20	160	50
505.02.26	10	-	-		ER40 3-26	80	63
-	-	506.02.26.1	2		ER40 3-26	100	63
-	-	506.02.26.2	2	ER40 3-26	160	63	

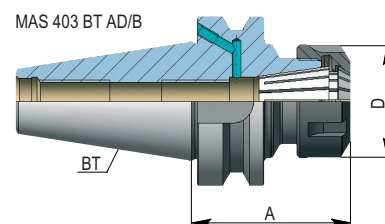
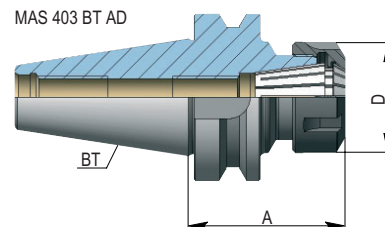

В комплект входит:
 цанги по DIN 6499;
 ключ типа ER;
 гайка зажимная.

Патрон фрезерный силовой прецизионный.

Обозначение MAS 403 BT AD	На складе	BT	Размеры, мм			
			Диапазон	d	A	D
405.03.20	2	40	EKS20 6-20	20	75	48
405.03.32	3		EKS32 6-32	32	90	68
505.03.32	5	50	EKS32 6-32	32	95	68

В комплект входят:
 цанги EKS;
 ключ по DIN 1810A.

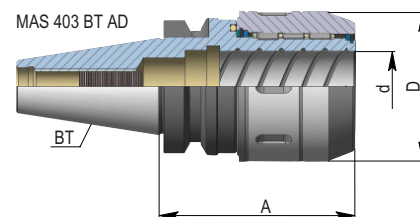
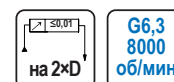

Патрон фрезерный силовой прецизионный. Комплект.

Обозначение MAS 403 BT AD	На складе	BT	Диапазон	Цанги в комплекте
405.63.20	8	40	EKS20 6-20	6-8-10-12-16
405.63.32	5		EKS32 6-32	6-8-10-12-16-20-25

В комплект входят:
 цанги EKS;
 ключ по DIN 1810A.



Оправка по DIN 6359 для инструмента с хвостовиком типа «Weldon» по DIN 1835B.

Обозначение MAS 403 BT AD	На складе	Обозначение MAS 403 BT AD/B	На складе	BT	Размеры, мм		
					d	A	D
405.04.06	3	-	-	40	6	50	25
405.04.08	1	-	-		8	50	28
405.04.20	8	-	-		20	63	52
405.04.20.1	3	-	-		20	100	52
405.04.25	3	-	-		25	90	63
405.04.32	6	406.04.32	1		32	100	72
405.04.40	2	-	-		40	120	80

В комплект входит винт зажимной.

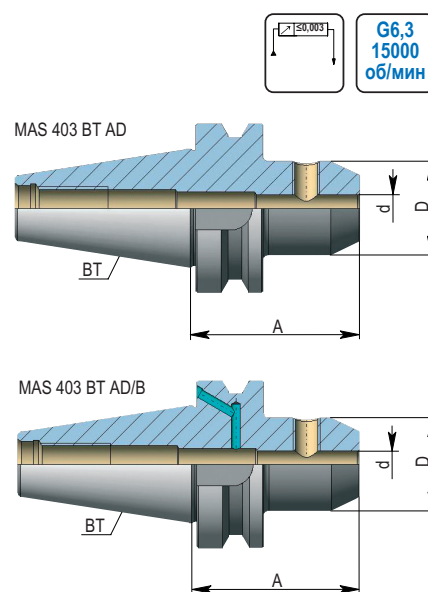

Оправка по DIN 6359 для инструмента с хвостовиком типа «Weldon» по DIN 1835B.

Обозначение MAS 403 BT AD	На складе	Обозначение MAS 403 BT AD/B	На складе	BT	Размеры, мм		
					d	A	D
505.04.25	11	-	-	50	25	100	65
-	-	506.04.25.2	2		25	160	65
505.04.32	9	-	-	50	32	105	72

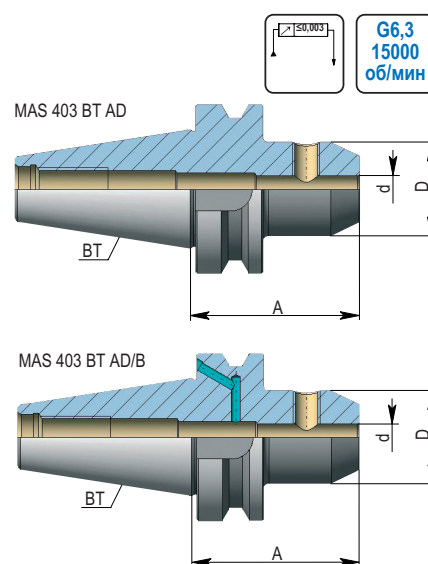
В комплект входит винт зажимной.

Втулка переходная для инструмента с хвостовиком конус Морзе (с лапкой) по DIN 6383.

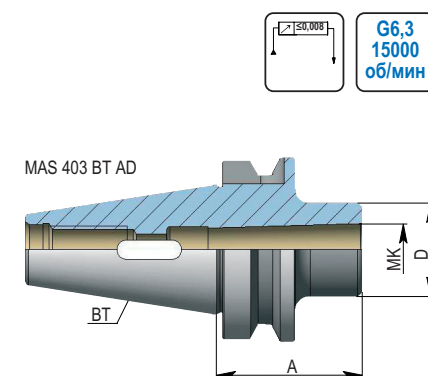
Обозначение MAS 403 BT AD	На складе	BT	Размеры, мм		
			МК	A	D
405.07.01	13	40	1	50	25
405.07.02	24		2	50	32
405.07.03	25		3	70	40
405.07.04	10		4	95	48
505.07.01	1	50	1	45	25
505.07.02	13		2	60	32
505.07.03	12		3	65	40
505.07.04	12		4	95	48
505.07.05	3		5	105	63



Втулка переходная для инструмента с хвостовиком конус Морзе (с винтом) по DIN 6364.

Обозначение MAS 403 BT A	На складе	BT	Размеры, мм		
			МК	A	D
405.08.01	8	40	1	50	25
405.08.02	21		2	50	32
405.08.03	24		3	70	40
405.08.04	13		4	95	48
505.08.02	9	50	2	60	32
505.08.03	11		3	65	40
505.08.04	11		4	70	48

В комплект входит кольцо упорное.

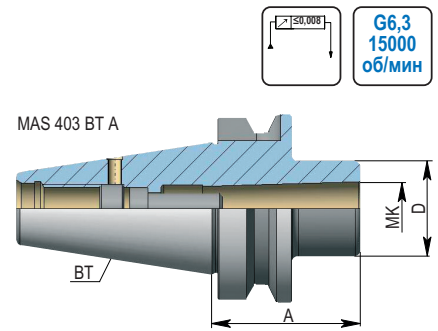
Оправка комбинированная для насадных торцовых и дисковых фрез.

Обозначение MAS 403 BT AD	На складе	Обозначение MAS 403 BT AD/B	На складе	BT	Размеры, мм			
					d	A	L ₁	D
-	-	406.10.16.2	1	40	16	160	17	32
405.10.22	5	-	-		22	55	19	40
405.10.22.1	2	406.10.22.1	8		22	100	19	40
-	-	406.10.22.2	2		22	160	19	40
405.10.27	3	-	-		27	55	21	48
405.10.27.1	1	-	-		27	100	21	48
-	-	406.10.27.2	2		27	160	21	48
405.10.32	2	-	-		32	60	24	58
505.10.22	1	-	-	50	22	70	19	40
-	o	506.10.22.2	2		22	160	19	40
-	o	506.10.27.2	2		27	160	21	48

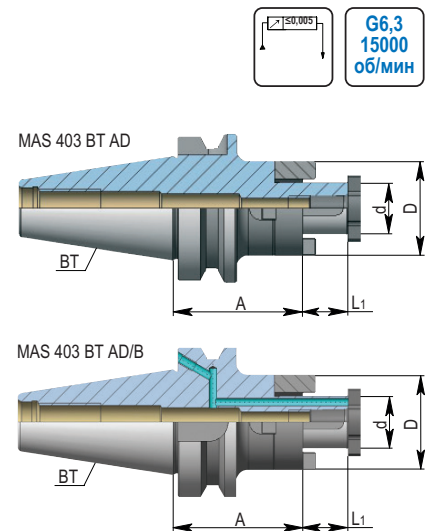
 В комплект входят:
 кольцо приводное комбинированное;
 винт зажимной;
 ключ по DIN 6368;
 шпонка.

Оправка для насадных торцовых фрез по DIN 6357.

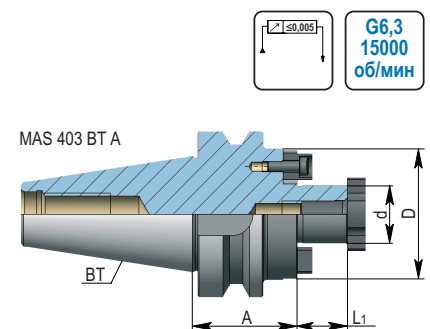
Обозначение MAS 403 BT A	На складе	BT	Размеры, мм			
			d	A	L ₁	D
405.11.22	6	40	22	40	19	48
405.11.27	1		27	40	21	58
405.11.32	1		32	50	24	78
505.11.22	1	50	22	55	19	48

 В комплект входят:
 винт зажимной;
 ключ по DIN 6368;
 шпонка.

Патрон с укороченным конусом Морзе по DIN 238 (ГОСТ 9953-82) для сверлильных патронов.

Обозначение MAS 403 BT A	На складе	BT	Размеры, мм		
			d	A	L
405.14.16	2	40	B16	32	24

В комплект входит: патрон сверлильный.

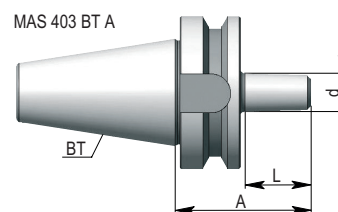
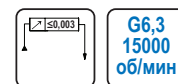
Патрон сверлильный. Для правого и левого вращения.

Обозначение MAS 403 BT A	На складе	Обозначение MAS 403 BT AD/B	На складе	BT	Размеры, мм		
					Диапазон	A	D
405.15.08	5	-	-	40	0,5-8	78	36
405.15.13	14	406.15.13	3		1-13	98	50
405.15.16	9	-	-		3-16	103	57
505.15.13	5	-	-	50	1-13	110	50
505.15.16	9	-	-		3-16	115	57

В комплект входит ключ.

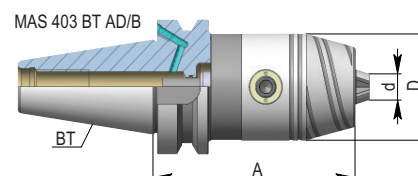
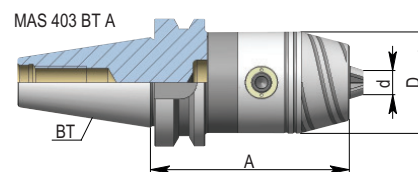
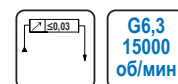
Патрон резьбонарезной с осевой компенсацией.

Обозначение MAS 403 BT A	На складе	BT	Размеры, мм					
			Диапазон	d	A	D	C	T
405.16.12	8	40	M3-M14	19	67	38	7	7
405.16.20	2		M5-M22	31	93	54	12	12
505.16.20	4	50	M5-M22	31	100	54	12	12

Исполнение с шариковым фиксатором.

В комплект входят быстросменные вставки.

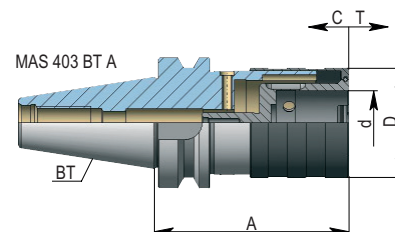
Контрольная оправка.

Обозначение MAS 403 BT A	На складе	BT	Размеры, мм	
			A	D
405.18.40	3	40	300	40
505.18.50	1	50	300	50

Для контроля шпинделей станков в соответствии с ISO R 230.

Поставляется в деревянном ящике.

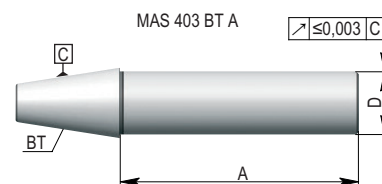
Базовые держатели с хвостовиком BT.

Обозначение MAS 403 BT A	На складе	BT	Размеры, мм			
			d	A	D	L
406.70.28	2	40	19	54	50	27
406.70.36	5		31	64	63	37

