

Серия N - A

- ✓ Монтаж непосредственно на фланцевый конец шпинделя
- ✓ Трехкулачковые клиновые механизированные патроны
- ✓ Мощное зажимное усилие и увеличенный ресурс работы

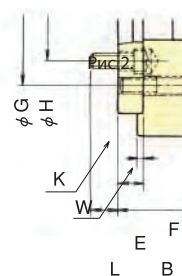
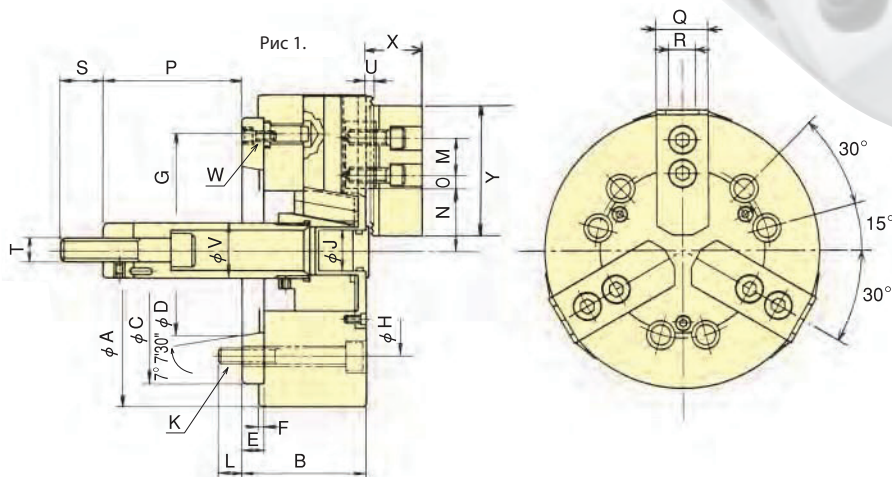

Тип	Кол-во на складе	A, мм	B, мм	C, мм	D, мм	E, мм	F, мм	G, мм	H, мм	J, мм	K, мм	L, мм	M, мм	N max, мм	N min, мм
N-08A06	1	210	97	170	106,375	17	5	150	133,4	25	6-M12	18	20	46,3	41,9
N-10A08	1	254	102	220	139,719	18	5	190	171,4	34	6-M16	25	30	51,1	46,7
N-12A08	1	304	118	220	139,719	18	6	190	171,4	34	6-M16	25	30	61	55,75

Тип	O max, мм	O min, мм	P max, мм	P min, мм	Q, мм	R, мм	S, мм	T, мм	U, мм	V, мм	W, мм	X, мм	Y, мм
N-08A06	22,25	11,75	110	89	35	14	36	M20x2,5	5	38	3-M6	42	96
N-10A08	30,75	11,25	140	115	40	16	36	M20x2,5	5	45	3-M8	46	110
N-12A08	48,75	12,75	145	115	50	18	36	M20x2,5	5	50	3-M8	54	129