

## Высокопроизводительные концевые фрезы с круглыми пластинами

Хвостовик Weldon

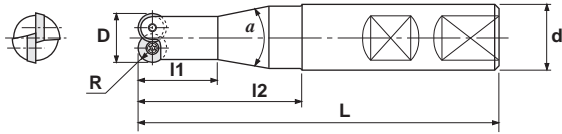

- ✓ Предпочтительно для фрезерования пазов, карманов, профильного фрезерования и с врезанием. Фрезы серии Diemaster особенно эффективны при обработке штампов и пресс-форм в автомобильной, аэрокосмической и других отраслях промышленности. Фрезы Diemaster предназначены для работы на станках с ЧПУ, обрабатывающих центрах и копировально-фрезерных станках. Данные фрезы рекомендованы для фрезерования фасонных поверхностей, обработки карманов и плоскостей, для работы с большим вылетом.



Обозначение	D, мм	R, мм	L, мм	I1, мм	I2, мм	$\alpha$	d, мм	Z	Пластина	Винт	Ключ	Кол-во на складе
DDM-2160-100-W20	16	3,5	150	20	100	4°22'	20	2	RDHX0702MO*	CSW-2547	A-07	1

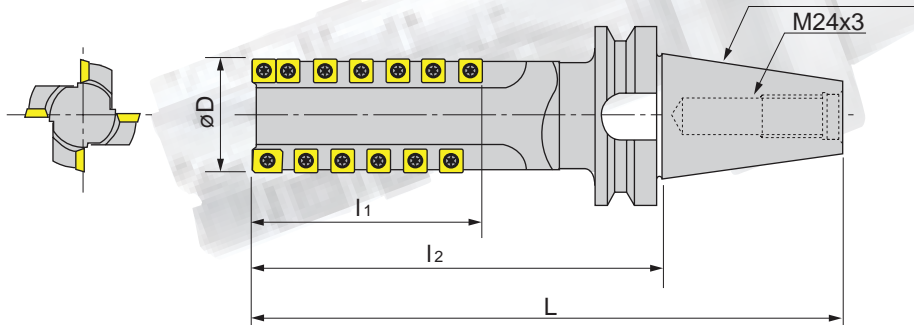

Корпуса поставляются без пластин

**Фрезы DSM-DIN с хвостовиком по DIN 6987**

Обозначение	D, мм	L, мм	l0, мм	d, мм	l1, мм	Пластина				Винт	Ключ	Кол-во на складе
						Угловая	Q	Периферийная	Q			
DSM-50097-DIN	50	266,8	97	DIN	165	IM-CP43N	2	IM-SP43GS	18	CSW-510	A-20SD	2



Корпуса поставляются без пластин