



# ПОВОРОТНЫЕ СТОЛЫ

СЕРИЯ ДЕЛИТЕЛЬНО-ПОВОРОТНЫХ СТОЛОВ С ЧПУ

## ТС100

Поворотно-делительное устройство  
с ручным цанговым зажимом

С контроллером MAC mini iF



TCM100

### Характеристики

Модель	Шпиндель	Высота центров (мм)	Отверстие шпинделя (мм)	Усилие зажима (кН)	Размер шпонки (мм)	Передаточное число	Допустимая масса детали (кг)	
							Вертикально	Горизонтально
ТС100	С цанговым патроном под цангу 5С	110	φ30.3	4.8	14h7	1/36	30	60

Модель	Допустимый момент инерции (кг·м²)	Макс. скорость шпинделя (об/мин)	Точность деления (сек)	Точность позиционирования (сек)	Масса изделия (кг)
ТС100	0.054	83.3	45	5	24

### Технические характеристики

ТС100

Для подключения к 4-й оси ЧПУ станка

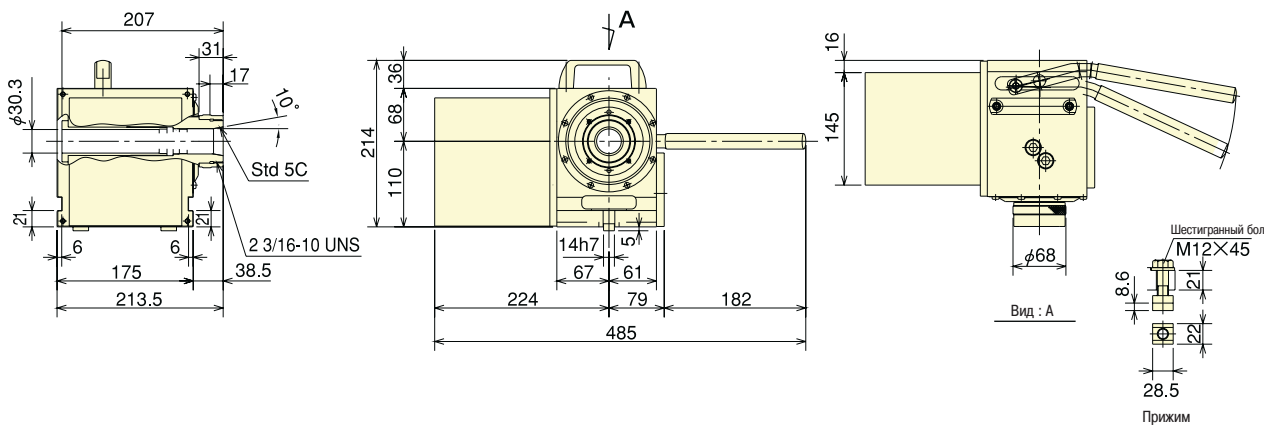

TCM100

Для подключения к контроллеру

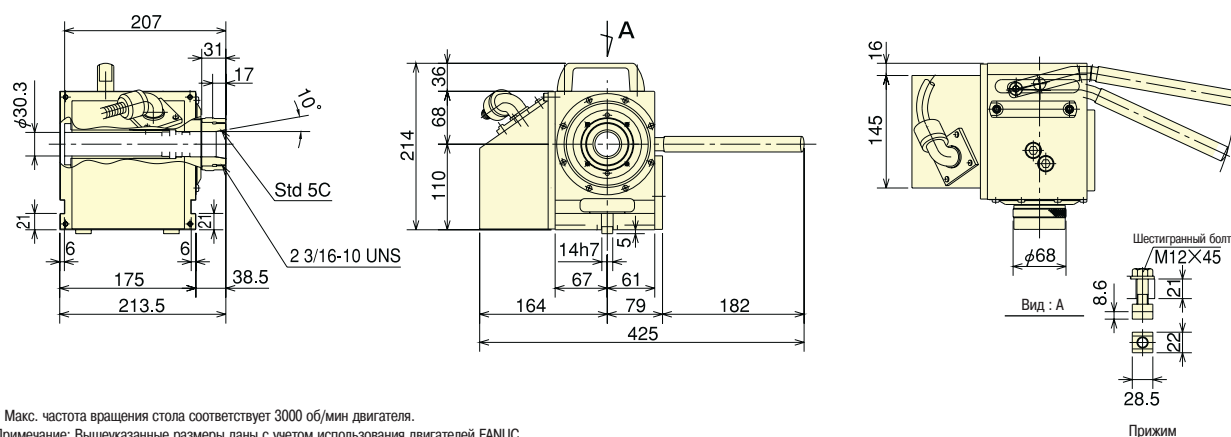

\* Макс. частота вращения стола соответствует 3000 об/мин двигателя.  
Примечание: Вышеуказанные размеры даны с учетом использования двигателей FANUC.  
При использовании двигателей других изготовителей, размеры могут отличаться по длине.  
L : Левостороннее исполнение.