



ПОВОРОТНЫЕ СТОЛЫ

ДОПОЛНИТЕЛЬНЫЕ ПРИНАДЛЕЖНОСТИ
ПНЕВМОУСИЛИТЕЛЬ

серия **AB** AB10T • AB25T • AB50T

■ Устройство, преобразующее давление воздуха в гидравлическое давление. Усилие зажима создается за счет подачи воздуха под давлением



■ Характеристики

Характеристики Модель	Давление воздуха (МПа)	Коэффициент мультипликации	Гидравлическое давление (теоретически нагнетаемое) (МПа)	Рекомендованное масло	Масса (кг)	Поворотный стол с ЧПУ (с гидравлическим зажимом)
AB10T	0.4~0.5	1:7.5	3~3.75	Turbin oil #32	3	—
AB25T		1:8	3.2~4.0		5	ТТ 251, 321
AB50T					6	TR/TU 400, 500, 630

Примечание: Пробка для слива масла и указатель уровня масла могут меняться местами, в зависимости от установки поворотного стола с ЧПУ.

■ Размеры

AB10T

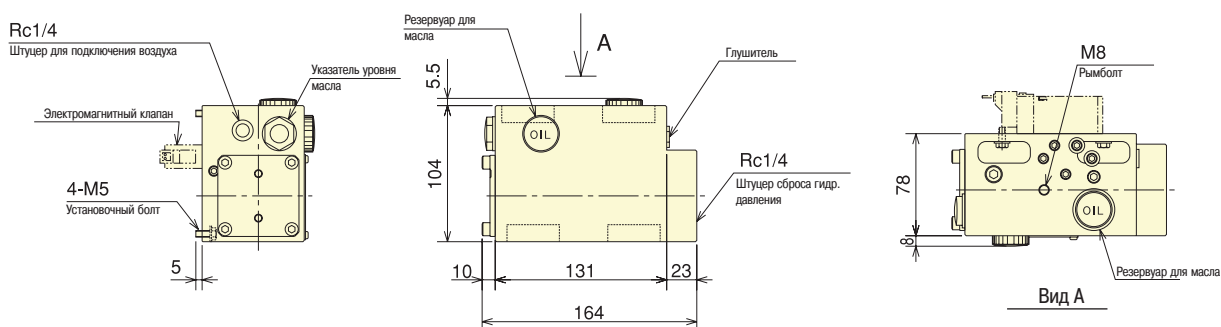

AB25T/50T

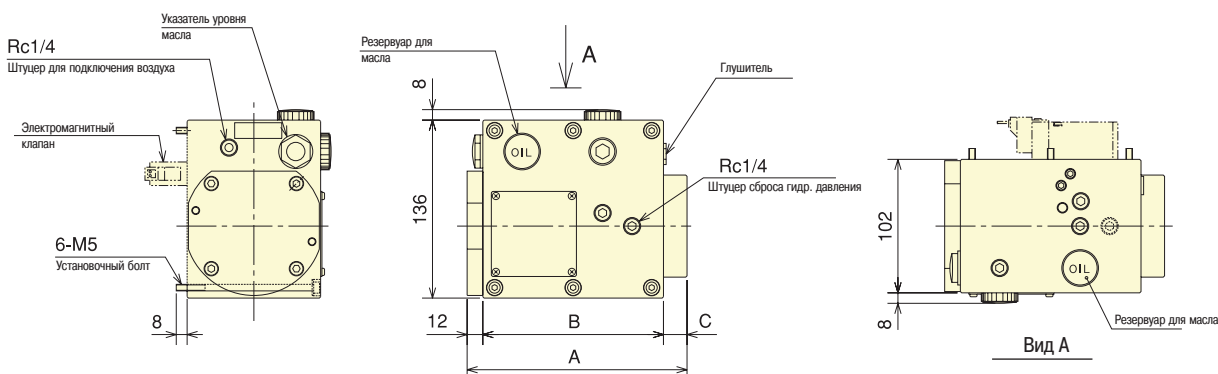

■ Размеры

Размеры (мм) Модель	A	B	C
AB25T	168	138	18
AB50T	251	169	70