

MIR серия Резьбонарезание Открытый профиль 60° и 55°

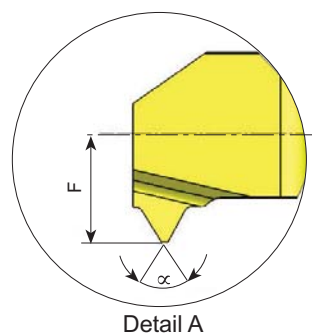
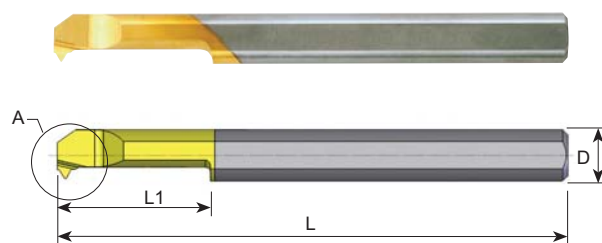
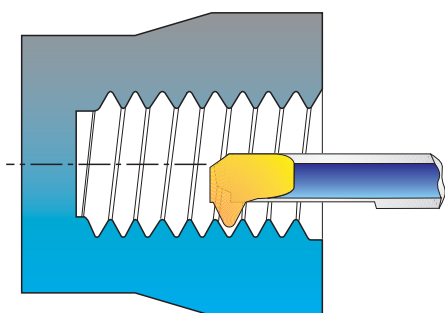

D	Код заказа	L	L1	α	Диапазон шагов		F	Минимальный обрабатываемый диаметр	Оправка *
					мм	ниток/дюйм			
3.0	MIR 3 L15 A60	39	15	60	0.8-1.0	32-24	1.4	3.2	SIM 0020 H3
3.0	MIR 3 L15 A55	39	15	55	0.5-1.0	48-24	1.4	3.2	SIM 0020 H3
4.0	MIR 4 L15 A60	50	15	60	0.8-1.0	32-24	1.8	4.1	SIM 0020 H4
4.0	MIR 4 L15 A55	50	15	55	0.5-1.0	48-24	1.8	4.1	SIM 0020 H4
5.0	MIR 5 L15 A60	50	15	60	1.0-1.25	24-20	2.3	5.1	SIM 0020 H5
5.0	MIR 5 L15 A55	50	15	55	0.5-1.25	48-20	2.3	5.1	SIM 0020 H5
6.0	MIR 6 L15 A60	50	15	60	1.0-1.5	24-16	2.6	6.0	SIM 0020 H6
6.0	MIR 6 L15 A55	50	15	55	0.5-1.5	48-16	2.6	6.0	SIM 0020 H6

Пример заказа: MIR 5 L15 A60 BXC

Для заказа левого инструмента указывайте в обозначении MIL, вместо MIR

*Другие оправки смотрите на странице 141